

232-ГБ.04.02

12,5 ✓(✓)

Перв. примен.  
232-ГБ.04.00

Справ. №

Подп. и дата

Изм. № дубл.

Взам. инв. №

Подп. и дата

Изм. № подл.

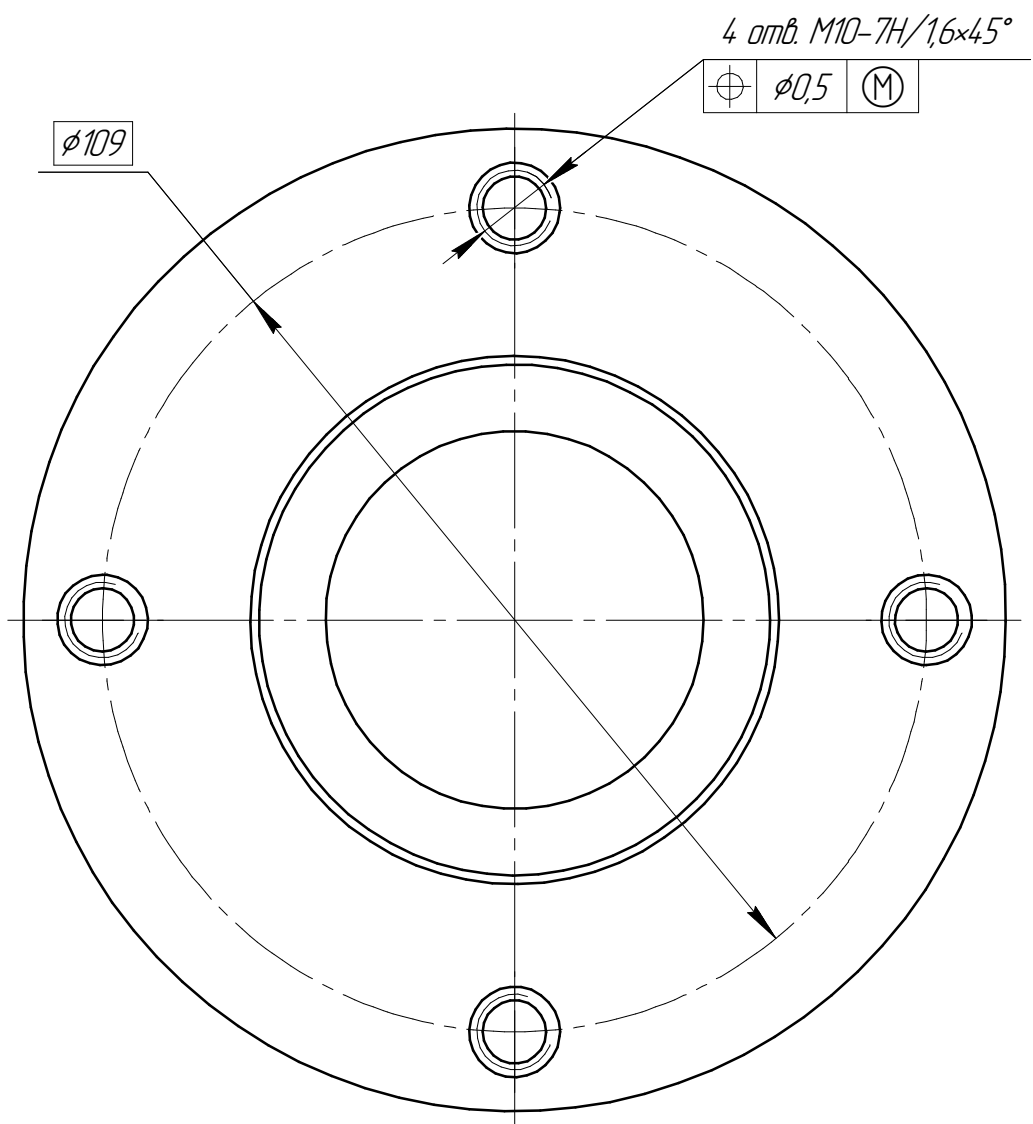
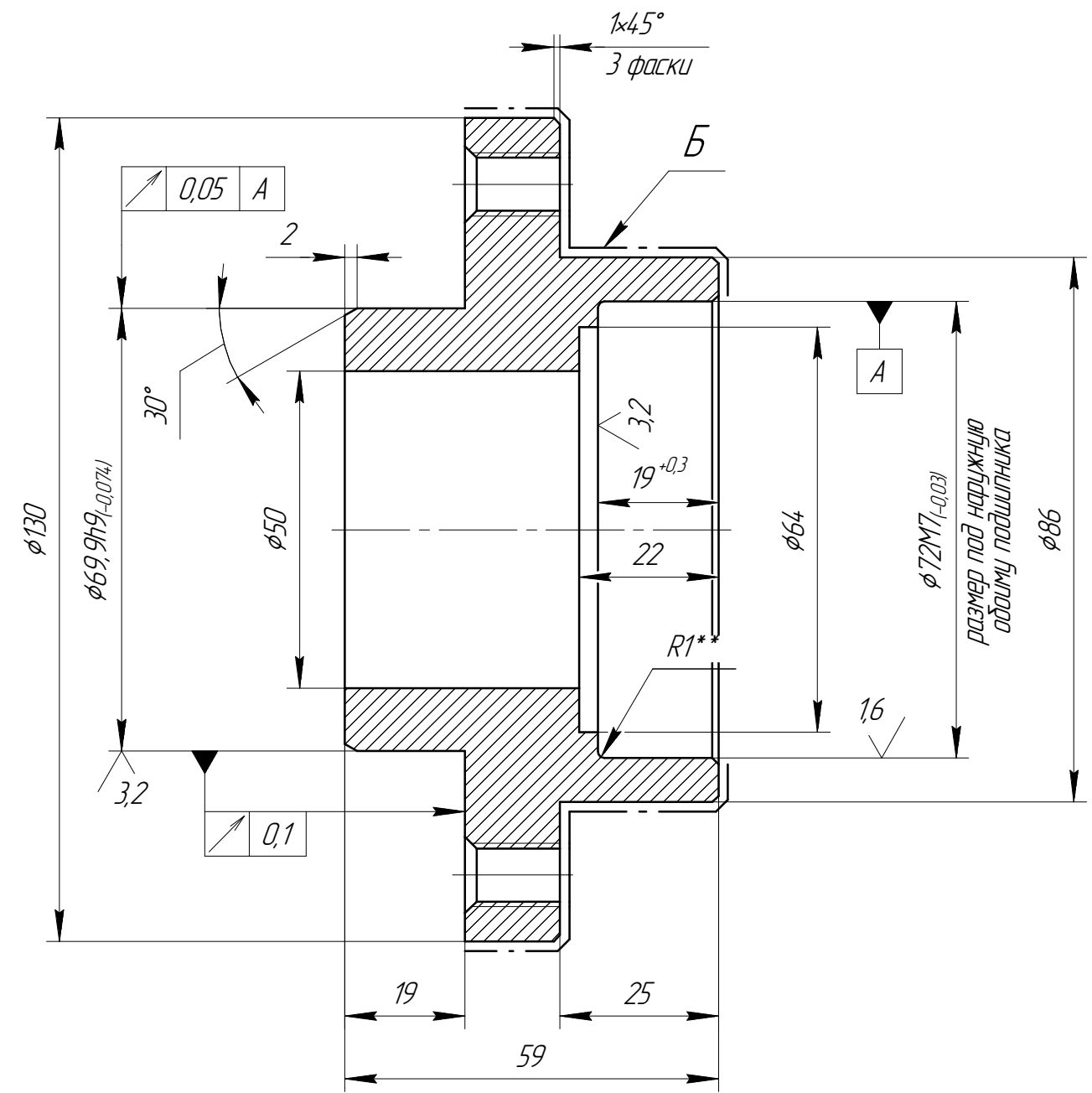

1. H14, h14,  $\pm \frac{IT14}{2}$ , угловых  $\pm 3^\circ$ .

Кол-во: 16 шт.

- 2. \* Размер для справок.
- 3. \*\*Размер обеспеч. инстр.
- 4. Покрытие поверхности Б – порошковая покраска RAL2004 (чистый оранжевый). Остальные поверхности и резьбы от покрытия защитить.

				<b>232-ГБ.04.02</b>				
Изм.	Лист	№ докум.	Подп.	Дата	<b>Обоума</b>	Лит.	Масса	Масштаб
Разраб.	Барсук			12.07.21			1,99	1:1
Пров.	Андрушко			26.07.2021		Лист	Листов	1
Т.контр.								
Н.контр.					<b>Ст3 ГОСТ 380-2005</b>		<b>БМЗ</b>	
Утв.					Копировал		Формат А3	