

232-ГБ.04.01

Отв. центр. А5 ГОСТ 14034-74

12,5 ✓(✓)

Перв. примен.  
232-ГБ.04.00

Справ. №

Подп. и дата

Инв. № дубл.

Взам. инв. №

Подп. и дата

Инв. № подл.

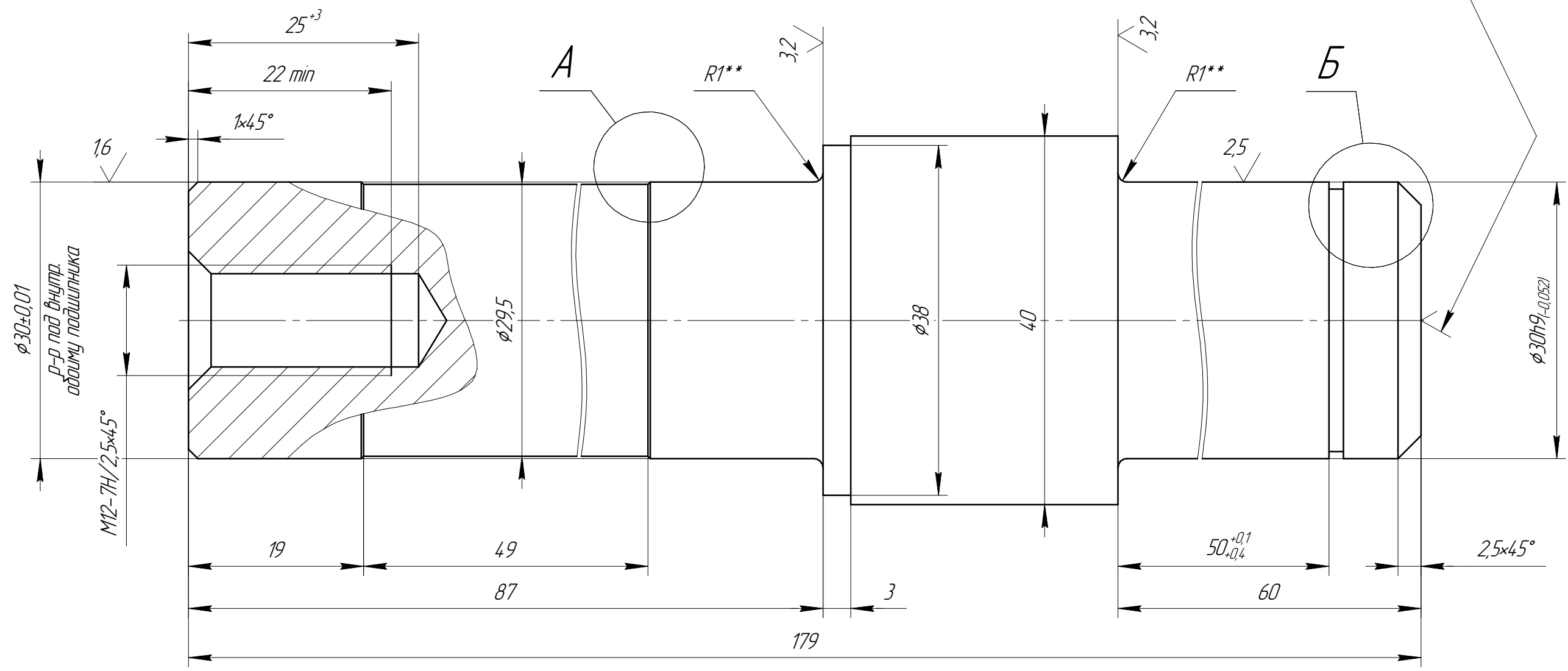

A(4:1)  
2 места

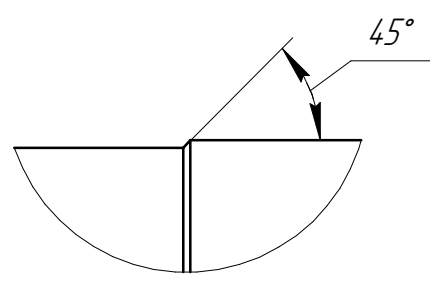

B(2,5:1)

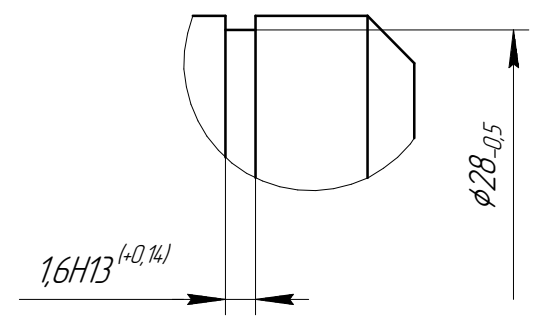

1. 280...320 НВ.
2. H14, h14, ±  $\frac{IT14}{2}$ , угловых ±3°.
3. \* Размер для справок.
4. \*\* Размер обеспечивается инструментом.
5. Покрытие: Хим. Окс. прм.

Кол-во: 16 шт.

232-ГБ.04.01				
Изм.	Лист	№ докум.	Подп.	Дата
		Барсуک		11.07.21
		Андрушко		06.08.2021
И.контр.				
Утв.				
Ступица				Лист
Сталь 40X ГОСТ 4543-2016				Листов
БМЗ				1
Копировал				Формат А3