

√ Ra6.3() √

Модуль	<i>m</i>	1.5
Число зубьев	<i>z</i>	17
Нормальный исходный контур		ГОСТ 13755-81
Коэффициент смещения	<i>x</i>	0
Степень точности		8 по ГОСТ9178-81
Делительный диаметр	<i>D_i</i>	25.5

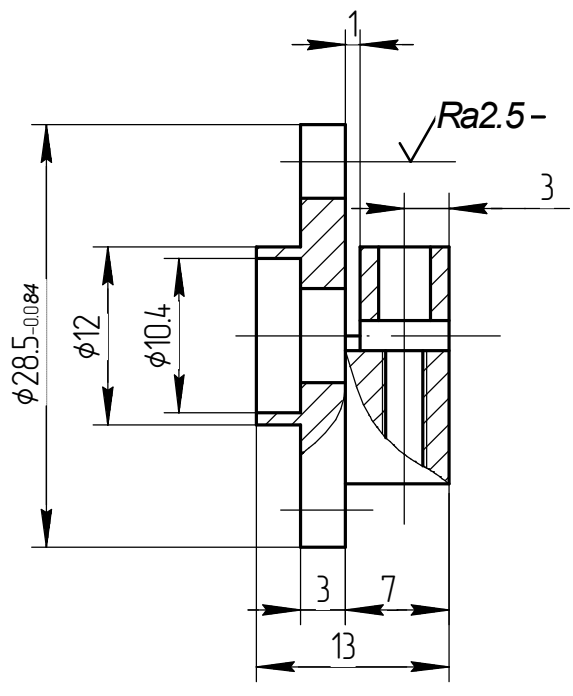
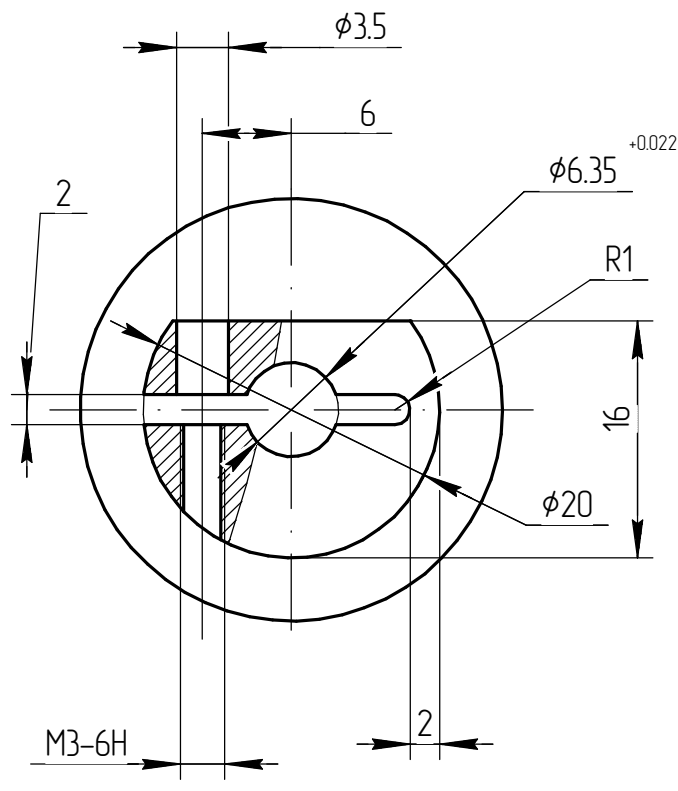

- 1*. H12, h12, IT12/2.
- 2. Покрытие: Ц9.хр.
- 3. Остальные ТТ по ОСТ 4Г 0.070.014.

Первичная применяем

Справ. N

Подпись и дата

Инд. N докум

Взам. инд. N

Подпись и дата

Инд. N подл.

изм	лист	N докум.	Подпись	Дата
Разраб.				
Проб.				
Т.контр.				
Утв.				

Шестерня

Круг h12-30 ГОСТ 7417 - 75
Сталь 10 В-НГОСТ1051-73

Литера	Масса	Масштаб
A		2:1
Лист	Листов 1	