

2020.155 - 36.021

Перв. примен.

Справ. №

Подп. и дата

Инд. № докл.

Взам. инв. №

Подп. и дата

Инд. № подл.

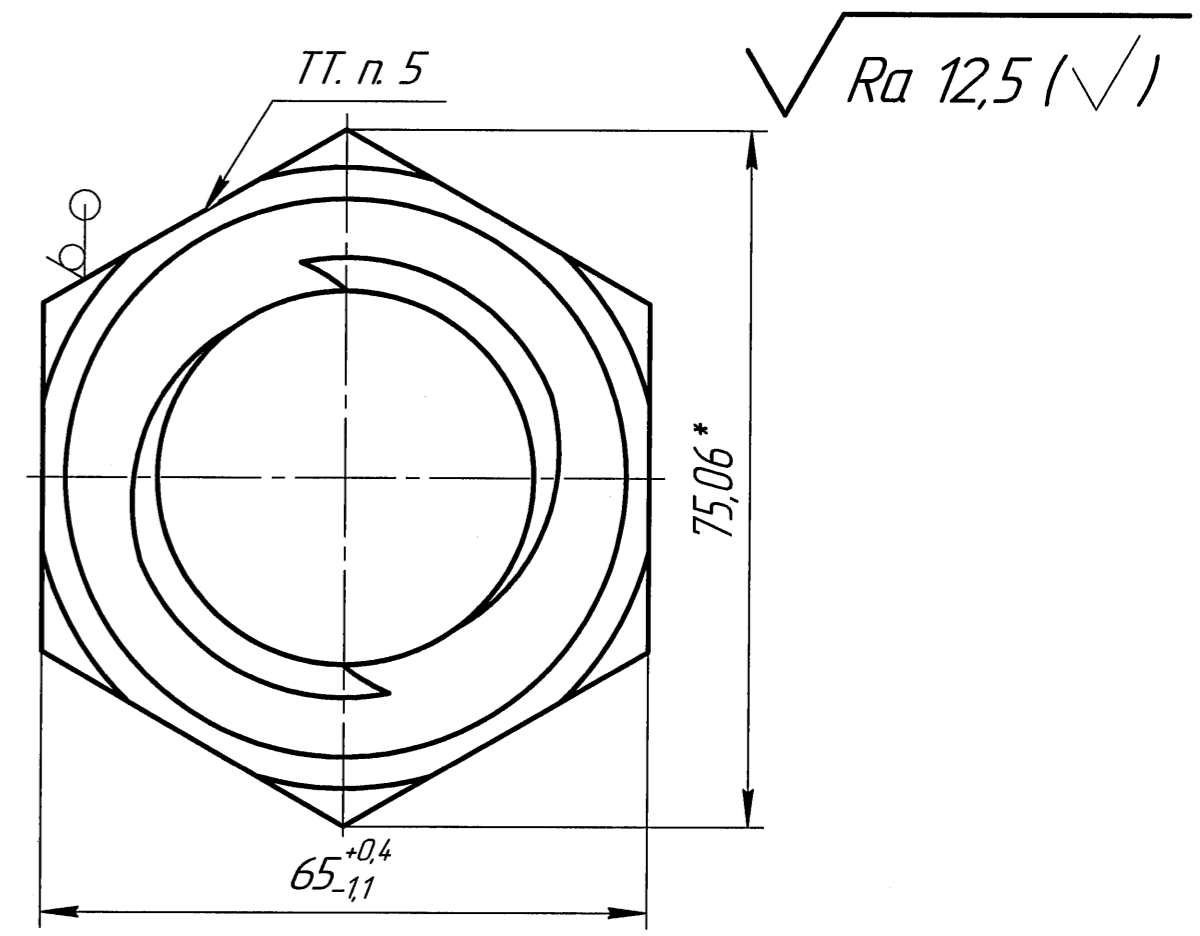
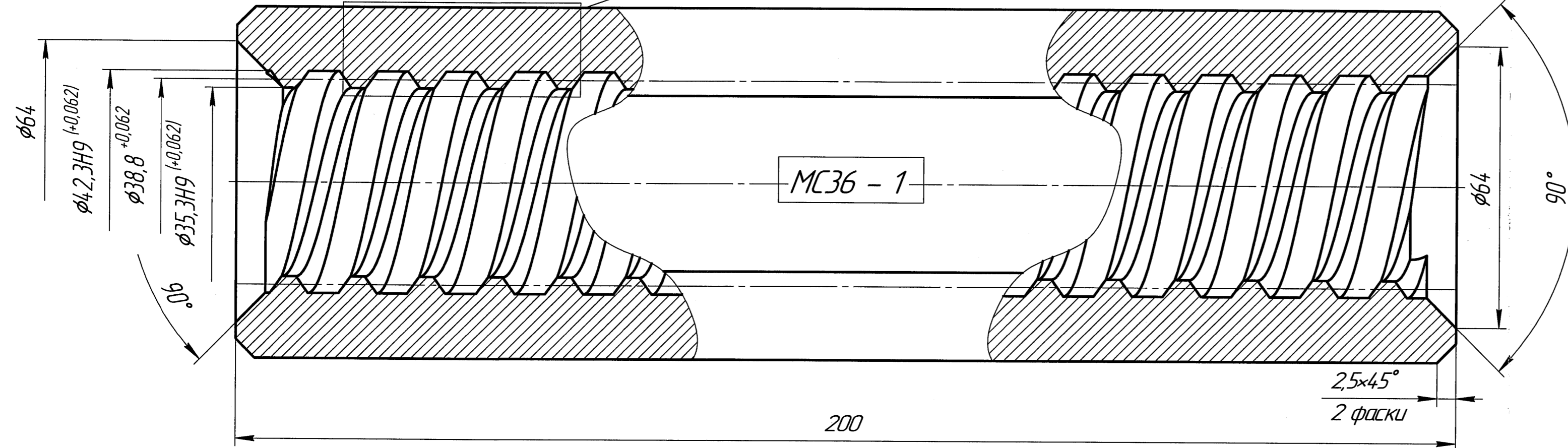

A(5:1)

Годен в производство
01.01.2021г.

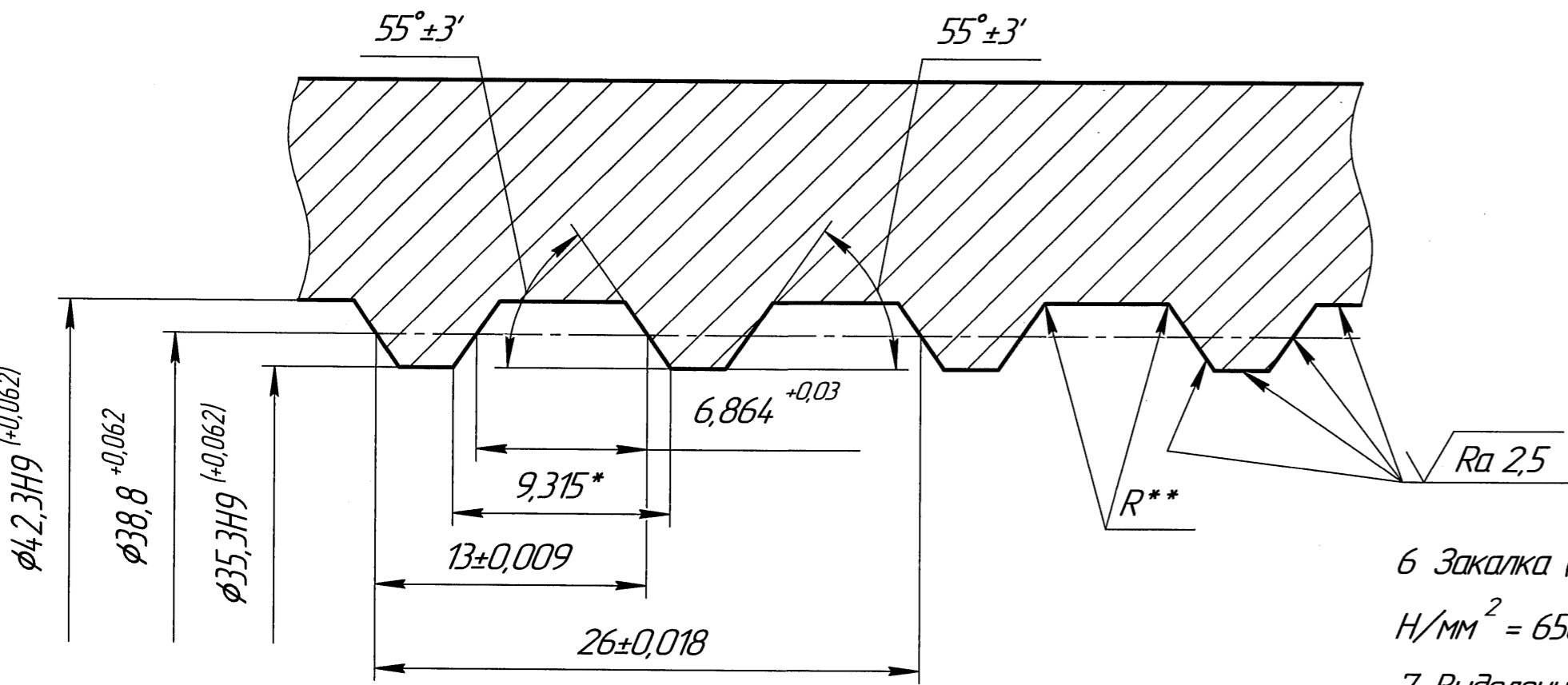

- 6 Закалка (820-860 C⁰) и отпуск (550-600 C⁰). σ_T Н/мм² = 430; σ_B Н/мм² = 650 - 800.
- 7 Выделенное рамкой заклеить.
- 8 Параметры арматуры смотреть чертеж 2020.155 - 100.000.

- 1 Неуказанные предельные отклонения размеров $\pm \frac{IT14}{2}$.
- 2 * - размер для справок.
- 3 ** - $R_{max} = 0,5$ мм. Размер обеспечить инструментом.
- 4 Резьба правая двухзаходная (нарезать с одной стороны).
- 5 Шестигранный прокат с пределом 65,0 - 63,9 не обрабатывать, прокат 65,0 - 65,5 обработать Ra 12,5 с удалением слоя материала до размера 65 - 64,4.

2020.155 - 36.021				Лист	Масса	Масштаб
Изм.	Лист	№ докум.	Прод.	Дата	3,6	2:1
Разраб.	Чернышев	01.21				
Проб.	Устюгов	01.21				
Т.контр.					Лист	Листов 1
Н.контр.	Железо				Шестигранный 65-В1 ГОСТ 2879-2006, 45-Б ГОСТ 1050-2013	
Удб.						