

2020.155 - 36.023

A

√ Ra 12,5 (√)

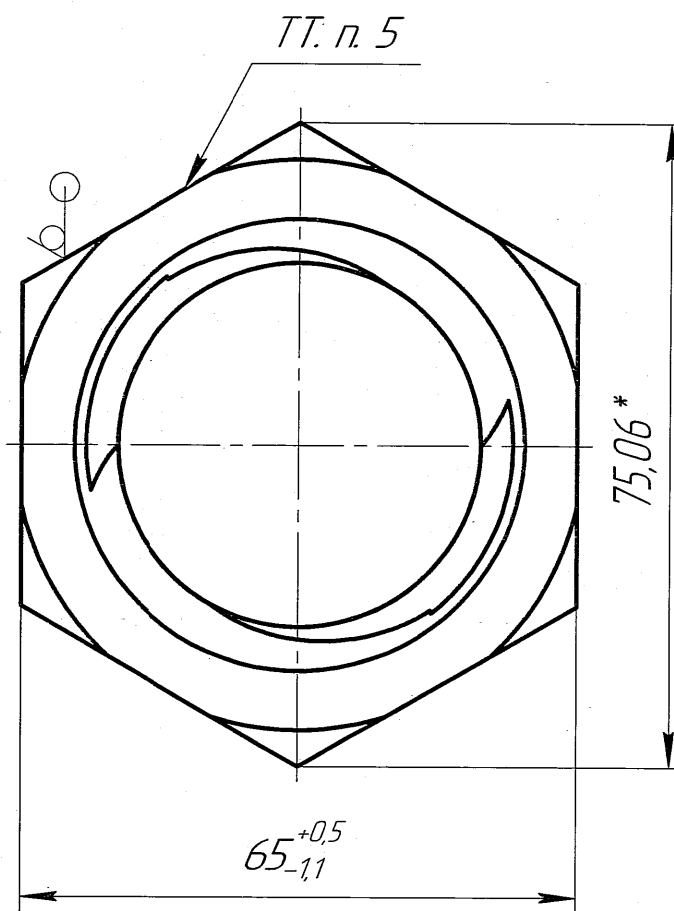
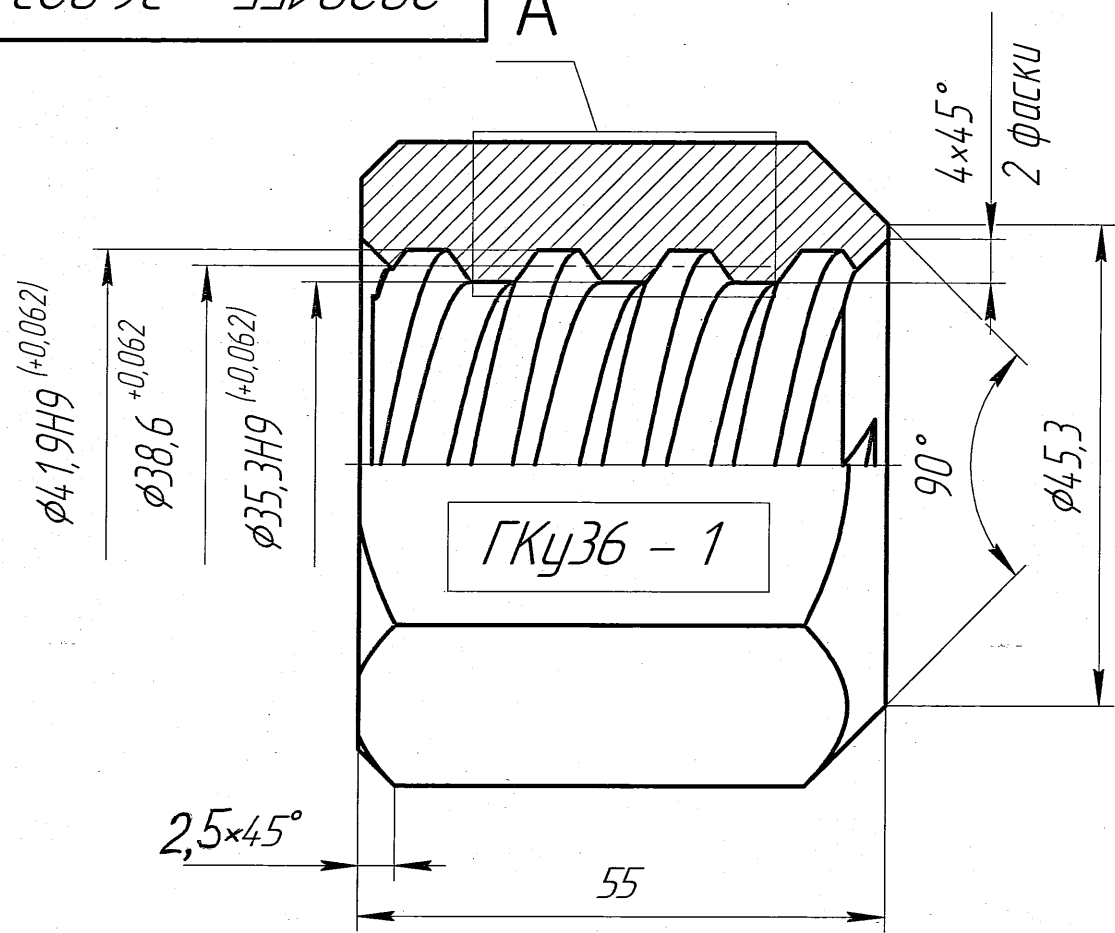

- 1 Неуказанные предельные отклонения размеров $\pm \frac{IT14}{2}$.
- 2 * - размер для справок.
- 3 ** - $R_{max} = 0,5$ мм. Размер обеспечить инструментом.
- 4 Резьба правая двухзаходная (нарезать с одной стороны).
- 5 Шестигранный прокат с пределом 65,0 - 63,9 не обрабатывать, прокат 65,0 - 65,5 обработать Ra 12,5 с удалением слоя материала до размера 65 - 64,4.
- 6 Закалка (820-860 C⁰) и отпуск (550-600 C⁰). σ_T Н/мм² = 430; σ_B Н/мм² = 650 - 800.
- 7 Выделенное рамкой заклеить на любой из граней конграйки.
- 8 Параметры арматуры смотреть чертеж 2020.155 - 100.000.

A(4:1)

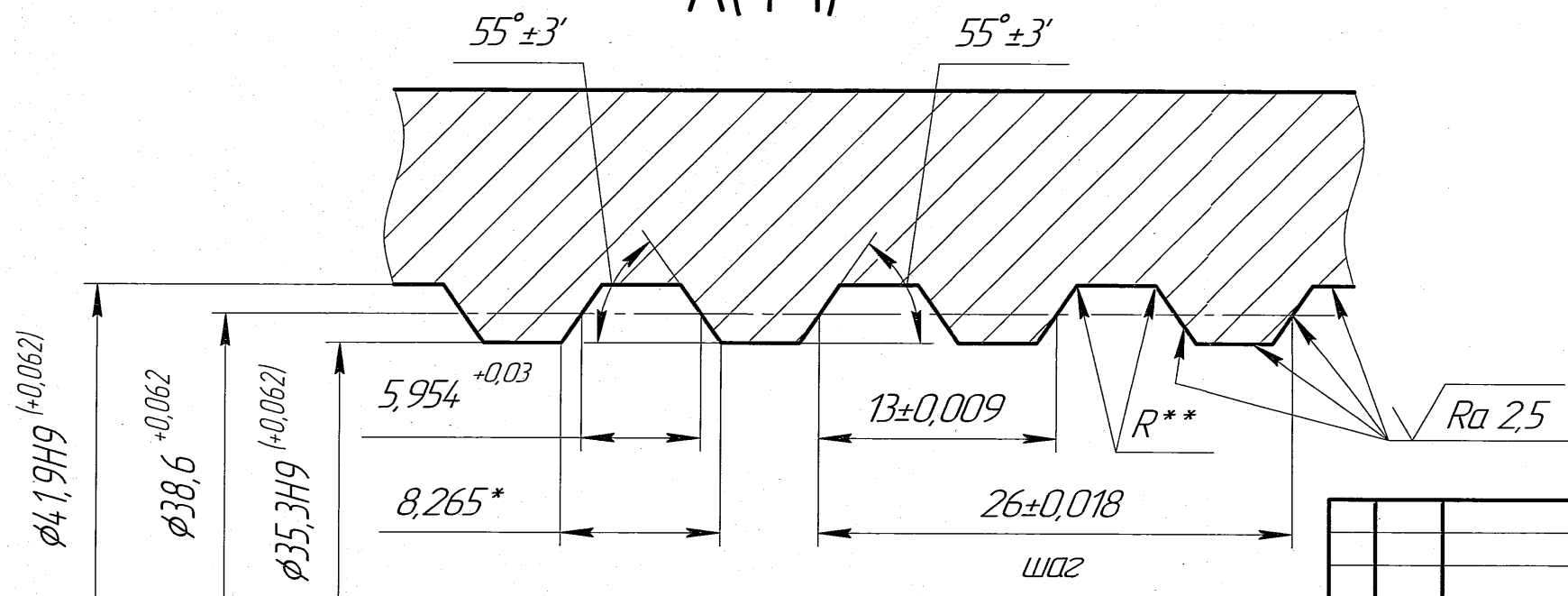

					2020.155 - 36.023			
Изм.	Лист	№ докум.	Подп.	Дата	Конграйка для стержней арматуры винтового профиля ГКц36-1	Лист	Масса	Масштаб
Разраб.	Чернышев	Устюгов	01.21	01.21			0,96	2:1
Пров.	Устюгов					Лист		Листов 1
Т.контр.								
И.контр.	Железко				Шестигранный	65-В1 ГОСТ 2879-2006		
Утв.					Копировал	45-Б ГОСТ 1050-2013		

Перв. примен. Справ. № Инв. № дробл. Инв. № дробл. Инв. № дробл. Подп. и дата Подп. и дата Подп. и дата Инв. № подл.