

2020.155 - 32.023.Б

Перв. примен.

Справ. №

Подп. и дата

Инд. № дубл.

Взам. инв. №

Подп. и дата

Инд. № подл.

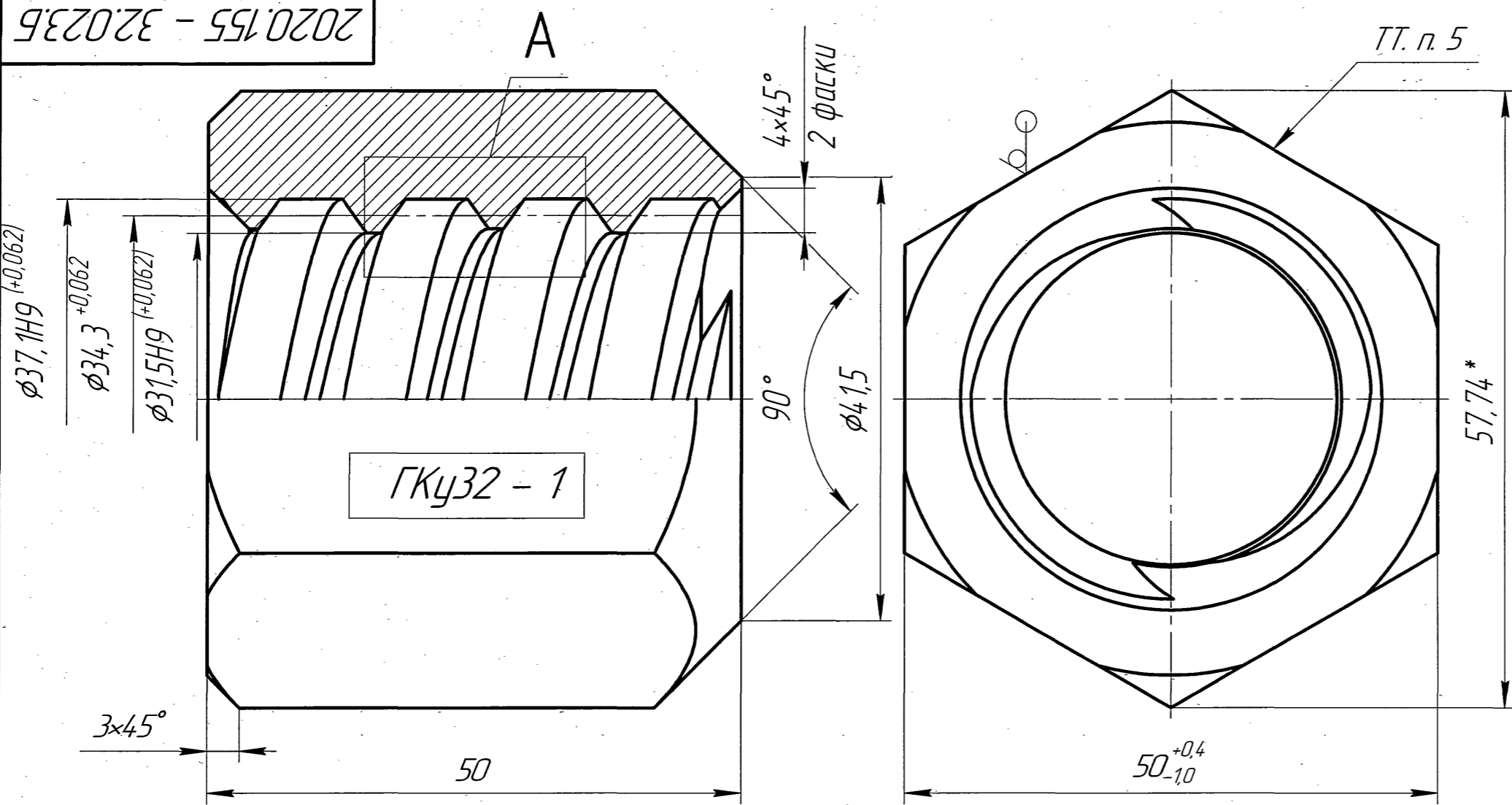

$\sqrt{Ra 12,5 (\sqrt{1})}$

- 1 Неуказанные предельные отклонения размеров $\pm \frac{IT14}{2}$.
- 2 * - размер для справок.
- 3 ** - $R_{max} = 0,5$ мм. Размер обеспечить инструментом.
- 4 Резьба правая двухзаходная (нарезать с одной стороны).
- 5 Шестигранный прокат с пределом 50,0 - 49 не обрабатывать, прокат 50,0 - 50,4 обработать $Ra 12,5$ с удалением слоя материала до размера 50 - 49,5.
- 6 Закалка (820-860 $^{\circ}C$) и отпуск (550-600 $^{\circ}C$). σ_T Н/мм² = 430; σ_B Н/мм² = 650 - 800.
- 7 Выделенное рамкой заклеить на любой из граней конграйки.
- 8 Параметры арматуры смотреть чертеж 2020.155 - 100.000.

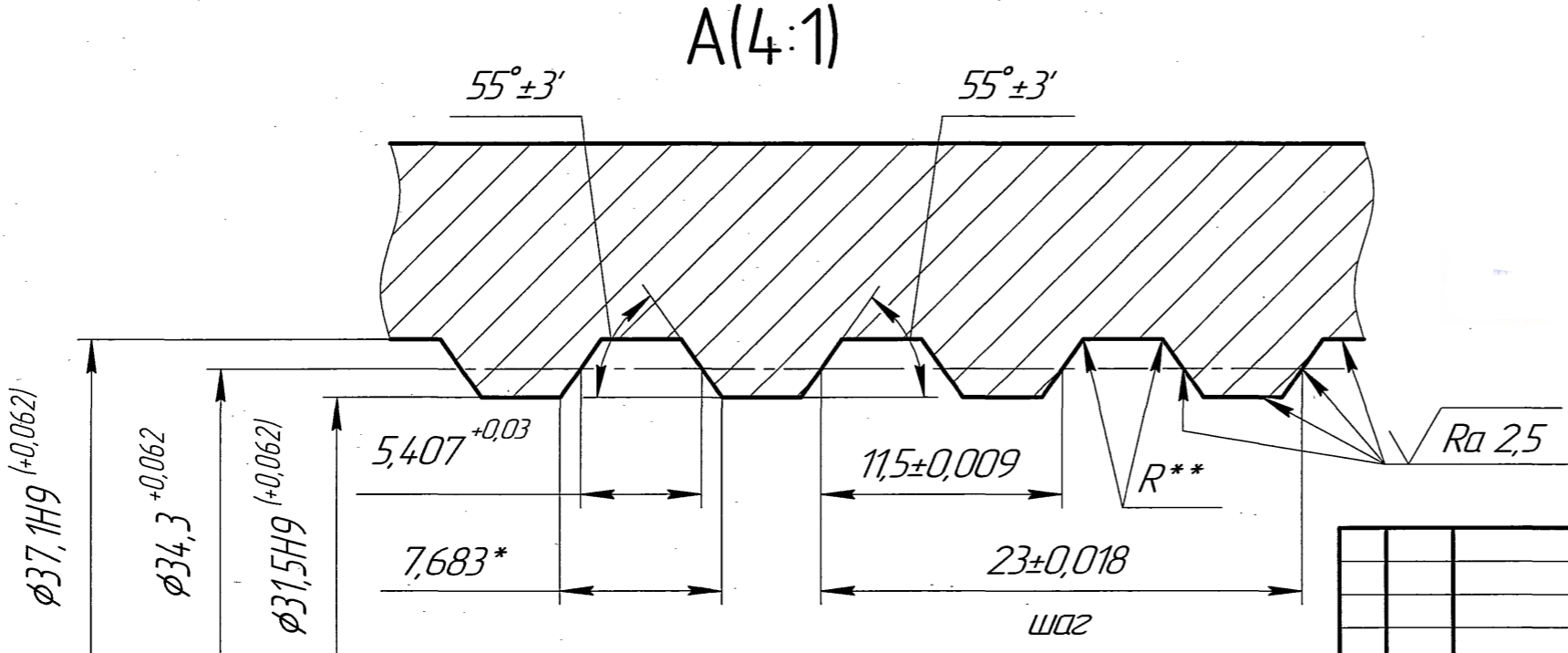

					2020.155 - 32.023.Б			
Изм.	Лист	№ докум.	Подп.	Дата	Конграйка для стержней арматуры винтового профиля ГКу32-1	Лит.	Масса	Масштаб
Разраб.	Чернышев	И.И.	02.21				0,43	2:1
Проб.	Устюгов	И.И.	08.02			Лист	Листов	1
Т.контр.								
И.контр.	Железко	И.И.	2021		Шестигранник	50-В1 ГОСТ 2879-2006		
Утв.						45-Б ГОСТ 1050-2013		

Копировал

Формат А3