

2020.155 - 32.021Б

Перв. примен.

Справ. №

Подп. и дата

Инд. № дроб.

Взам. инв. №

Подп. и дата

Инд. № подл.

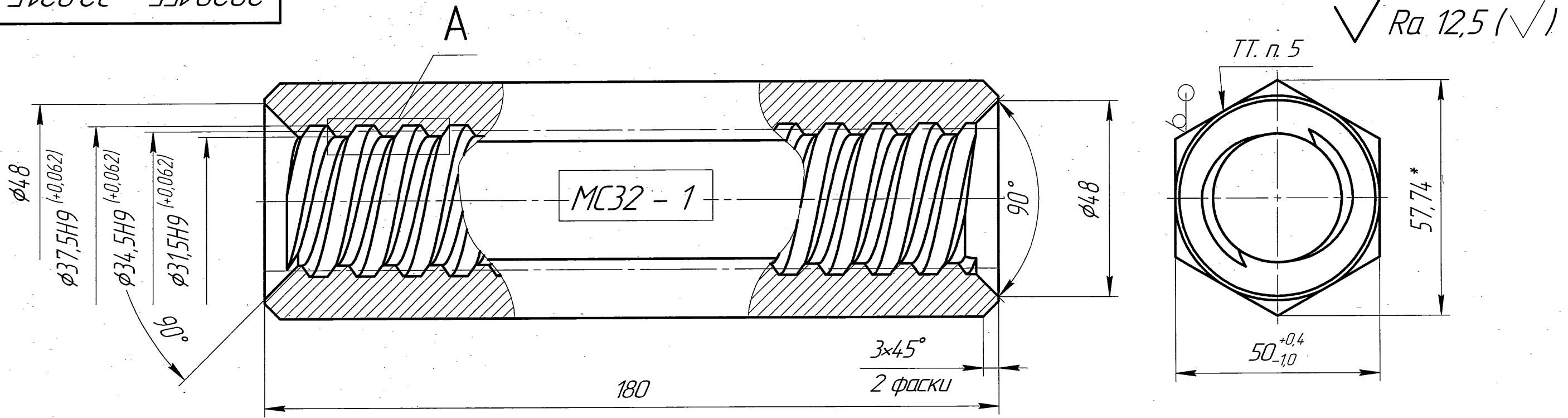

A(2,5:1)

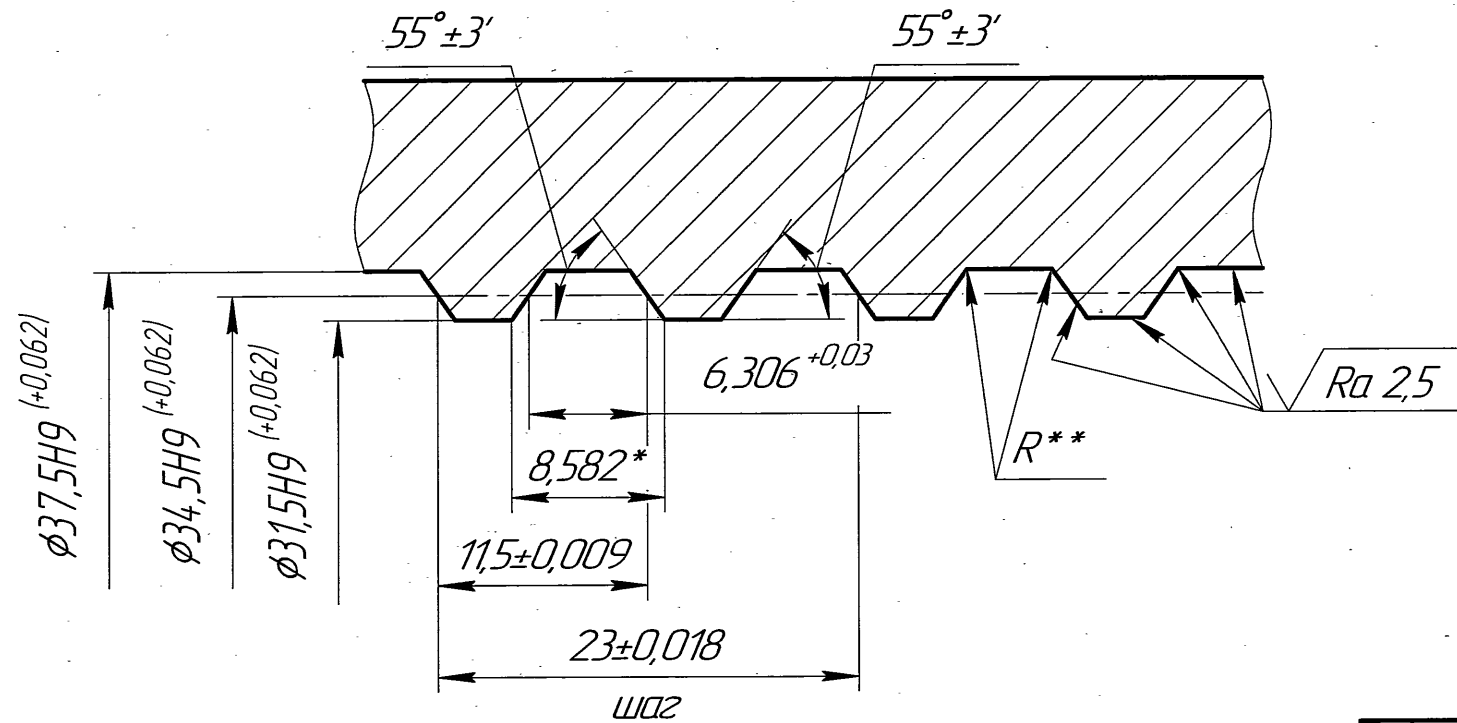

- 1 Неуказанные предельные отклонения размеров $\pm \frac{IT14}{2}$.
- 2 * - размер для справок.
- 3 ** - $R_{max} = 0,5$ мм. Размер обеспечить инструментом.
- 4 Резьба правая двухзаходная (нарезать с одной стороны).
- 5 Шестигранный прокат с пределом 50,0 - 49 не обрабатывать, прокат 50,0 - 50,4 обработать Ra 12,5 с удалением слоя материала, до размера 50 - 49,5.
- 6 Закалка (820-860 C⁰) и отпуск (550-600 C⁰).
- σ_T Н/мм² = 430; σ_B Н/мм² = 650 - 800.
- 7 Выделенное рамкой заклеить.
- 8 Параметры арматуры смотреть чертеж 2020.155 - 100.000.

2020.155 - 32.021Б

				2020.155 - 32.021Б				
Изм.	Лист	№ докум.	Подп.	Дата	Соединительная муфта для стержней арматуры винтового профиля МС32-1	Лит.	Масса	Масштаб
		Чернышев		02.21			1,68	1:1
		Устюгов		02.02				
		Железко		2021	Шестигранник	50-В1 ГОСТ 2879-2006		
						45-Б ГОСТ 1050-2013		

Копировал

Формат А3