

в остальное

6 шт. 13Аз свер-
лить по зеркаль-
ному кондуктору

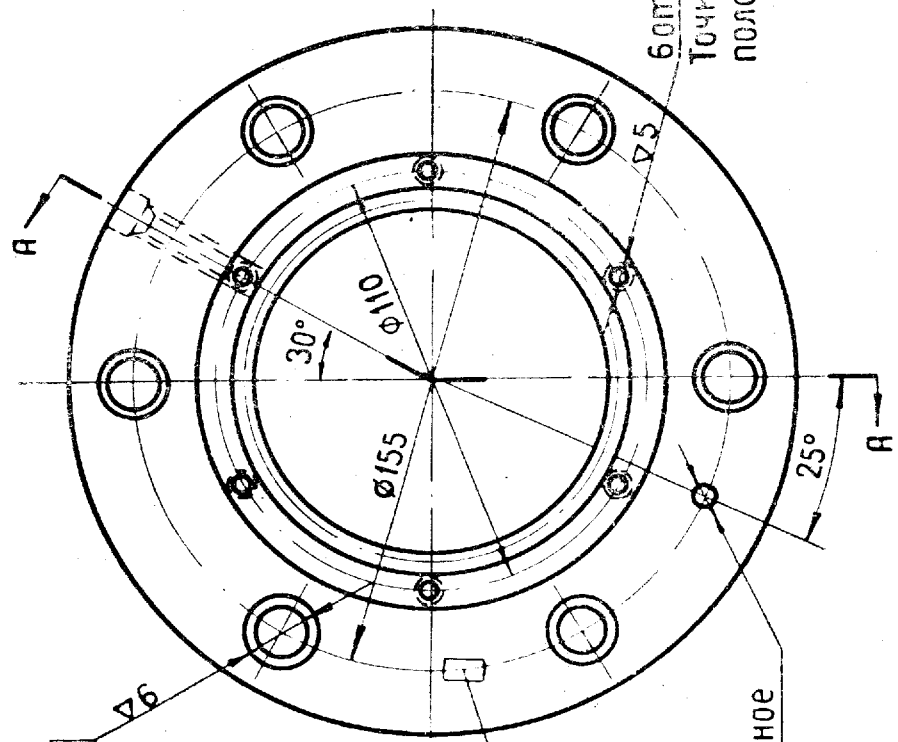

Место для
клеяма ОТК

Ø6 сквозное

6 шт. М6 кл. 3
Точность рас-
положения 0,15 мм

Предельное отклонение направления зуба	σ _{Bo}	0,018
Модуль	m	2,5
Число зубьев	Z	38
Высота головки	0,8m	2,0
Высота ножки	1m	2,5
Степень точности по ГОСТ 5006-55	Нормальная	
Длина общей нормали	L _n	34,5 ^{+0,14} +0,23
Предельная разность соседних окружных шагов	σ _{ct}	0,04
Предельная погрешность окружного шага	σ _{tε}	0,1
Предельное биеение окружности выступов	Е _Д	0,04
Твердость поверхности зубьев	HRC	35 ± 40

1. Острые края, кроме указанных, притупить фаской 0,5×45°.
2. Биеение Ø185C₃ относительно Ø 91A₃ не более 0,15.

К сборочному чертежу 260.2—1357, 260.2—1444, 260.2—1356.

Полумуфта зубчатая. Чертеж 260.3—8086.
Материал: сталь 50 ГОСТ 1050—60.
Вес 3,5 кг.