

Перв. примен.

Справ. №

Подп. и дата

Взам. инв. № Инв. № дубл.

Подп. и дата

Инв. № подл.

A(2,5:1)

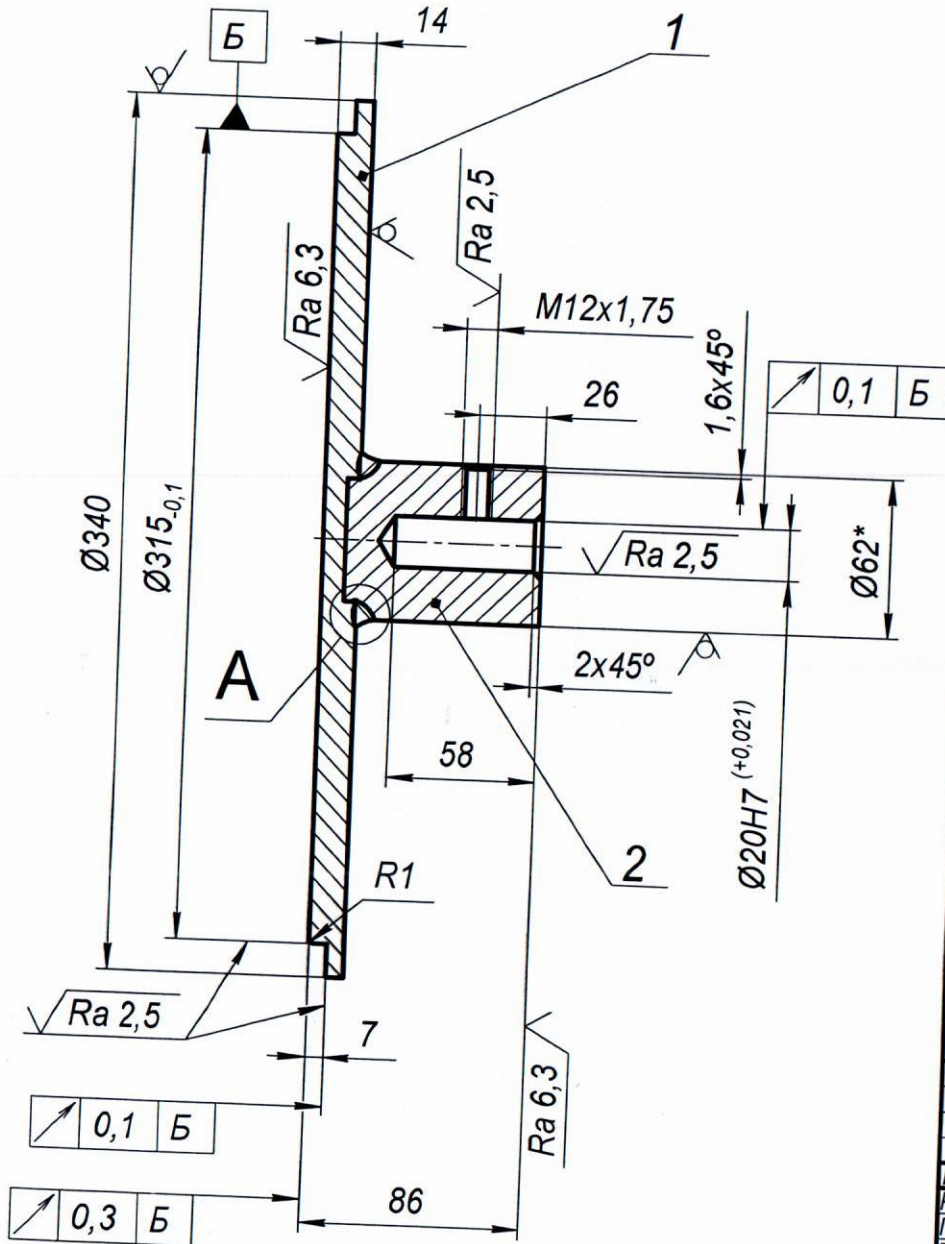

1. H12, h12, $\pm \frac{IT12}{2}$.
2. Сварку производить электродами Э50А.

Формат	Зона	Поз.	Обозначение	Наименование	Кол.	Примечание
				<u>Детали</u>		
A	1	ПП-524.01		Диск (заготовка)	1	
A	2	ПП-524.02		Втулка (заготовка)	1	

ПП-524СБ

Изм/Лист	№ докум.	Подп.	Дата
Разраб.	Яковлева Ю.С.		
Пров.	Зуев С.В.		
Т.контр.			
Н.контр.	Полухатов С.Б.		
Утв.	Геловко И.В.		

Основание
нижнее

Лист	Масса	Масштаб
	10,81	1:2
Лист	Листов	1

ПАО 'КУЗОЛМ'

ПП-524.01

$\sqrt{Ra\ 6,3}$ (✓)

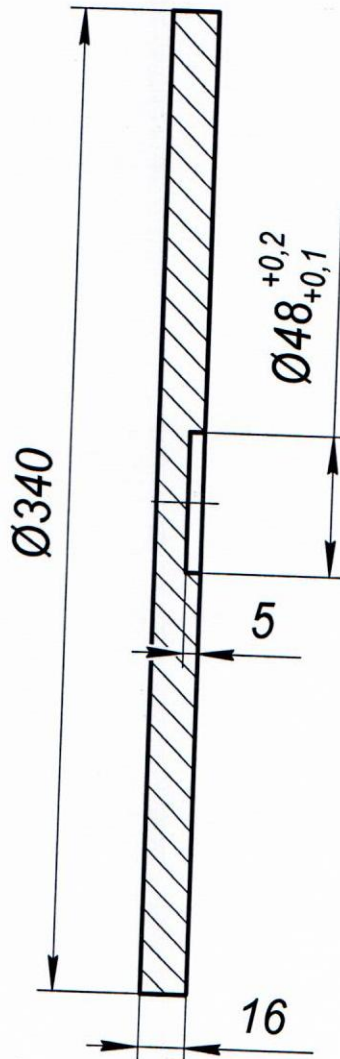

1. $h14, \pm \frac{IT14}{2}$

Име. № подл.	Подл. и дата	Взам. инв. №	Инв. № дубл.	Подл. и дата
Справ. №	Перв. примен.			
Изм.	Лист	№ докум.	Подп.	Дата
Разраб.	Яковлева Ю.С.			18.02.2021
Пров.	Зуев С.В.			18.02.2021
Т.контр.				
Н.контр.	Полуяхтов С.Б.			
Уте.	Головко И.В.			18.02.2021

ПП-524.01

Диск
(заготовка)

Лит.	Масса	Масштаб
	11,35	1:2,5
Лист	Листов 1	

Сталь 45 ГОСТ 1050-2013

ПАО "КУЗОЦМ"

ПП-524.02

$\sqrt{Ra\ 6,3}$ (✓)

Перв. примен.

Справ. №

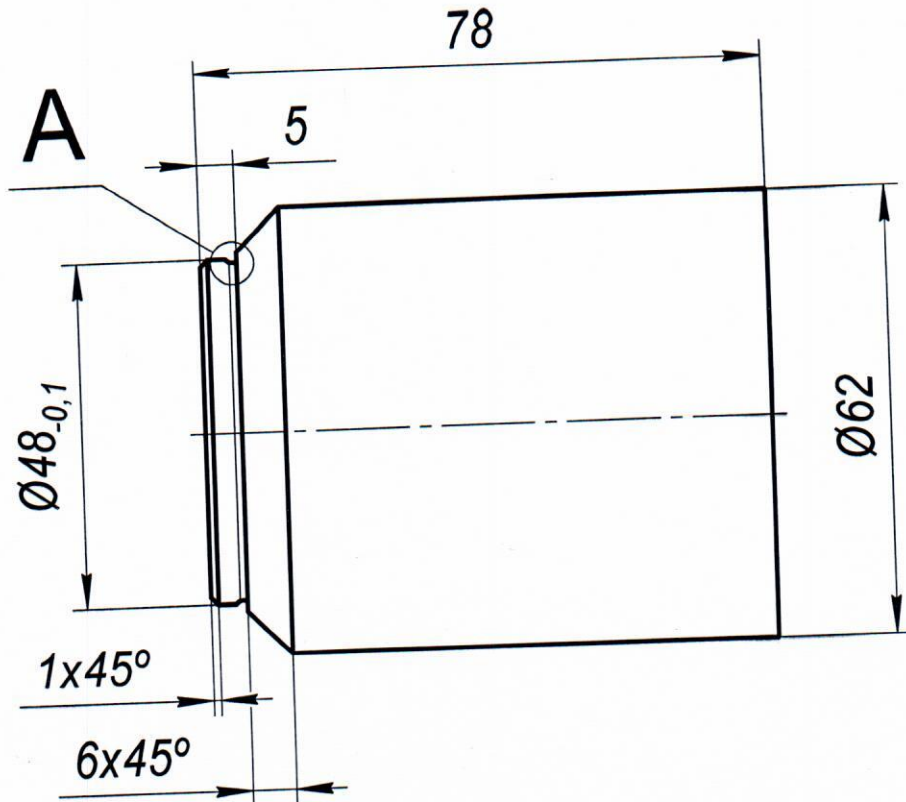

A(4:1)

1. $h14, \pm \frac{IT14}{2}$

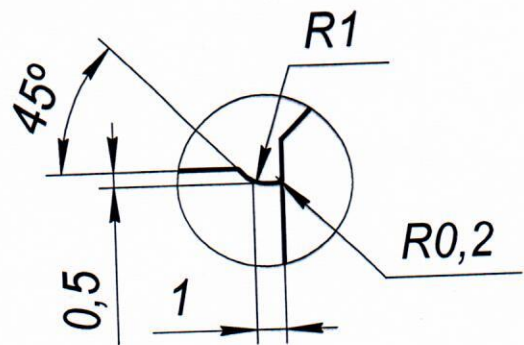

Подп. и дата
Име. № дубл.
Взам. инв. №
Подп. и дата

Изм.	Лист	№ докум.	Подп.	Дата
Разраб.		Яковлева Ю.С.	<i>[Signature]</i>	18.02.2021
Пров.		Зуев С.В.	<i>[Signature]</i>	18.02.2021
Т.контр.				
Н.контр.		Полуяхтов С.Б.	<i>[Signature]</i>	
Утв.		Головко И.В.	<i>[Signature]</i>	18.02.2021

ПП-524.02

Втулка
(заготовка)

Сталь 45 ГОСТ 1050-2013

Лит.	Масса	Масштаб
	1,76	1:1
Лист	Листов 1	

ПАО "КУЗОЦМ"

Формат А4

Копировал