

OXT.M-441317-0207000-01

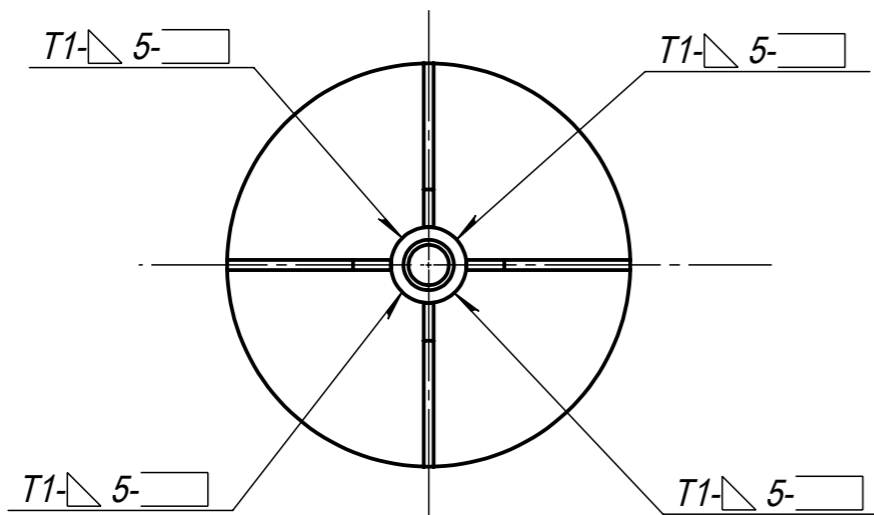
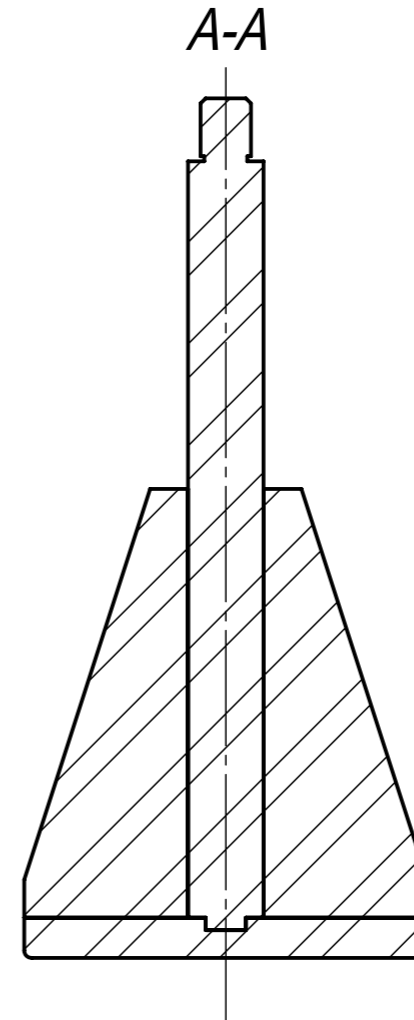
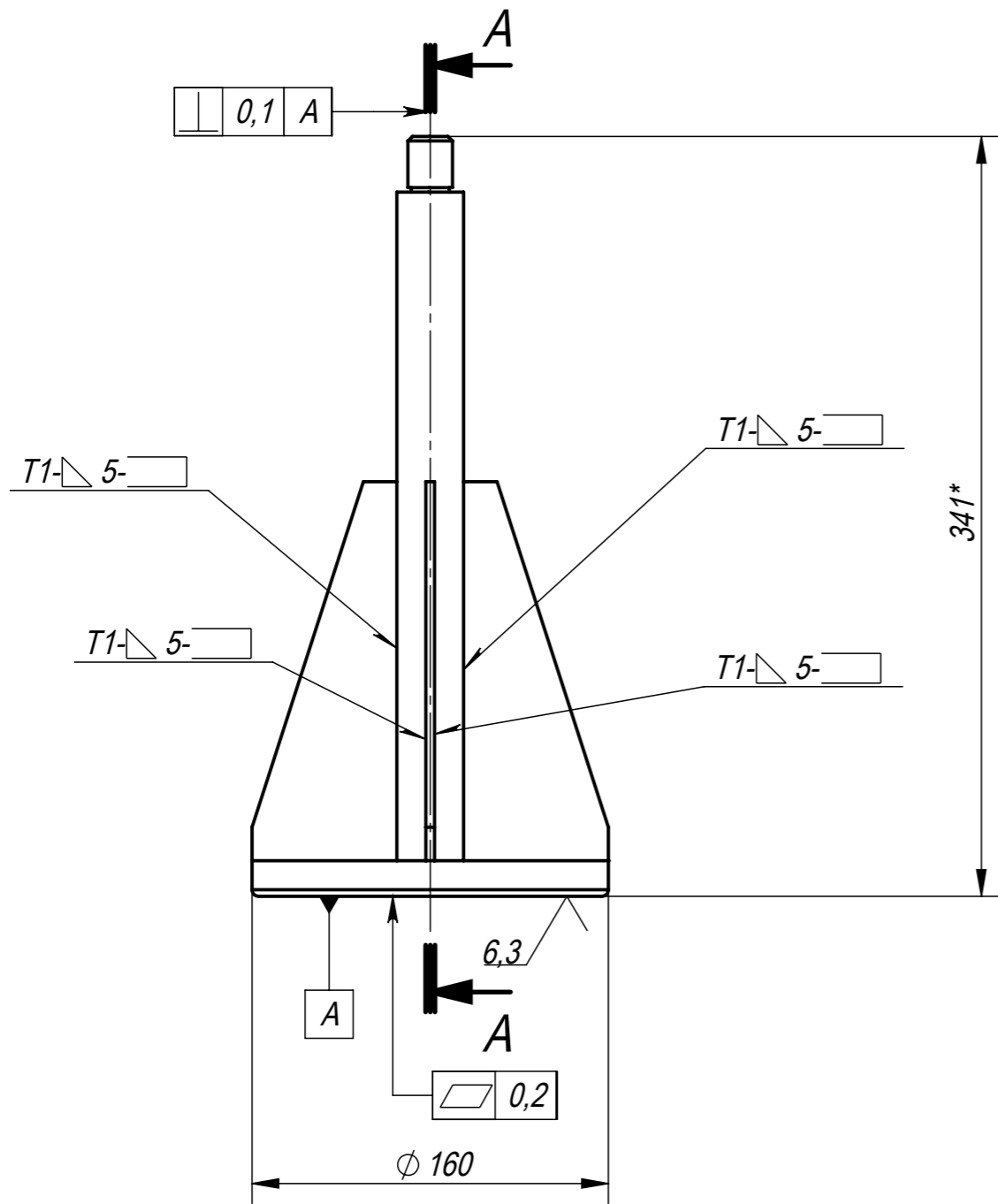

1. * - Размеры для справок.
2. Сварочный шов по ГОСТ 14771
3. Не указаны предельные отклонения: ± 1 мм

	Обозначение	Наименование	Кол	Примечание
1	OXT.M-441317-0207001	Пластина прижимная	1	
2	OXT.M-441317-0207002-01	Палец	1	
3	OXT.M-441317-0207003	Косынка	4	

OXT.M-441317-0207000-01				
Изм.	Лист	№ докум.	Подп.	Дата
Разраб.		Юдаев В.П.		19.04.2021
Пров.				19.04.2021
Т. контр.				19.04.2021
Н. контр.				19.04.2021
Утв.				19.04.2021

Элемент нагрузки			Лит.	Масса	Масштаб
Сборочный чертеж			O ₁	5.24	1:3
Лист 1		Листов 2			

ONIXTEST

Перв. примен.

Справ. №

Подп. и дата

Инов. № дубл.

Взам. инв. №

Подп. и дата

Инов. № подл.