

ПП1250Г3.03.00.302

Перв. примен.  
Справ. №  
Подл. и дата  
Изм. № докл.  
Взам. инв. №  
Подл. и дата  
Изм. № подл.

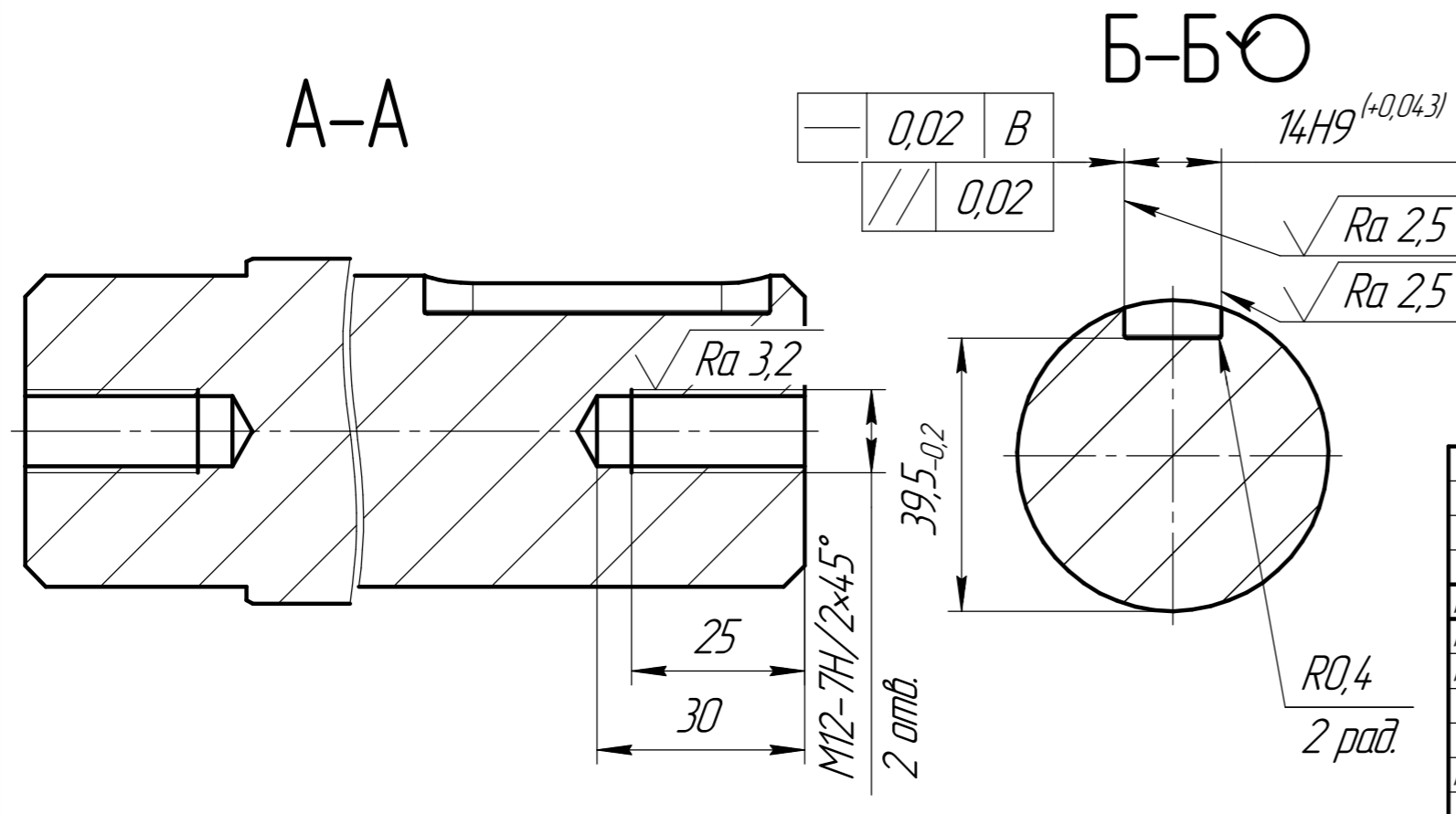
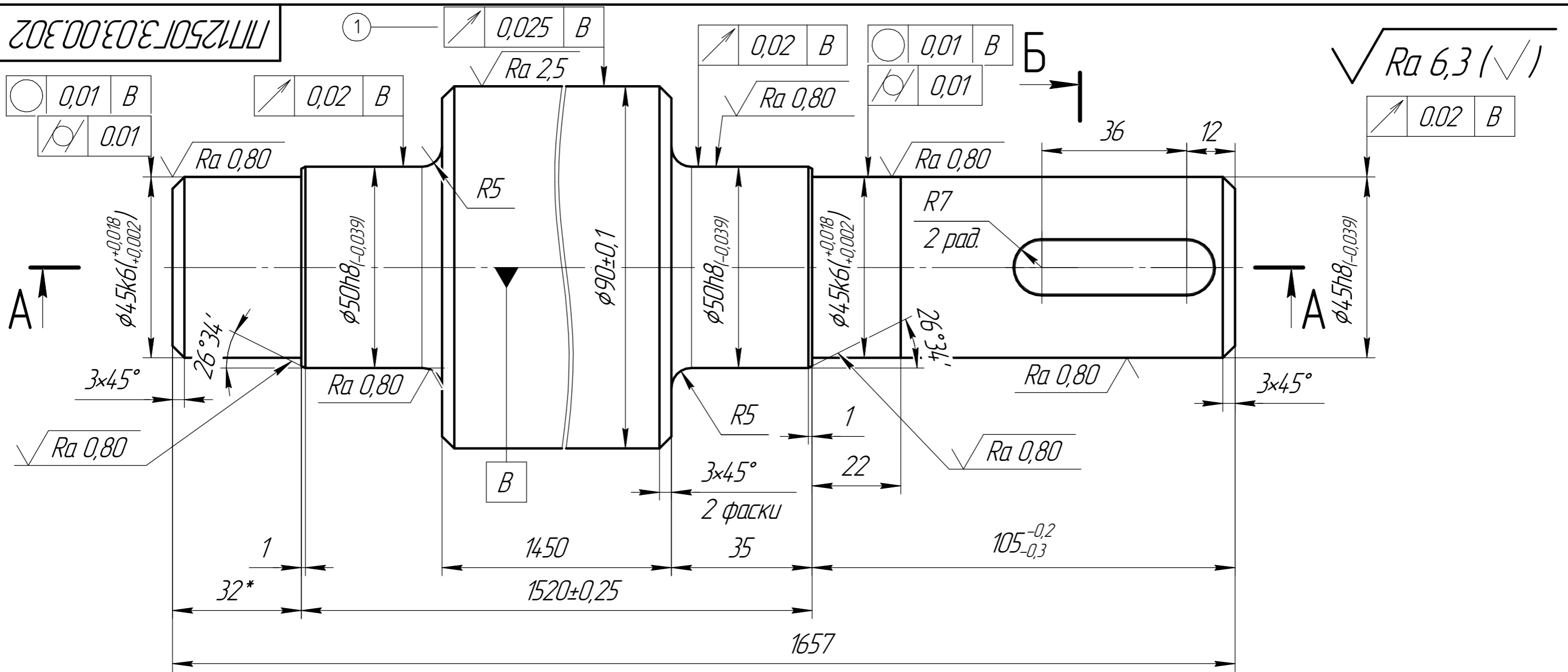

- 1 Неуказанные предельные отклонения H14, h14, ±  $\frac{IT14}{2}$ .
- 2 ТВЧ h 08...10; HRC 35...40.
- 3 \*Размеры для справок.
- 4 Острые кромки притупить R0,2...0,5 или фаской 0,2...0,5x45°.

ПП1250Г3.03.00.302				Лит.	Масса	Масштаб	
1	1	Изм. отклонений	Никонов	05.02.2021	Вал	75,12	1:1
Изм.	Лист	№ док.м.	Подп.	Дата			
Разраб.	Зеленцов						
Проб.	Гусев						
Т.контр.					Лист	Листов	1
И.контр.					Сталь 40Х ГОСТ 4543-2016		Норденверк
Утв.					Копировал		Формат А3