

10'00'5V/O-WJ

12,5  
√(✓)

Перв. примен.  
СМ-01/19.00.00

Справ. №

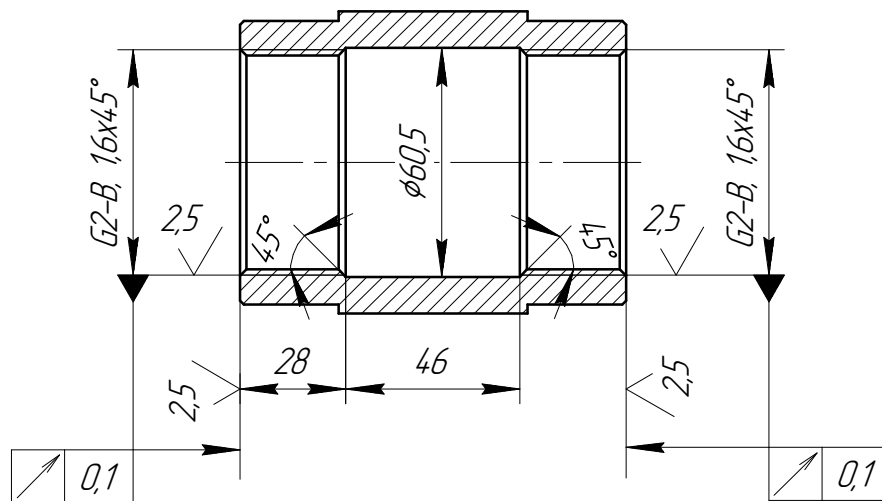
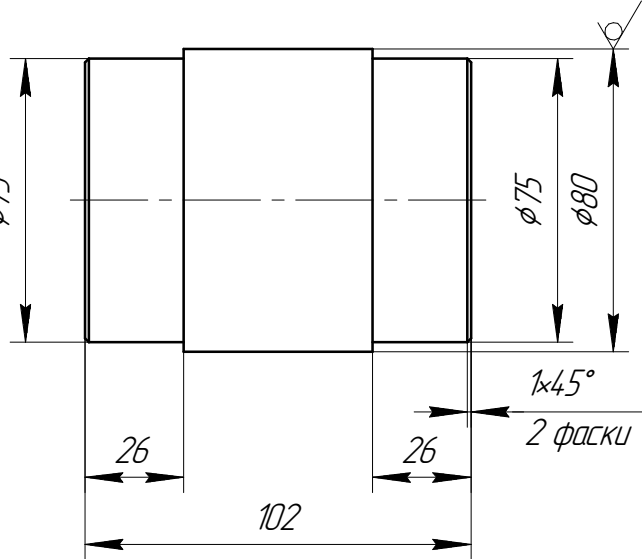

- 1 Н14; h14; IT14/2, угловых ±3°.
- 2 Справочно: диаметр отверстий под нарезку резьбы φ56,8<sup>+0,3</sup>.
- 3 Покрытие: Ц9.хр.

Кол-во: 1 шт.

Подп. и дата

Инв. № дробл.

Взам. инв. №

Подп. и дата

Инв. № подл.

Изм./Лист	№ докум.	Подп.	Дата
Разраб. Андрющко			19.05.2021
Пров.			
Т.контр.			
Н.контр.			
Утв.			

СМ-01/19.00.01

Футорка 2"

80 ГОСТ 2590-2006  
Круг Ст.3 ГОСТ 380-2005

Лит.	Масса	Масштаб
	1,62	1:2
Лист	Листов	1

БМЗ

Копировал

Формат А4