

СМ-ЛНВ.02.11

Рис. 1

12,5 ✓(✓)

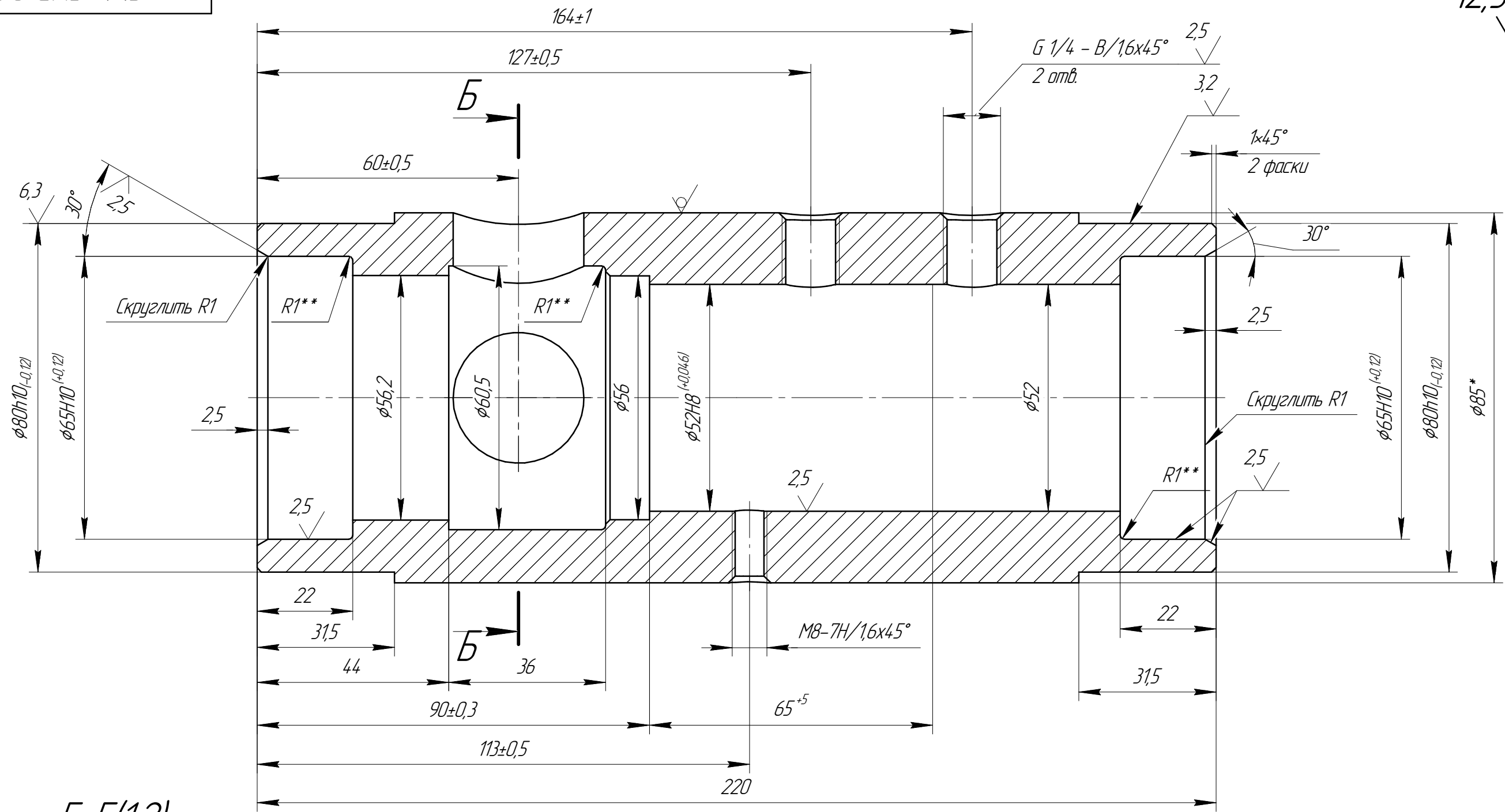

Б-Б(1:2)

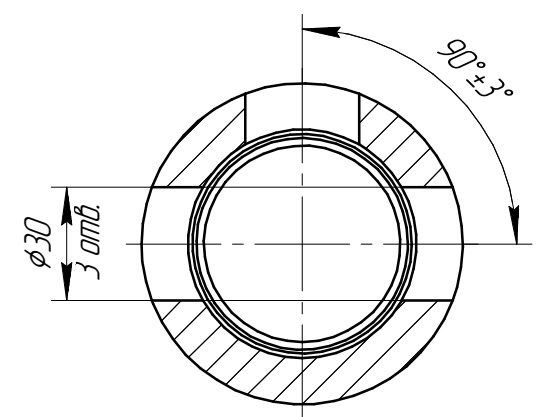

1. H14, h14, $\pm \frac{IT14}{2}$, угловых $\pm 3^\circ$.
2. * Размер для справок.
3. **Размер обеспеч. инстр.

Кол-во:
СМ-ЛНВ.02.11 - 1 шт.
СМ-ЛНВ.02.11-01 - 1 шт.

Обозначение	Рис.	Масса
СМ-ЛНВ.02.11	1	4,9
-01	2	5,1

				СМ-ЛНВ.02.11				
Изм.	Лист	№ докум.	Подп.	Дата	Ободима диффузора	Лит.	Масса	Масштаб
Разраб.	Борсук			18.05.21		СМ. табл.	1:1	
Проб.	Андрушко			19.05.2021		Лист 1	Листов 2	
Т.контр.					БМЗ			
Н.контр.					85 ГОСТ 2590-2006 Круж СтЗ ГОСТ 535-2005			
Утв.					Копировал		Формат А3	

Перв. примен. СМ-ЛНВ.02.10
Справ. №
Подп. и дата
Инв. № дюрл.
Взам. инв. №
Подп. и дата
Инв. № подл.

Рис. 2
Остальное см. рис. 1

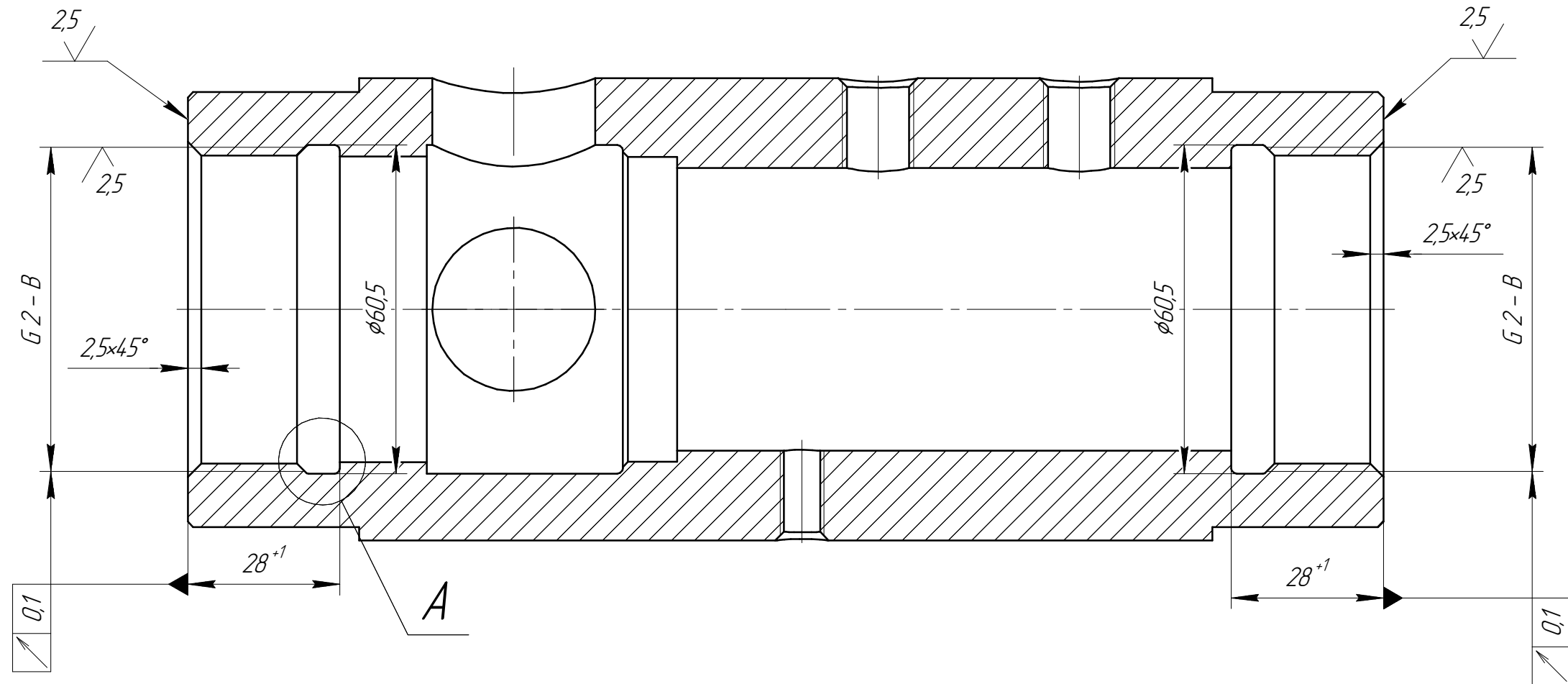

A(2,5:1)
2 канавки

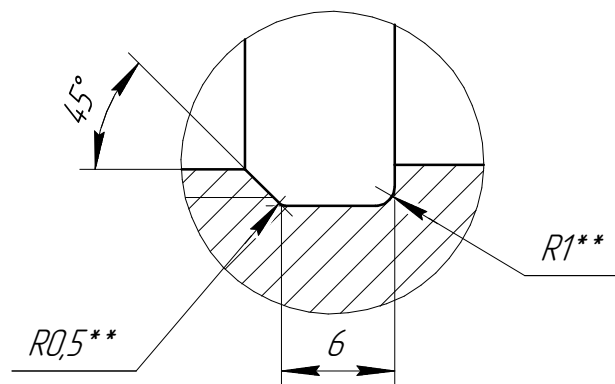

Инв. № подл.	Подп. и дата
Взам. инв. №	Инв. № дубл.
Подп. и дата	Подп. и дата

Изм.	Лист	№ докум.	Подп.	Дата
------	------	----------	-------	------