

047150-03-05.1240

Лист 1 из 1

Справ. №

Лист и дата

И-ф. № докум.

Взам. инв. №

Лист и дата

И-ф. № подл.

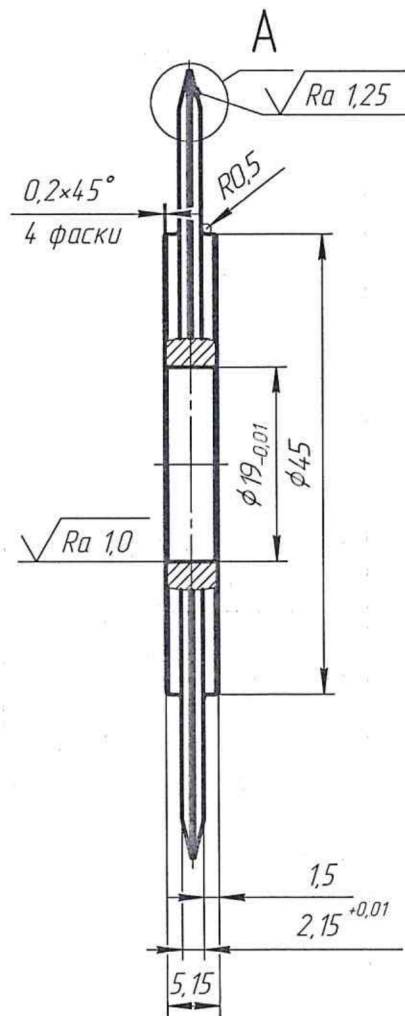
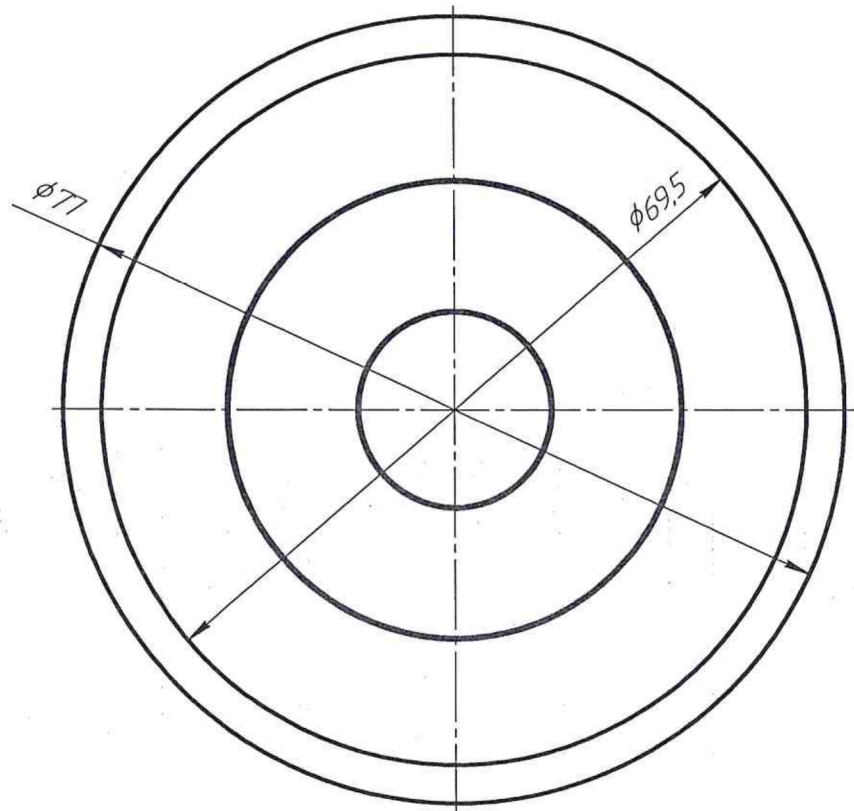

$\sqrt{Ra 6,3 (\sqrt{1})}$

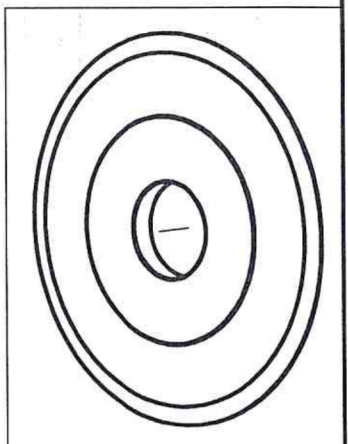
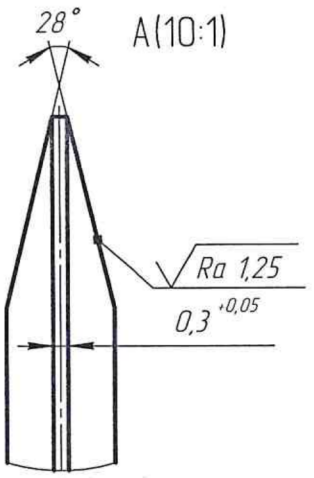

- 1 \* Размеры для справок
- 2 Технические требования по СТБ 1014-95
- 3 38...42 HRC<sub>3</sub>

				047150-03-05.1240		
Изм./Лист	№ докум.	Подп.	Дата	Нож продольный MULTIVAC R530 φ77x5,2		
Разраб.						
Проб.						
Т.контр.						
И.контр.				Сталь 95X18 ГОСТ 5632-2014		
Утв.						
				Лист	Масса	Масштаб
					0,1	2:1
				Лист	Листов 1	

ЕУЛБ.03-05.1241

Листов. общее кол-во

Листов. №

Листов. и дата

Изм. №

Взам. инв. №

Листов. и дата

Изм. №

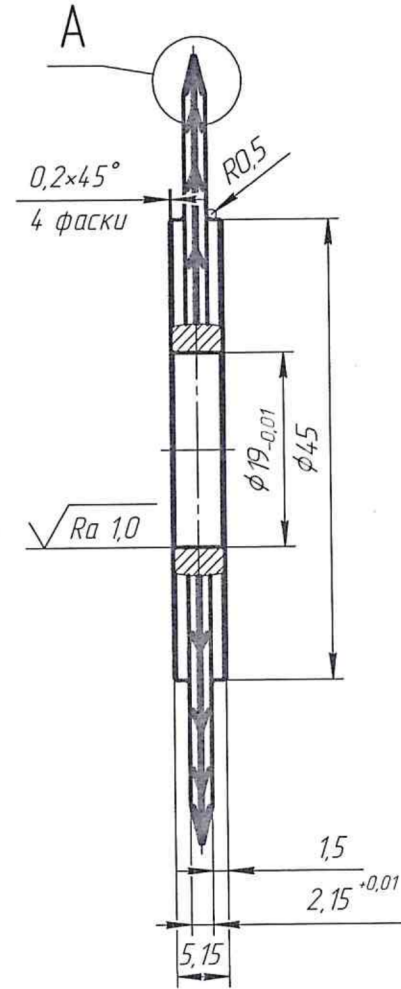
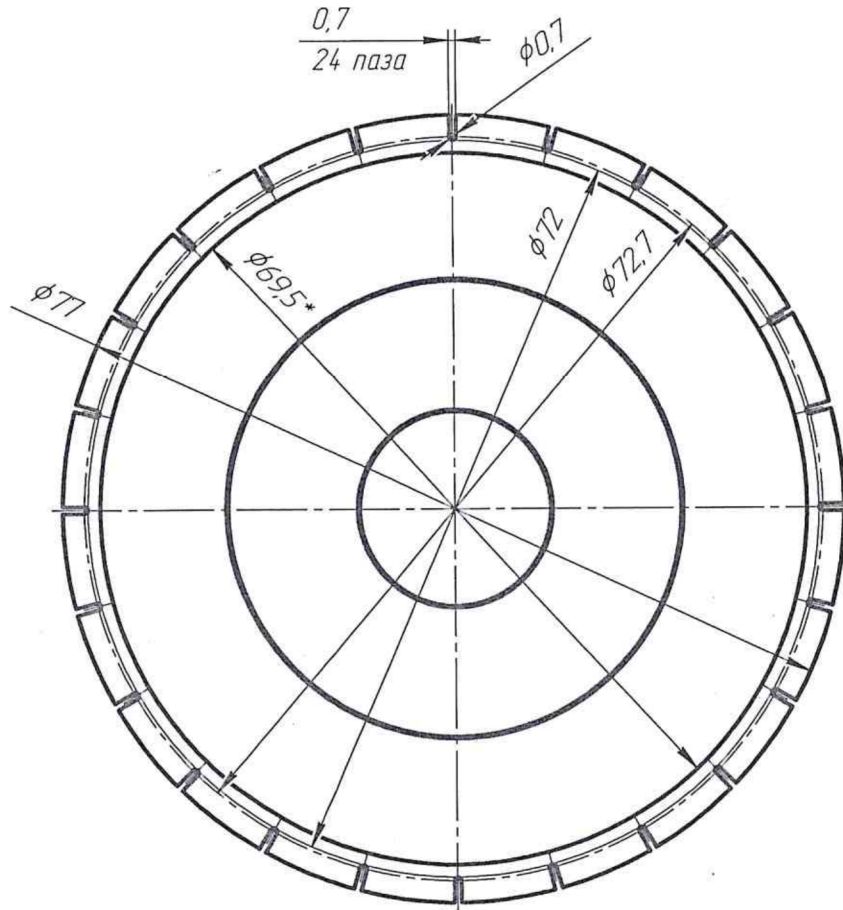

$\sqrt{Ra 6,3 (\sqrt{1})}$

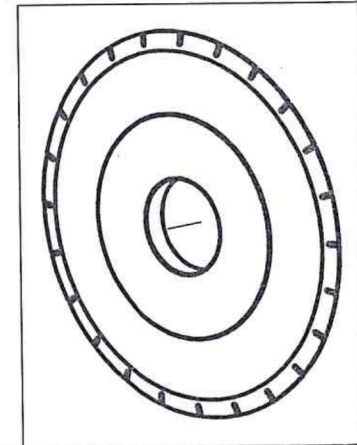
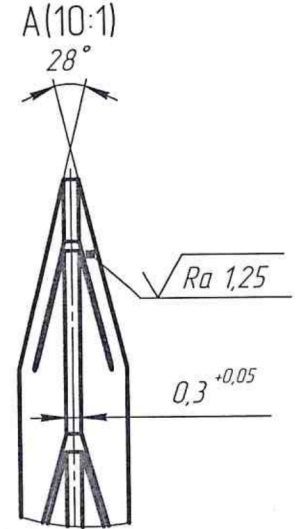

- 1 \* Размеры для справок
- 2 Технические требования по СТБ 1014-95
- 3 38...42 HRC<sub>3</sub>

				ЕУЛБ.03-05.1241				
Изм.	Лист	№ докум.	Подп.	Дата	Нож продольный перфорированный MULTIVAC R530 φ77x5,2	Лист	Масса	Масштаб
Разраб.							0,1	2:1
Проб.						Лист	Листов	1
Т.контр.								
И.контр.					Сталь 95X18 ГОСТ 5632-2014			
Утв.								

Копировал

Формат А3