

670'181551

Rz25 (✓)

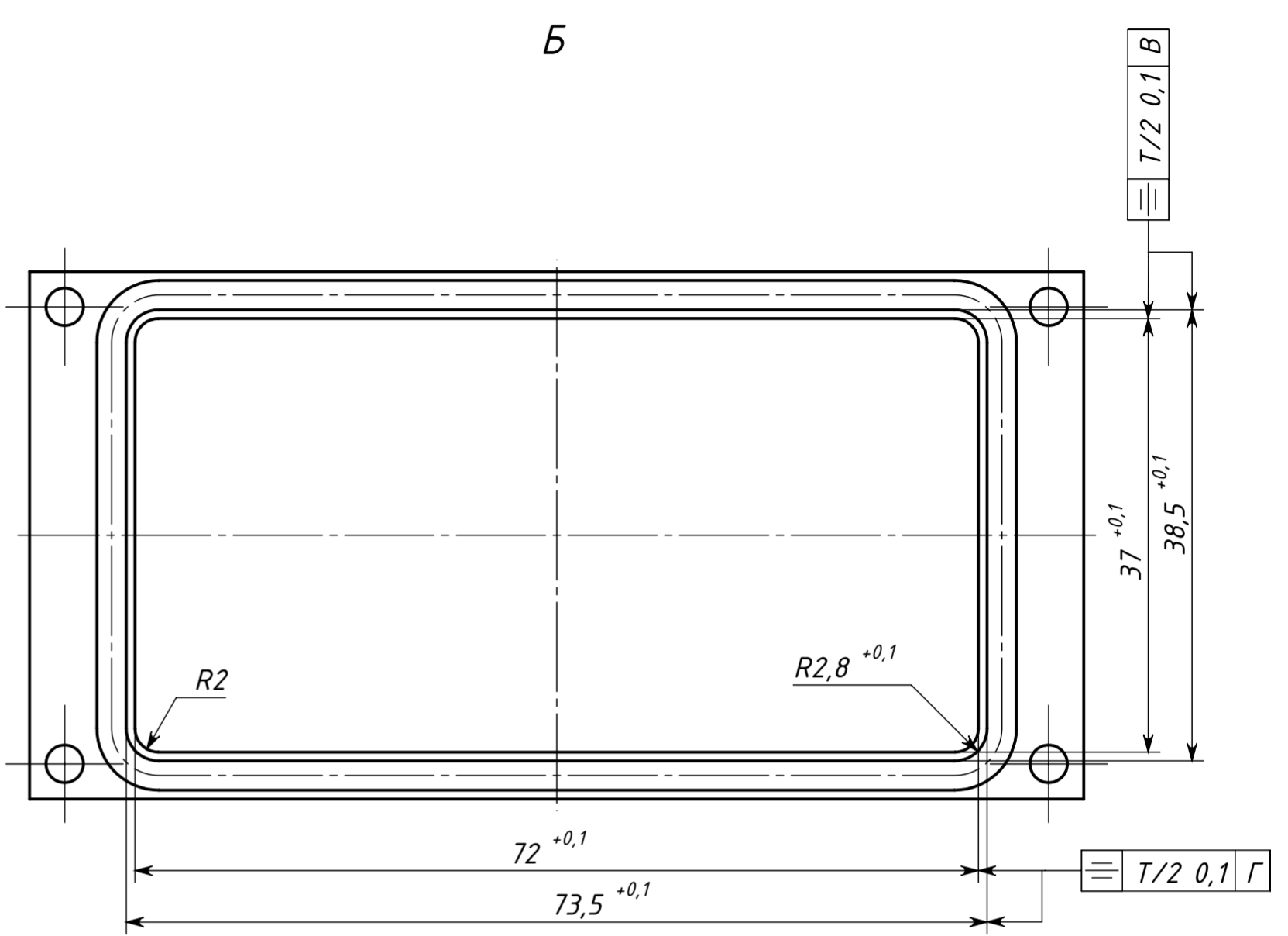
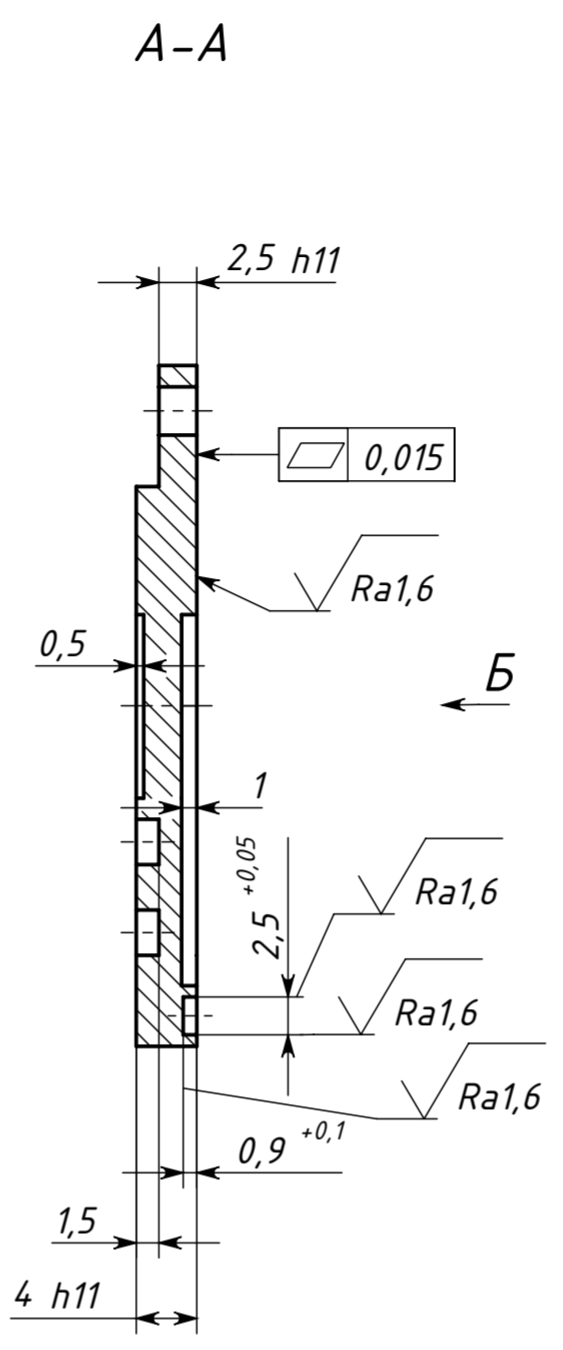
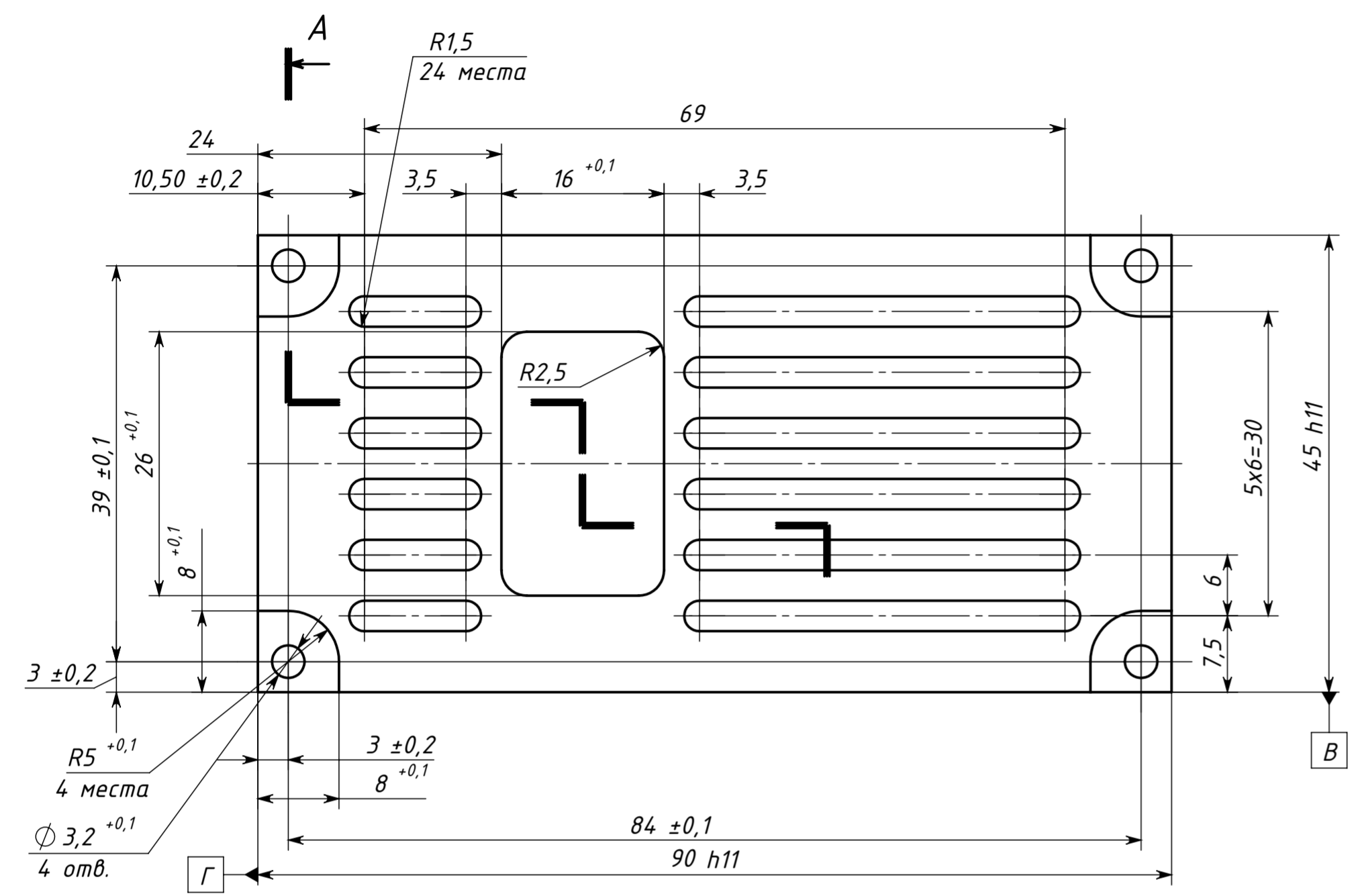

Справ. №

Инв. № подл.
Взам. инв. №
Инв. № дубл.
Подпись и дата

A

1. Масса заготовки $\frac{68}{45,4}$ г не более, Ки.м - не менее $\frac{0,45}{0,68}$.
2. Термическая стабилизация по ОСТ 1 80278-85, категория 3, таблица 7.
3. Покрытие ~~Ан.Окс.хром~~ Хим. окс. э.
4. Поверхности Д покрыть эмалью МЛ-165 ПМ, черная, И.129 ОСТ 1 90055-85. Все отверстия и поверхности Е от покрытия эмалью предохранить.
5. Общие требования - по ОСТ 1 02578-86.
6. Материал-заменитель: Лист Д16.Т 6 ГОСТ 21631-2019.

ИВУК. 753781.029		
Крышка	Лит.	Масса
	0	30,9г
		Масштаб
		2:1
		Лист
		Листов 1
Плита Д16- ГОСТ 17232-99 Лист Д16.А.Т 6 ГОСТ 21631-2019		