

B-B

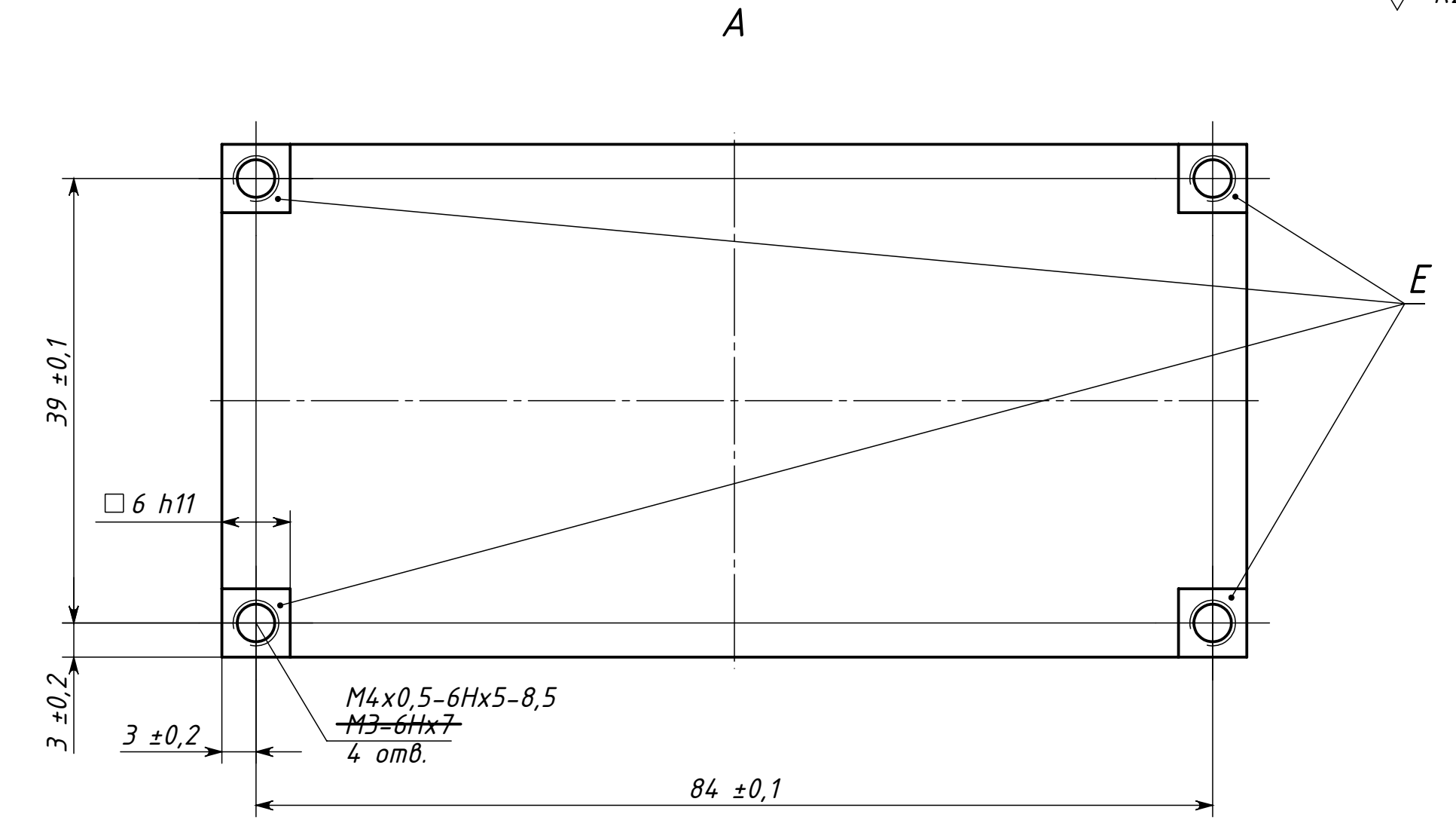

B

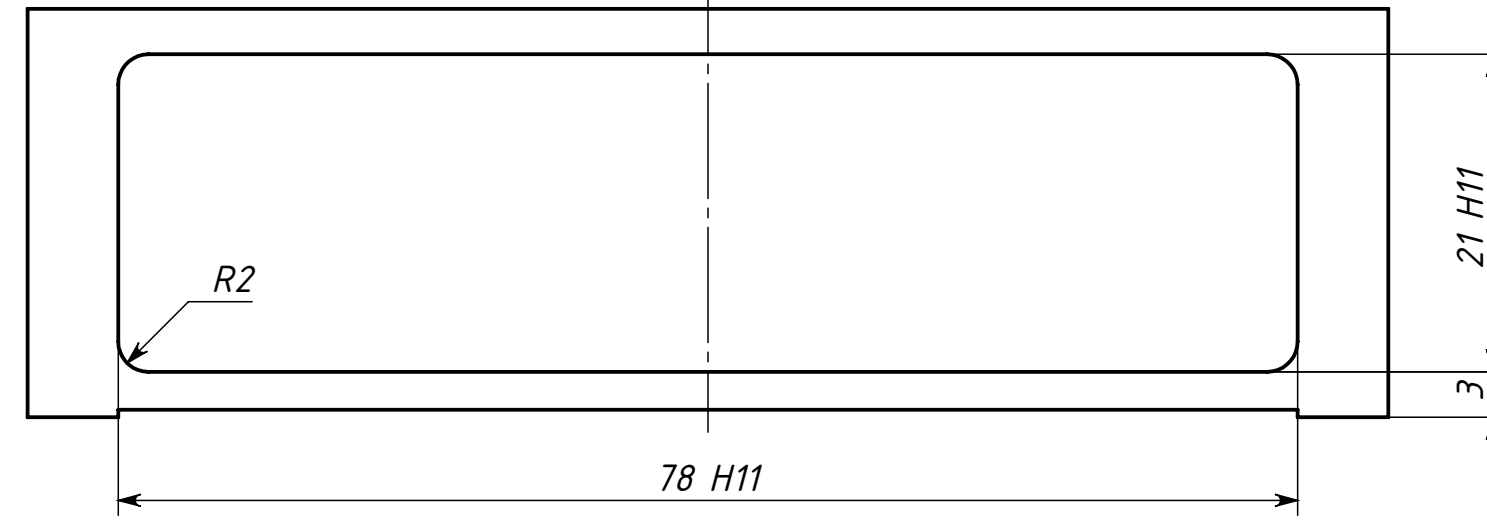
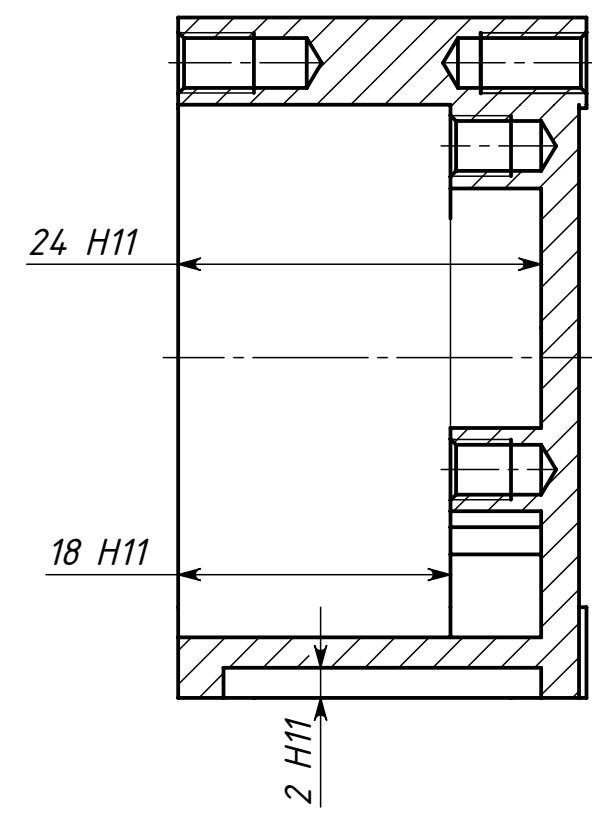
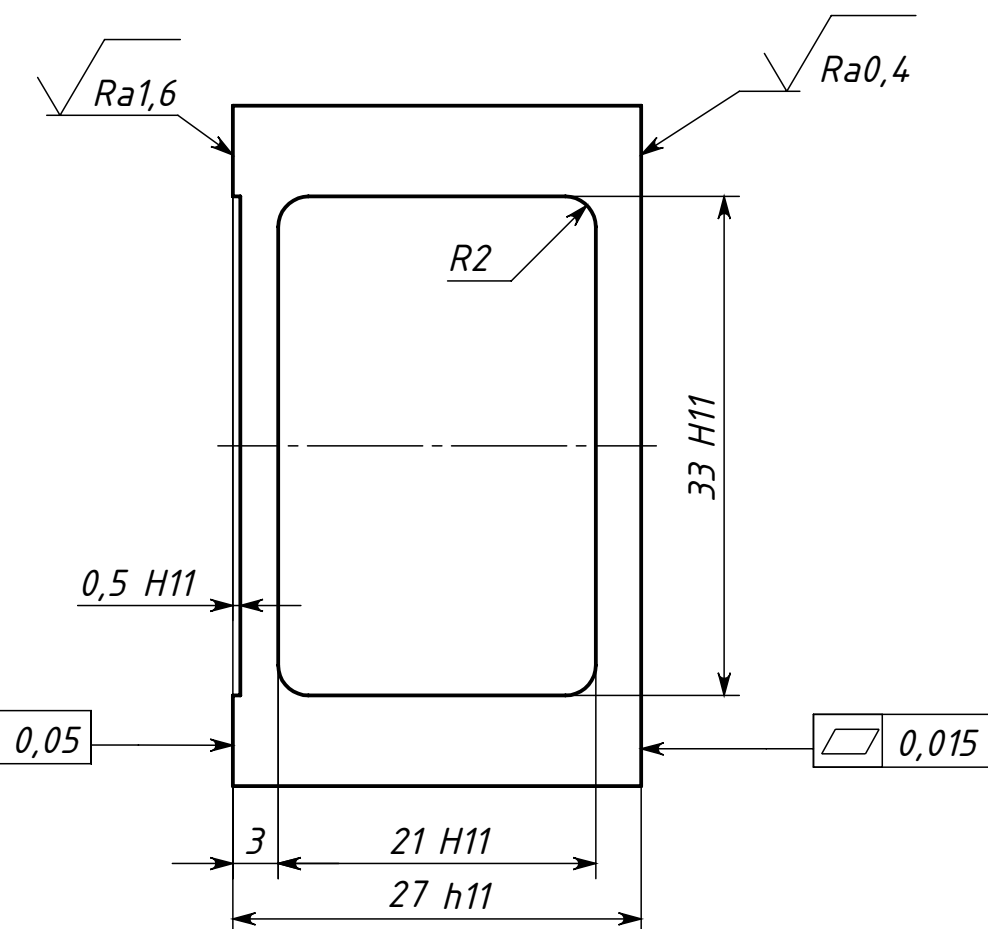
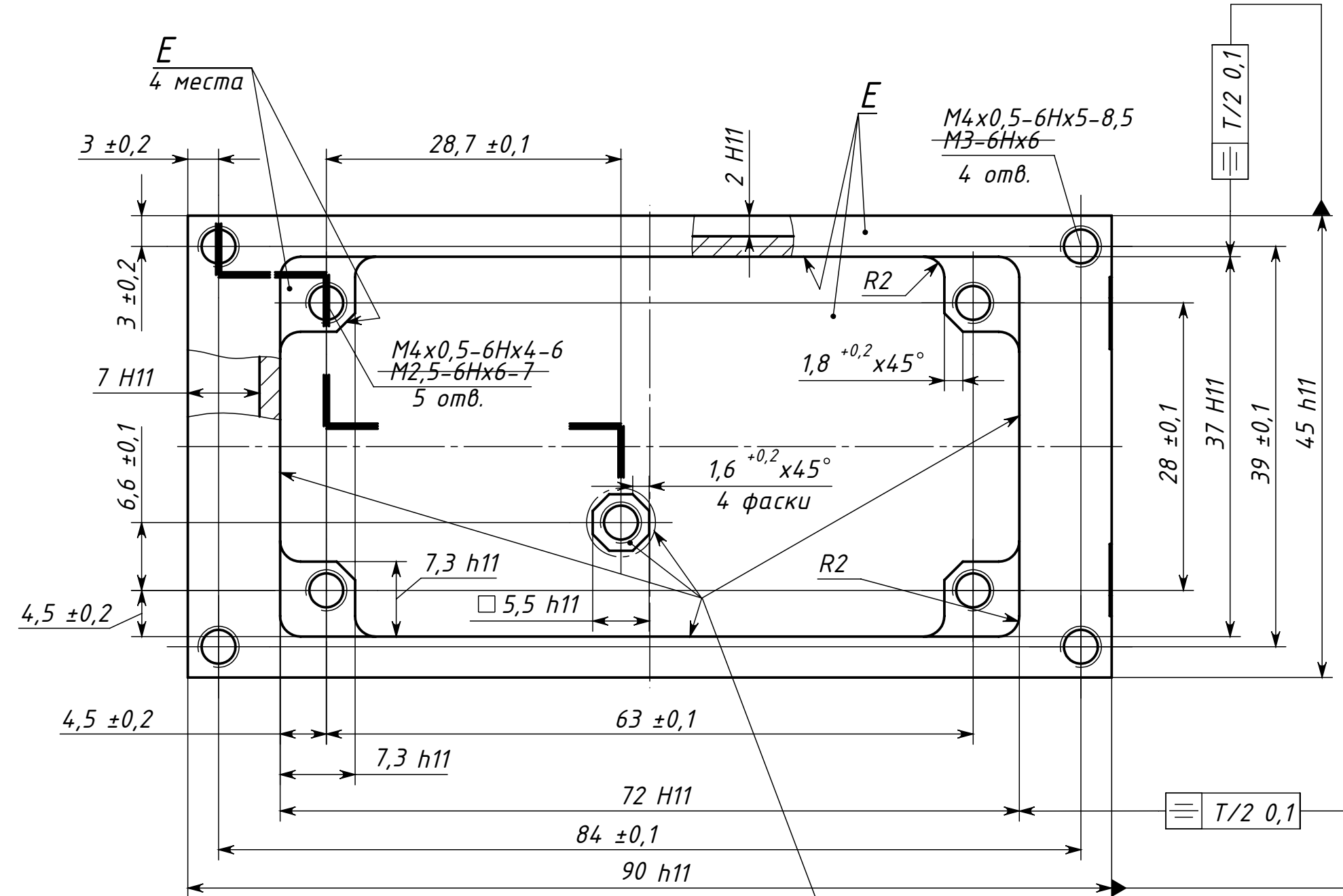

Г-Г

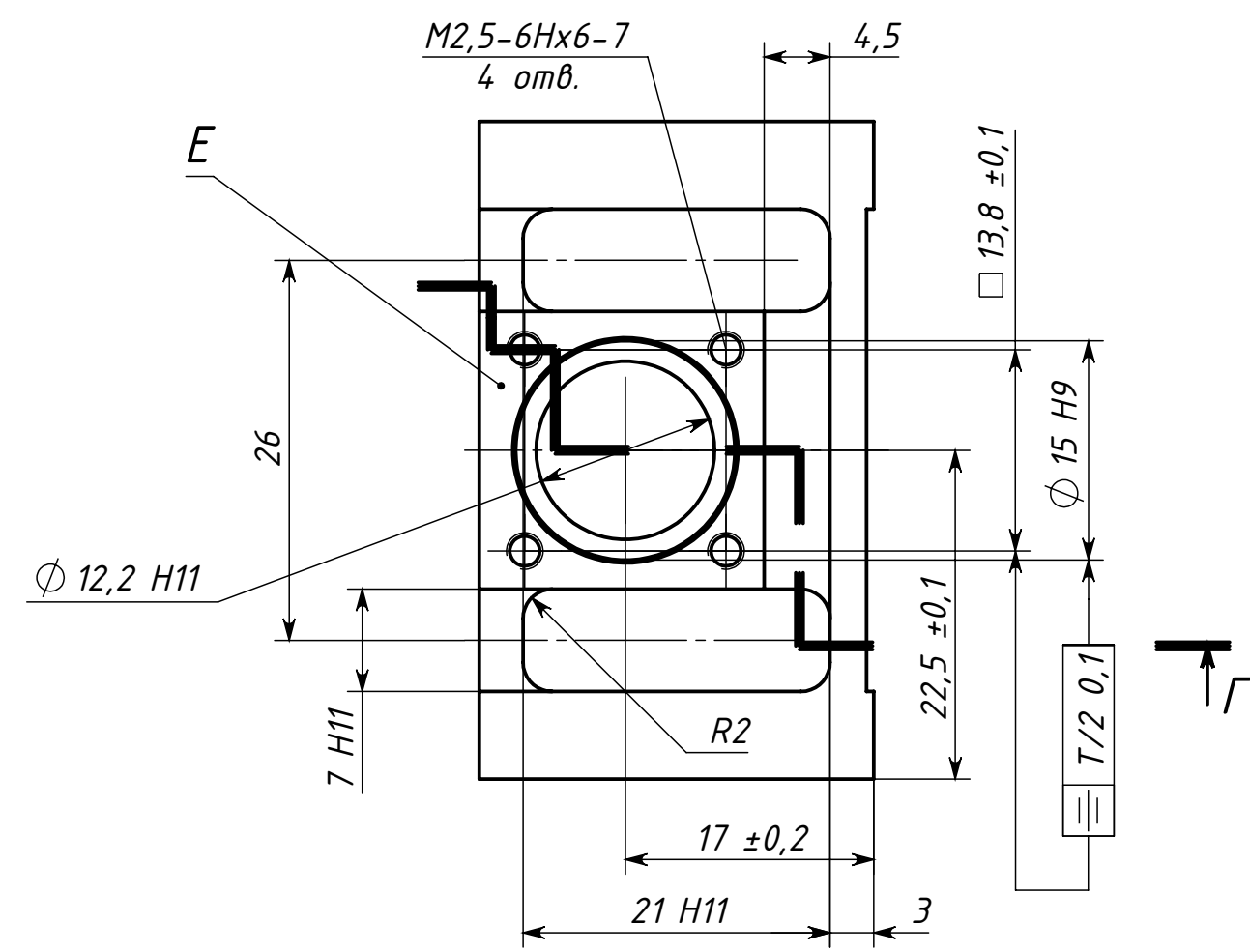

Г-Г

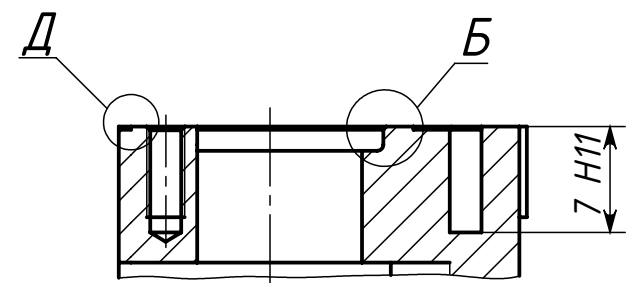

Б (10 : 1)

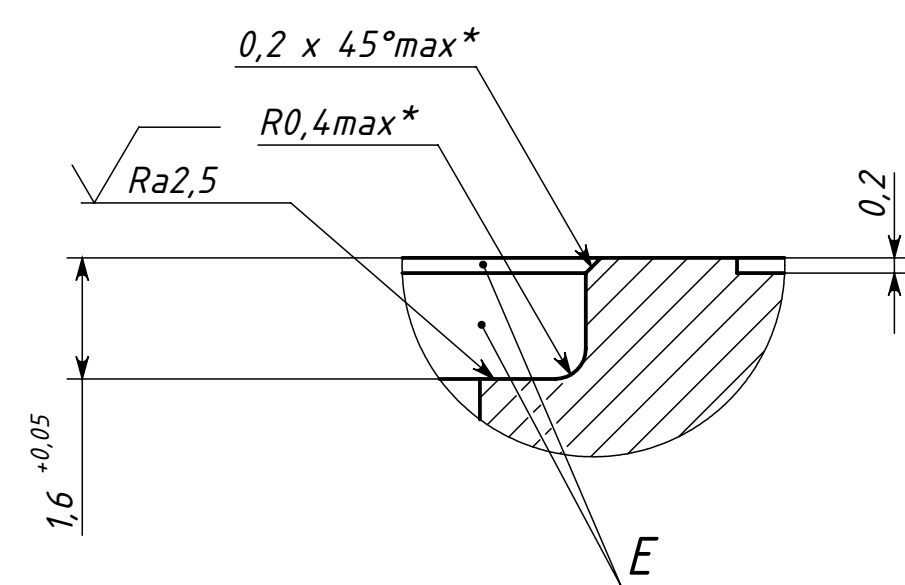

A

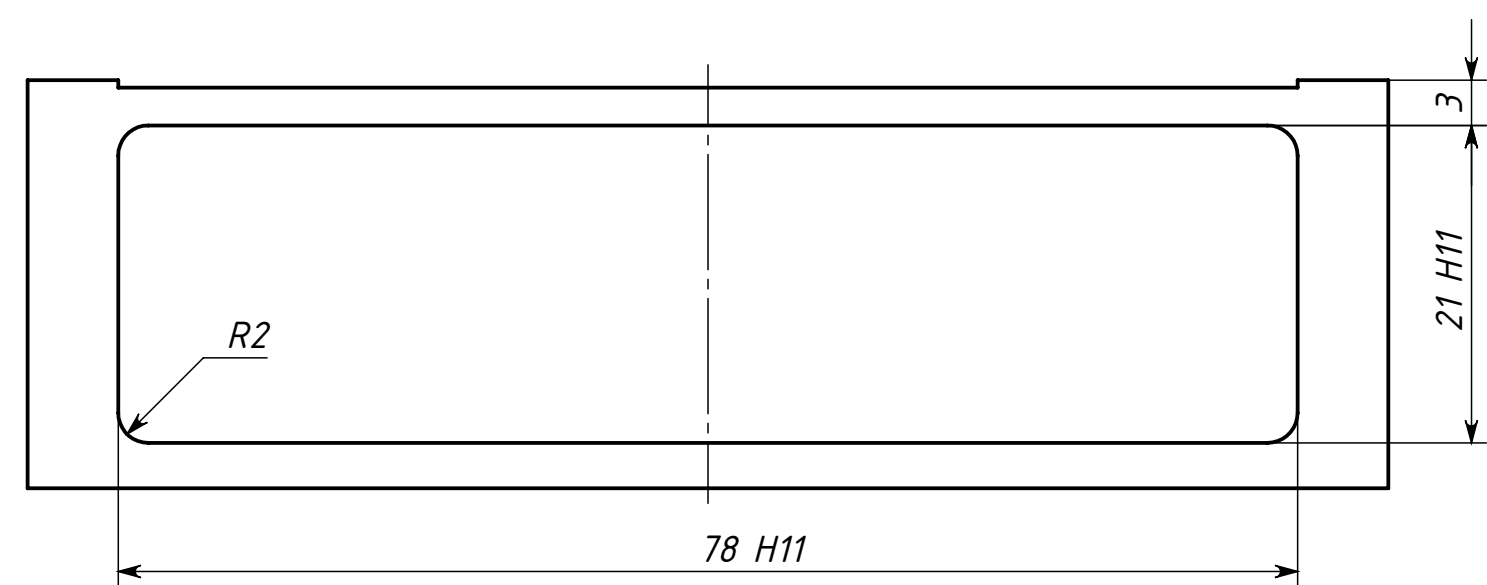

Д (10 : 1)

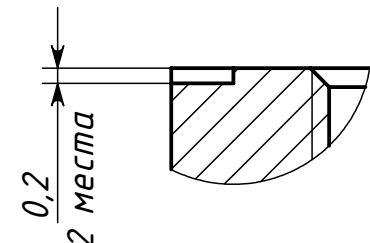

1. Масса заготовки 306,2 г не более, К.м.-не менее 0,27.
2. *Размеры одеспеч. инстр.
3. Термическая стабилизация по ОСТ 1 80278-85, категория 3, таблица 7.
4. Покрытие -Ан.Окс.хром; Хим. Окс. э. 015
5. Покрыть эмалью МЛ-165 ПМ, черная, 11,129 ОСТ 1 90055-85. Эмалью
6. Общие требования - по ОСТ 1 02578-86.

--	--	--	--

731111.005

Корпус

Лит.	Масса	Масштаб
0	83,5а	2:1
Лист		Листов 1

Плита Д16
ГОСТ 17232-97