

2M13.405.07.120CB

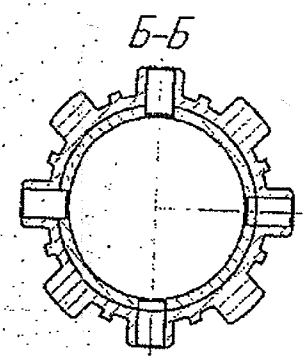
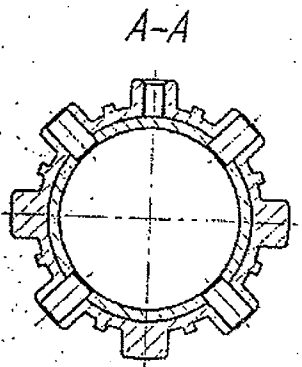
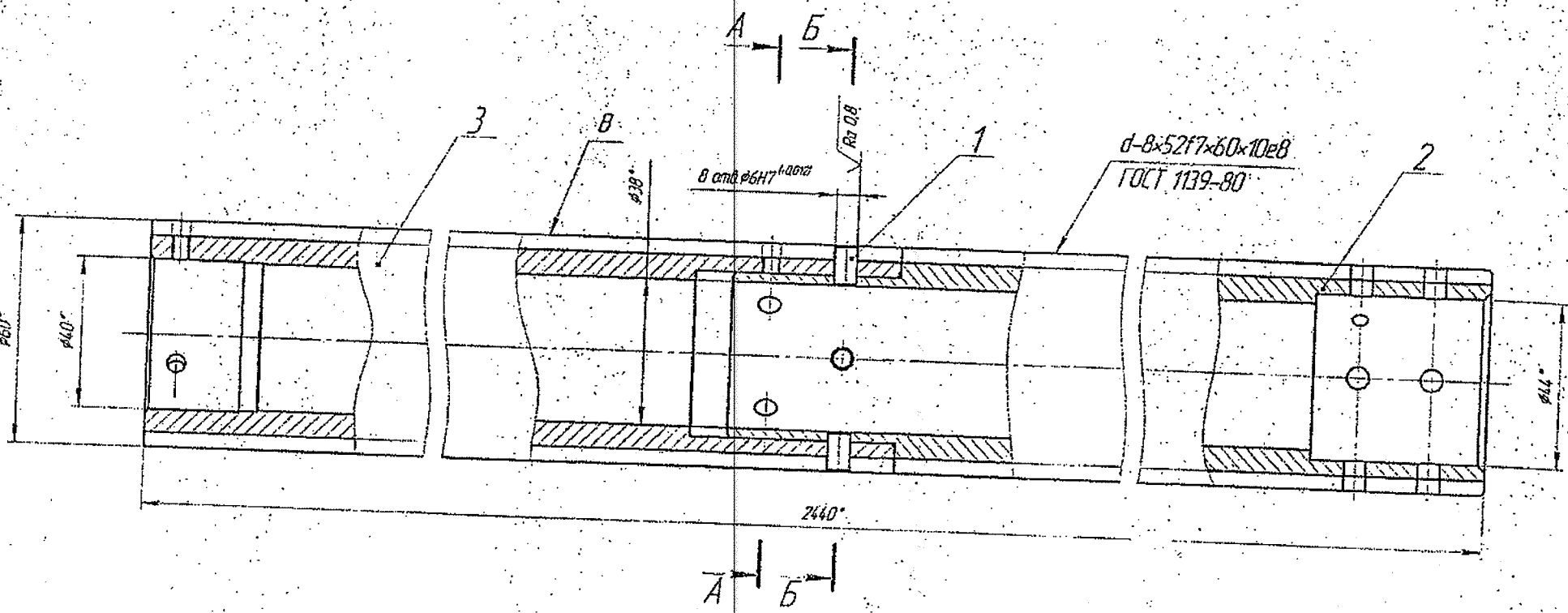

- 1 Штифты поз.1 не должны выступать над поверхностью в.
- 2 Совместить шлицы деталей поз.2 и поз.3. Смещение не более 0,05 мм.
- 3 Штифты поз. 1 кернить в трех точках на глубину 0,3...0,5 мм.
- 4 *Размеры для справок.
- 5 Маркировать обозначение на бирке.

				2M13.405.07.120CB			
Изм.	Лист	№ док.	Дата	Вал	Лит.	Масса	Масштаб
Разраб.	Усачев	290	11.98			22	1:1
Проект	Ильин			Сборочный чертёж			Лист
Исполн.	Борисин	25.04	12.2016				Листов 1
Уд.							ФГУП "ГХК" УГМ