

Пер. примеч.			Обозначение	Наименование	Кол.	Примечание																																
Формат	Зона	Лоз.																																				
				<u>Документация</u>																																		
*1			2M13.405.06.100СБ	Сборочный чертёж		*А4х3																																
				<u>Детали</u>																																		
A4	1		2M13.405.06.101	Штифт	8																																	
—	2		-01	Штифт	4																																	
—	3		-04	Штифт	4																																	
A3	4		2M13.405.06.102	Вал	1																																	
A3	5		2M13.405.06.103	Вал	1																																	
A3	6		2M13.405.06.104	Втулка	1																																	
<table border="1" style="width:100%; border-collapse: collapse;"> <thead> <tr> <th colspan="2">Подп. и дата</th> <th rowspan="2">Инд. № докум.</th> <th rowspan="2">Взам. инв. №</th> <th colspan="2">Подп. и дата</th> </tr> <tr> <th>Изм.</th> <th>Лист</th> <th>Изм.</th> <th>Лист</th> </tr> </thead> <tbody> <tr> <td>Разраб.</td> <td>Бородин</td> <td rowspan="2">8572</td> <td rowspan="2"></td> <td></td> <td></td> </tr> <tr> <td>Прод.</td> <td>Ильиных</td> <td></td> <td></td> </tr> <tr> <td>Н.контр.</td> <td>Ильиных</td> <td></td> <td></td> <td></td> <td></td> </tr> <tr> <td>Утв.</td> <td></td> <td></td> <td></td> <td></td> <td></td> </tr> </tbody> </table>							Подп. и дата		Инд. № докум.	Взам. инв. №	Подп. и дата		Изм.	Лист	Изм.	Лист	Разраб.	Бородин	8572				Прод.	Ильиных			Н.контр.	Ильиных					Утв.					
Подп. и дата		Инд. № докум.	Взам. инв. №	Подп. и дата																																		
Изм.	Лист			Изм.	Лист																																	
Разраб.	Бородин	8572																																				
Прод.	Ильиных																																					
Н.контр.	Ильиных																																					
Утв.																																						
				2M13.405.06.100																																		
				Вал																																		
				ФГУП "ГХК" УГМ																																		
				Формат А4																																		

2M13.405.06.100CB

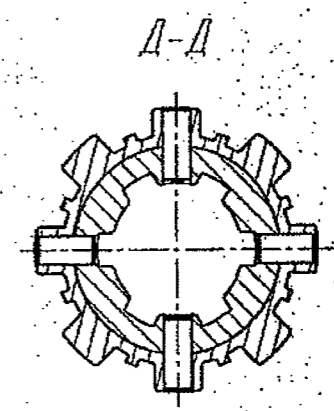
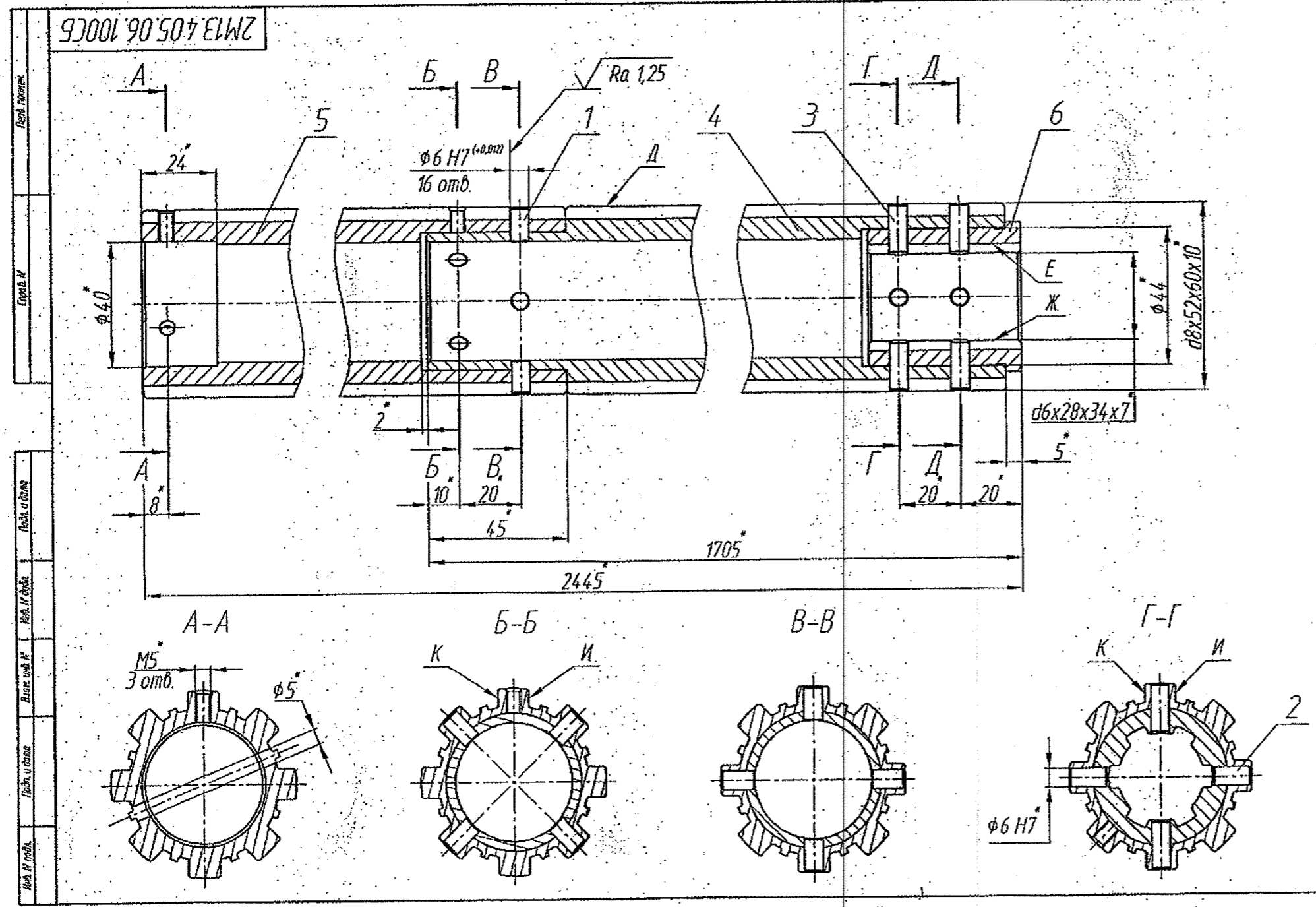

- 1 Штифты поз. 1, 2, 3 не должны выступать за поверхность Д. Штифты поз. 2 не должны выступать за поверхность Е. Штифты поз. 3 не должны выступать за поверхность Ж.
- 2 Совместить шлицы деталей поз. 4, 5, смещение поверхностей И, К не более 0,05 мм.
- 3 Штифты поз. 1, 2, 3 кернить в трёх точках на глубину 0,3...0,5 мм.
- 4 Все поверхности смазать смазкой ЦИАТИМ 203 ГОСТ 8773-73.
- 5 *Размеры для справок.
- 6 Маркировать обозначение чертежа на бирке.
7. Остальные ТТ по ОСТ 95 227-2002.

2M13.405.06.100CB				Лист	Масса	Исполн
Вал					23,4	1,1
Сборочный чертёж				Лист	Листов	1
ФГУП "ГХК" УГМ				Формат А4760		

2M13.405.06.101

√ Ra 6,3 (√)

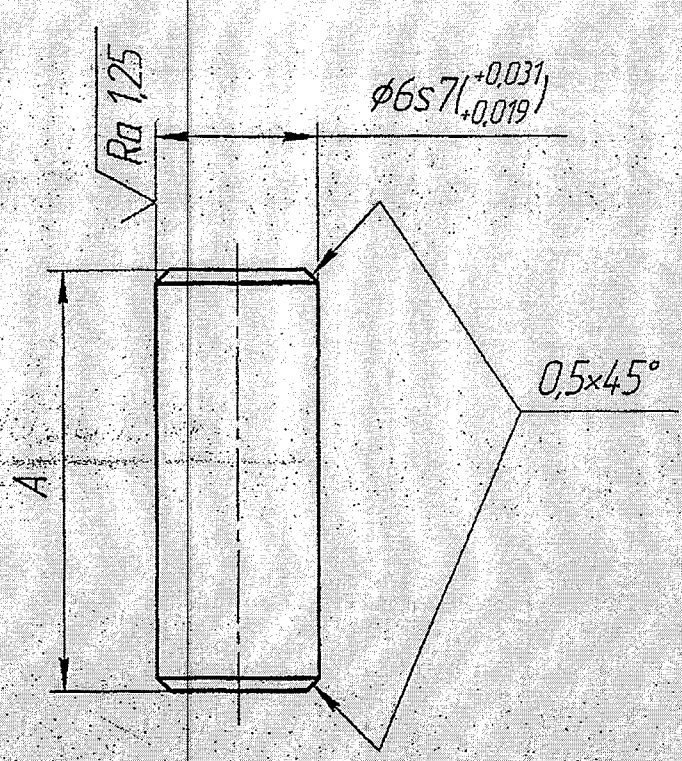

	A, мм	масса, кг
2M13.405.06.101	10,5 ^{-0,1} _{-0,2}	0,002
-01	12 ^{-0,1} _{-0,2}	0,004
-04	15 ^{-0,1} _{-0,2}	0,003
-05	16 ^{-0,1} _{-0,2}	0,003
-07	29 ^{-0,2} _{-0,3}	0,006

Покрывтие Хим. Окс.

2M13.405.06.101

Изм. № подл. Т.контр. Проб. Разр. Исполн. Дата

Изм. № подл.	Исполн.	Дата
Изм. Лист	№ док.им.	Подп.
Разр.б.	Угидеев	12.16
Проб.	Ильиных	12.16
Т.контр.		
И.контр.	Бародин	12.2016
Утв.		

Штифт цилиндрический			Лист	Масса	Масштаб
				см.табл.	4:1
Сталь 35 ГОСТ 1050-2013			Лист	Листов	1
			ФГУП "ГХК" УГМ		

Формат А4

2M13.405.06.102

$\sqrt{Ra\ 12,5(\checkmark)}$

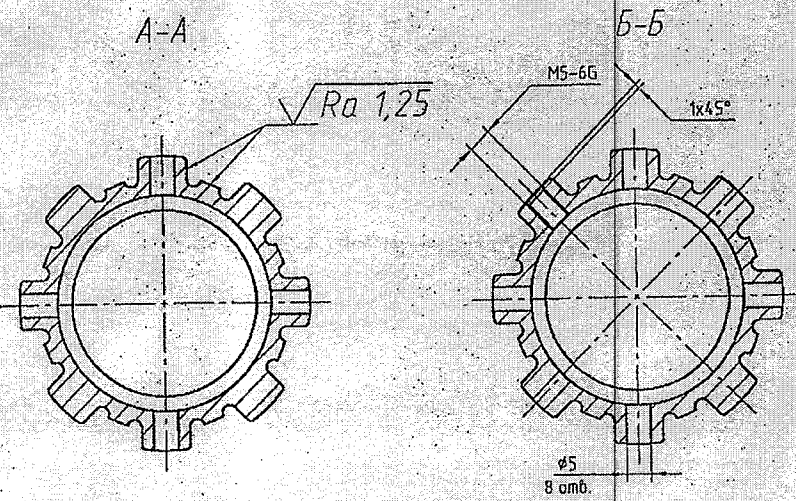
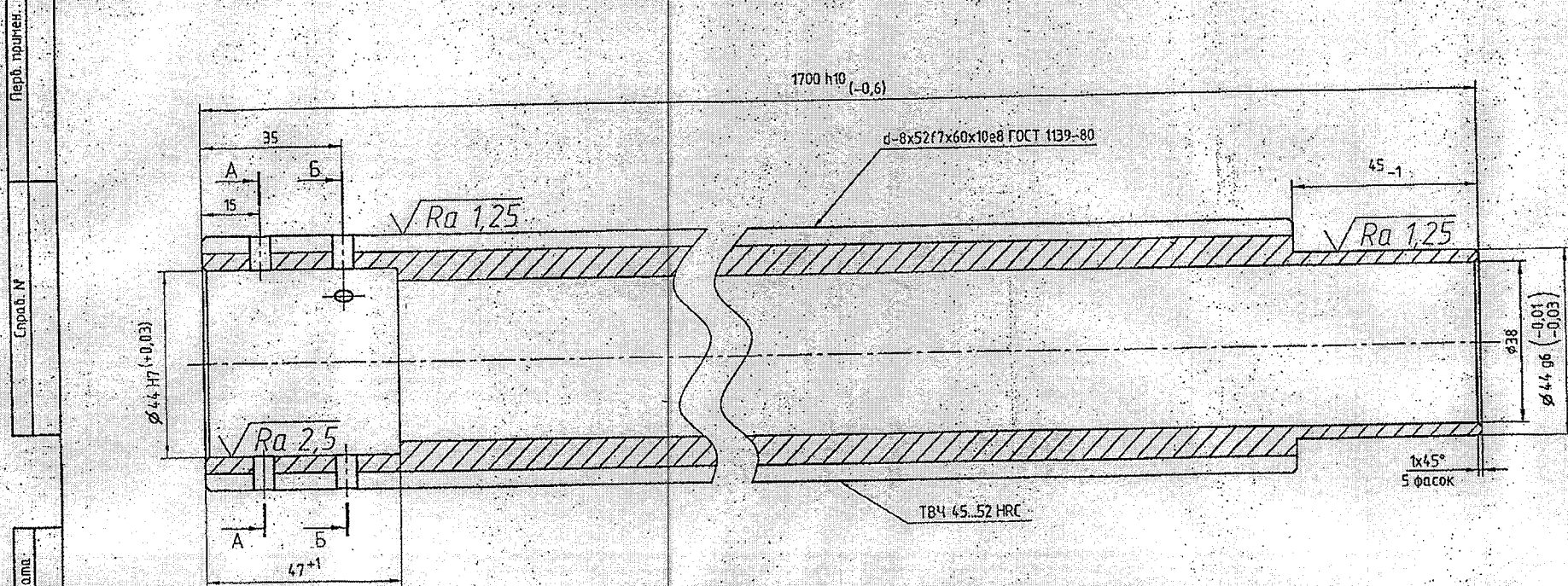

- 1 27...32 HRC.
- 2 Общие допуски ГОСТ 30893.1: H12, h12, ±IT/2.
- 3 Общие допуски ГОСТ 30893.2-H.
- 4 Неуказанные радиусы сопряжений - 0,2 мм.
- 5 Острые кромки притупить фасками 0,2x45°.

Перв. прорисов...
 Справ. №
 Подп. и дата
 Инв. № экзempl.
 Взам. инв. №
 Подп. и дата
 № № подл.

				2M13.405.06.102				
Изм.	Лист	№ докум.	Подп.	Дата	Вал	Лист	Масса	Масштаб
							15,7	1:1
Разраб.	Бородин	5/19	12.2016			Лист	Листов	1
Проверил	Ильиных	1/4	12.16					
Т. контр.								
Н. контр.	Ильиных	1/4	12.16		Сталь 40X ГОСТ 4543-71	ФГУП "ГХК" УГМ		
Исполнил								

2M13.405.06.103

$\sqrt{Ra\ 12,5(\checkmark)}$

Перв. примен.

Справ. №

Подп. и дата

Взам. инв. №

Подп. и дата

Инв. № подл.

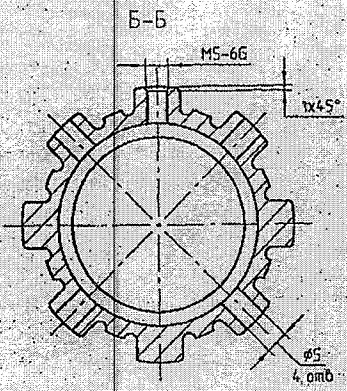
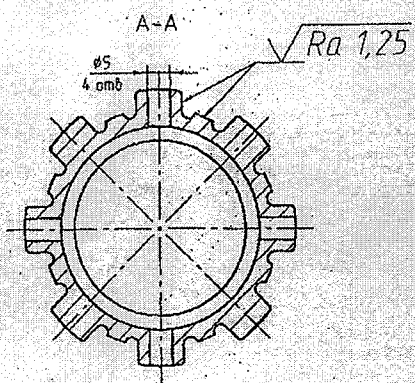
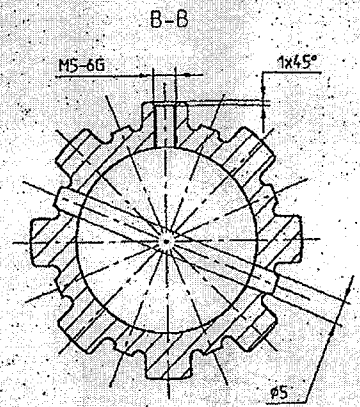
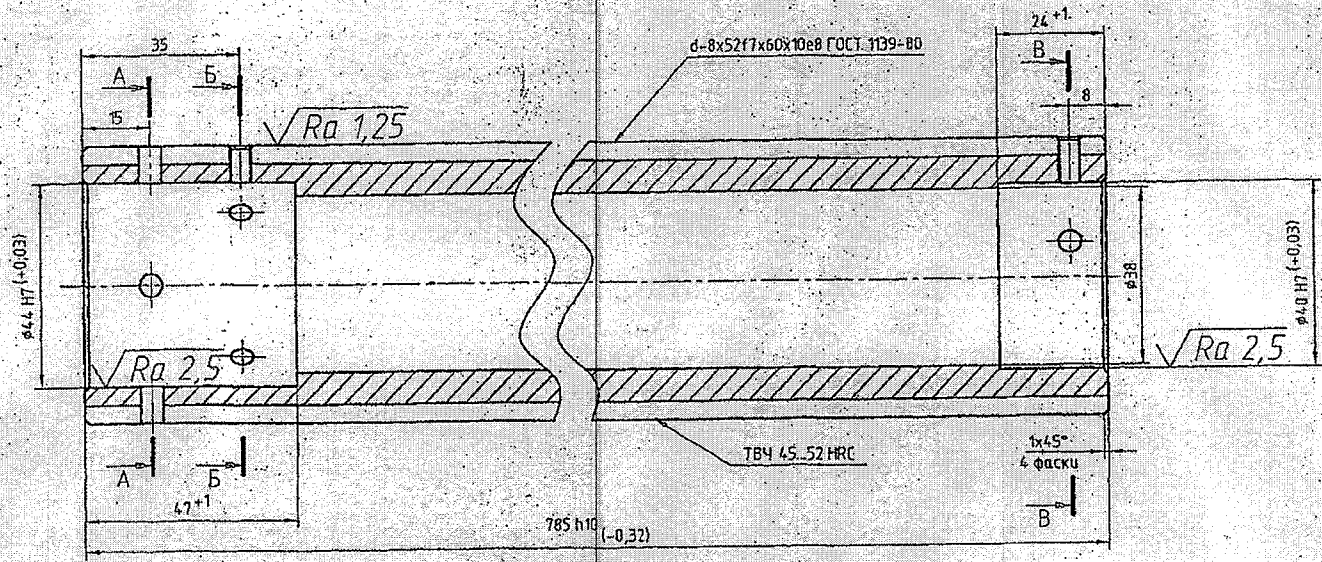

- 1 27...32 HRC
- 2 Общие допуски ГОСТ 30893.1: H12, h12, ±IT/2
- 3 Общие допуски ГОСТ 30893.2-H
- 4 Неуказанные радиусы сопряжений - 0,2 мм
- 5 Острые кромки притупить фасками 0,2x45°

				2M13.405.06.103				
Изм.	Лист	№ докум.	Подп.	Дата	Вал	Лист	Масса	Масштаб
		Бородин	Бор	12.2016			7,3	1:1
		Ильиных	ИИ	17.16		Лист	Листов 1	
Гл. механик					Сталь 40X ГОСТ 4543-71	ФГУП "ГХК" УГМ		
Н. контр.		Ильиных	ИИ	12.16				
Утв. бердил								

2M13.405.06.104

√ Ra 12,5 (√)

Перед. лист

Спроб. №

Подп. и дата

Изм. №

Взам. инв. №

Подп. и дата

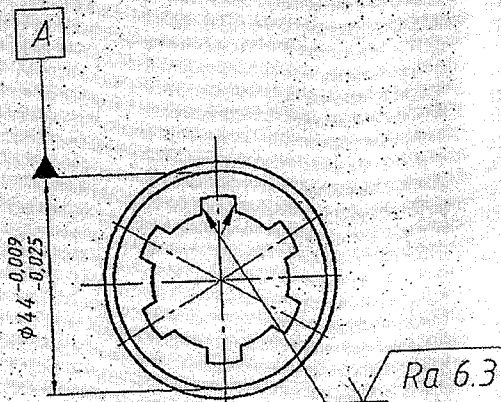
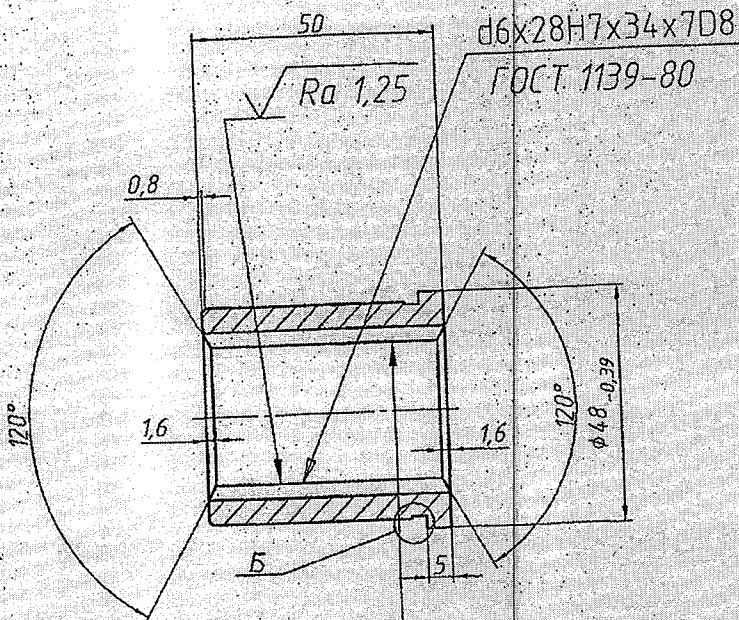

Б(2:1)

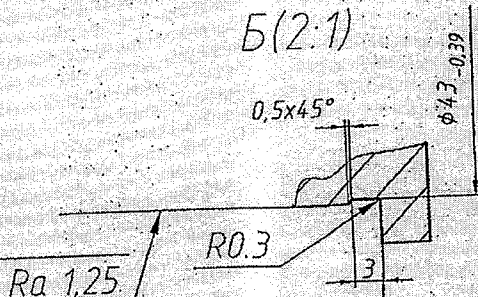

1. Общие допуски ГОСТ 30893.1 Н12, h12, ±IT/2.
2. Общие допуски ГОСТ 30893.2-H.
3. Неуказанные радиусы сопряжений - 0,2 мм.
4. Острые кромки притупить фасками 0,2x45°.

				2M13.405.06.104				
Изм.	Лист	№ докум.	Подп.	Дата	Втулка	Лист	Масса	Масштаб
Разраб.		Бородин	Б.В.	12.2016		0,3	1:1	
Проб.		Ильных	И.И.	12.16		Лист	Листов 1	

06