

√ Ra 6.3 (√)

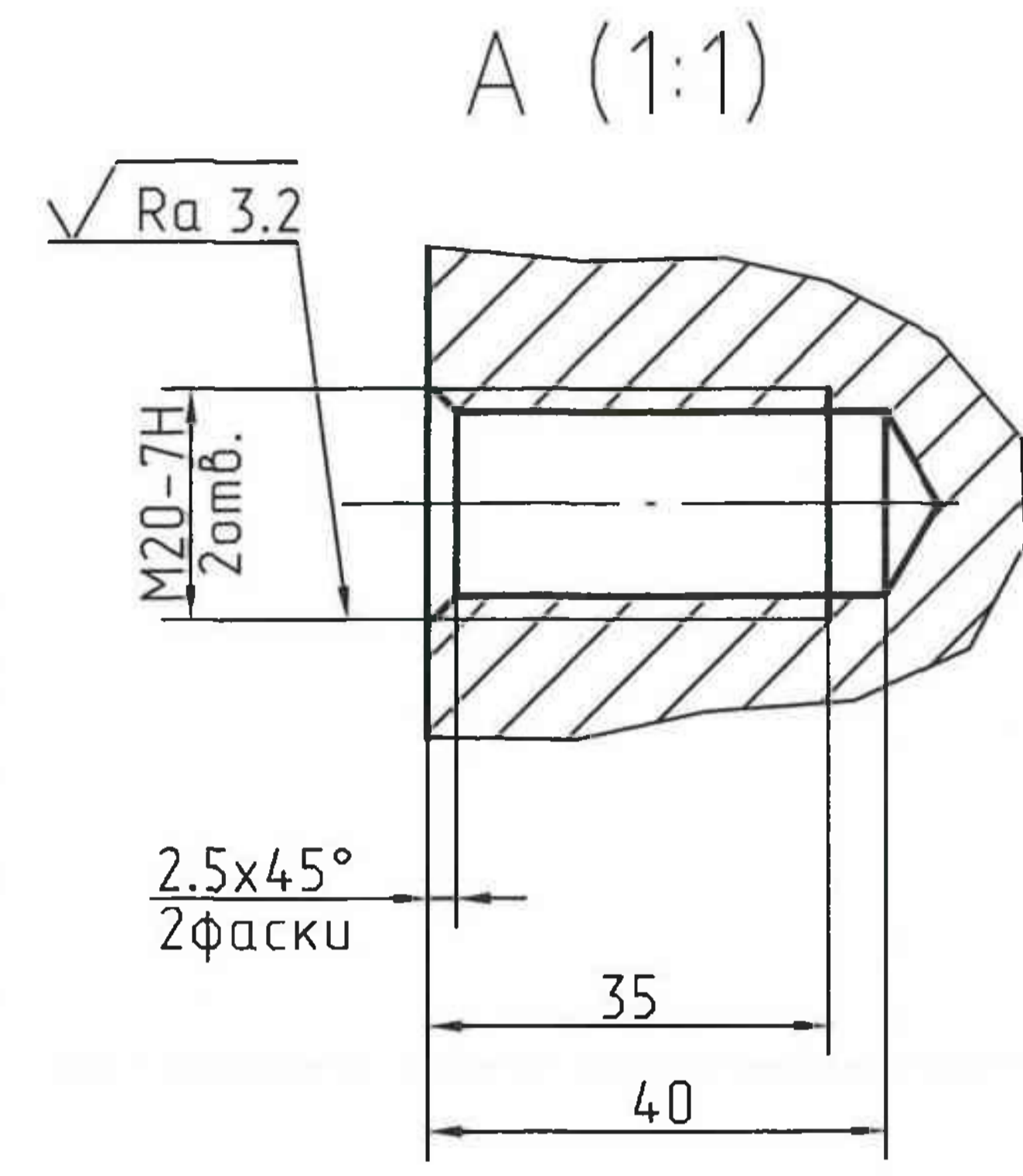

- 1 При посадке на шток поршень нагреть до t 500...550°
 - 2 Поршень посадить на горячо заподлицо верхнего торца поршня с верхним штока.
 - 3 Неуказанные предельные отклонения размеров: H14, h14, $\pm IT^{14/2}$.
 - 4 Чертеж скопирован с чертежа заказчика.
- Копировал: Курицына Л.В.

Инв. № подл.	Подп. и дата
Взам. инв. №	Инв. № дубл.
Подп. и дата	Подп. и дата

				2-M65-01 ц.2		
Копиров	Курицына	<i>[Signature]</i>		Лист	Масса	Масштаб
Изм/Лист	№ док.	№ подл.	Дата			1:5
Разраб.			16.12.2018			
Пров.	Лебедев	<i>[Signature]</i>		Лист	Листов	
Т.контр.				40X		
Нач. сект.				ГОСТ 4543-71		
Н.контр.	Алексеев	<i>[Signature]</i>	27.12.18	КБ УГМех		
Утв.				Копировал		
				Формат А3		