

$\sqrt{Ra\ 3,2}$

7С-311-18-1.00.004

A-A

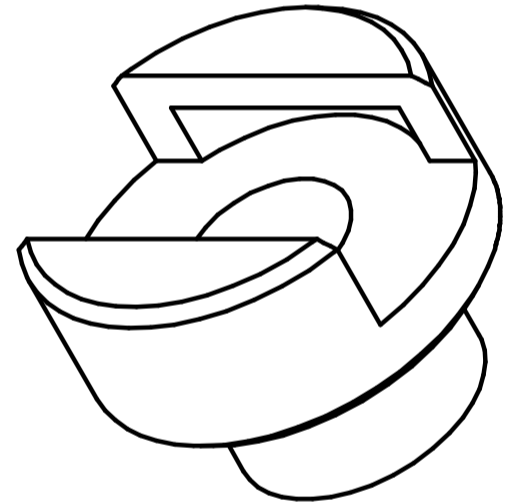
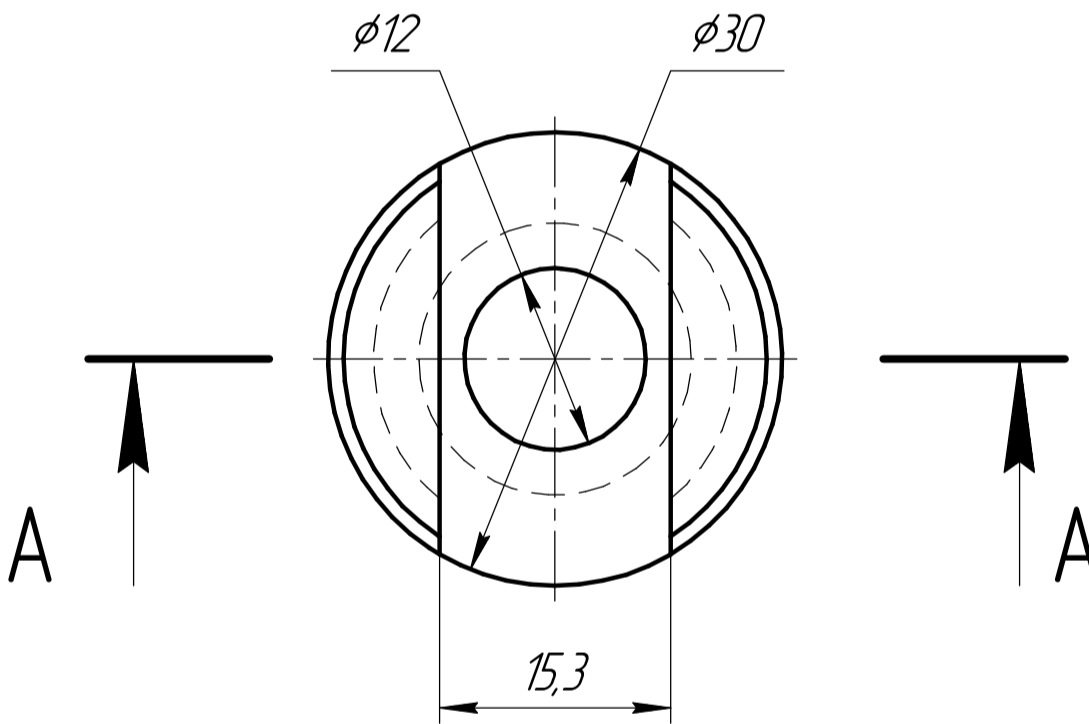
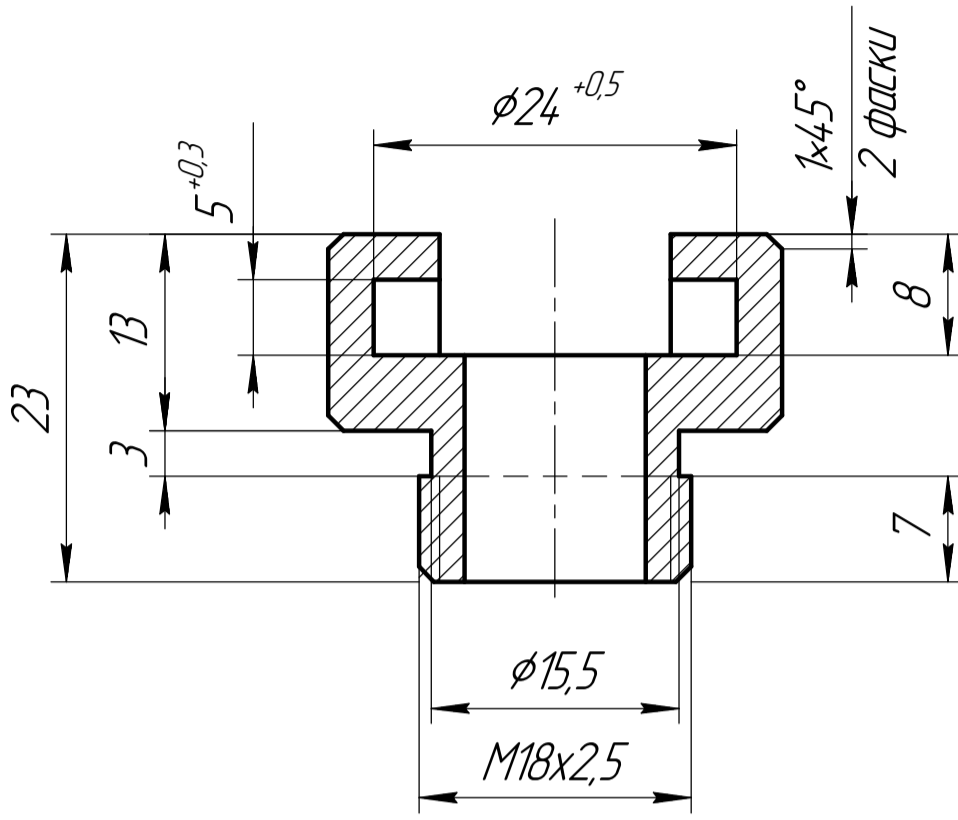

- 1 Общие допуски по ГОСТ 30893.1: H14, h14, $\pm \frac{IT14}{2}$.
- 2 Обработку детали произвести в соответствии с моделью 7С-311-18-1.00.004.
- 3 Острые кромки притупить.

Справ. №	Перв. примен.
----------	---------------

Инд. № подл.	Подп. и дата
Взам. инв. №	Инд. № дробл.
Подп. и дата	Подп. и дата

					7С-311-18-1.00.004			
Изм.	Лист	№ док-м.	Подп.	Дата	Замок инжектора	Лит.	Масса	Масштаб
Разраб.		Бусаров А.В.		16.11.2020			0,05	2:1
Пров.						Лист	Листов 1	
Т.контр.								
И.контр.					Бронза			
Утв.					ООО ТПГ "Солид"			