

1850-8369-2

Ra3,2 (✓)

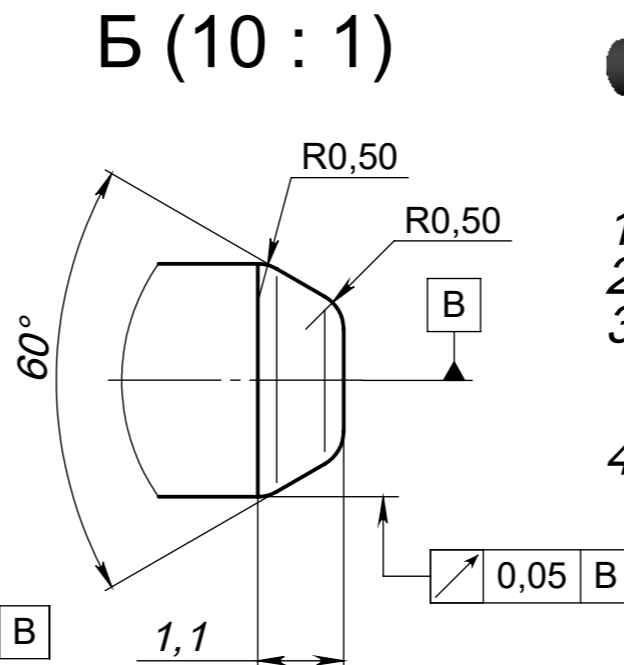
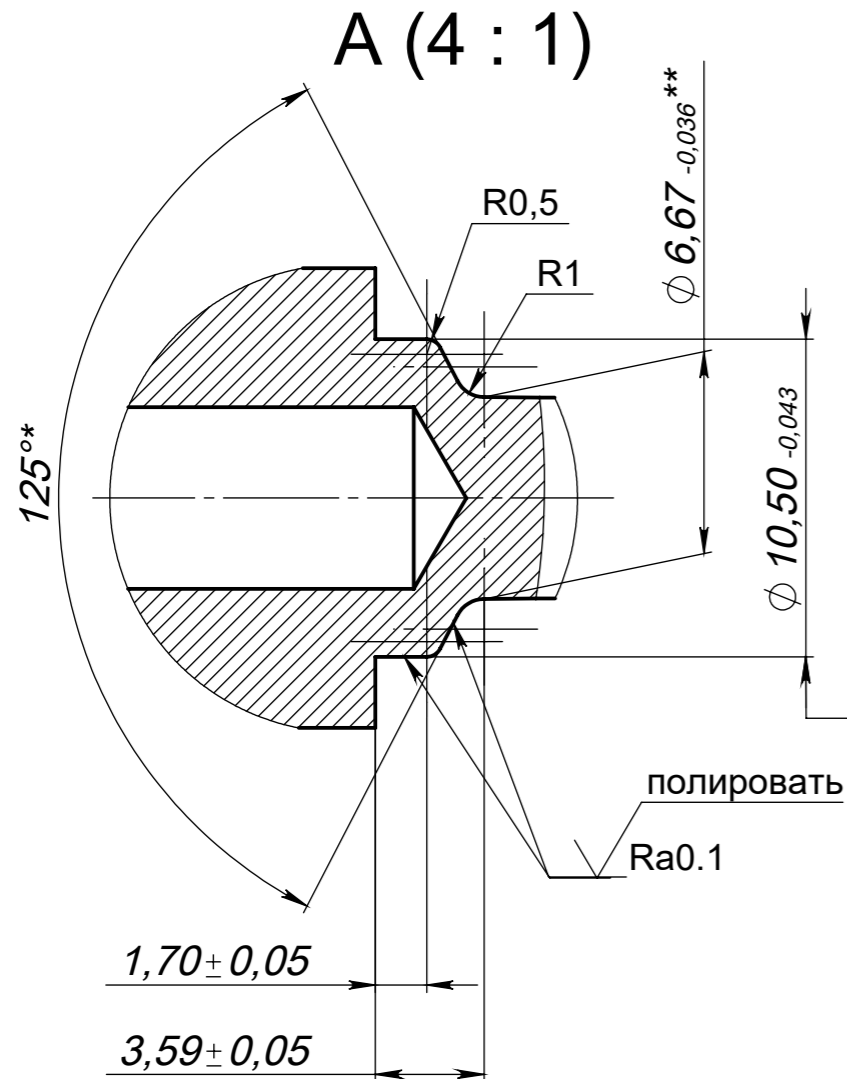
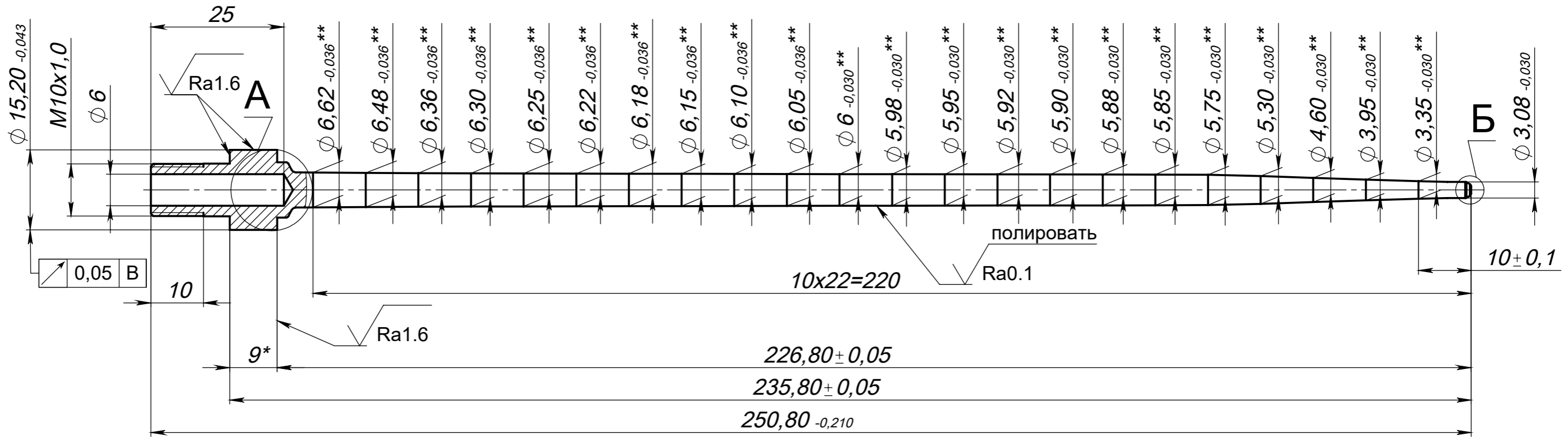

- HRC 55...60.
- \*Размеры для справок.
- \*\*Размеры выполнить с допуском биения  $\begin{matrix} \nearrow & 0,05 & B \end{matrix}$ .
- Неуказанные предельные отклонения размеров: H14; h14; IT14/2.

Справ. №

Подп. и дата

Взам. инв. №

Инв. № дубл.

Подп. и дата

Инв. № подл.

				<b>1850-8369-2</b>			
				<b>Наконечник стержня 10x220 ИЗМ</b>			
Изм.	Лист	№ докум.	Подп.	Дата	Лит.	Масса	Масштаб
Разраб.	Чичеров					0,06	1:1
Пров.					Лист 1		Листов 1
Т. контр.							
Н. контр.							
Утв.							
				Круг 20-В ГОСТ 2590-71 40X13 - 6 ГОСТ 5949-75			