

6,3

Развертка детали

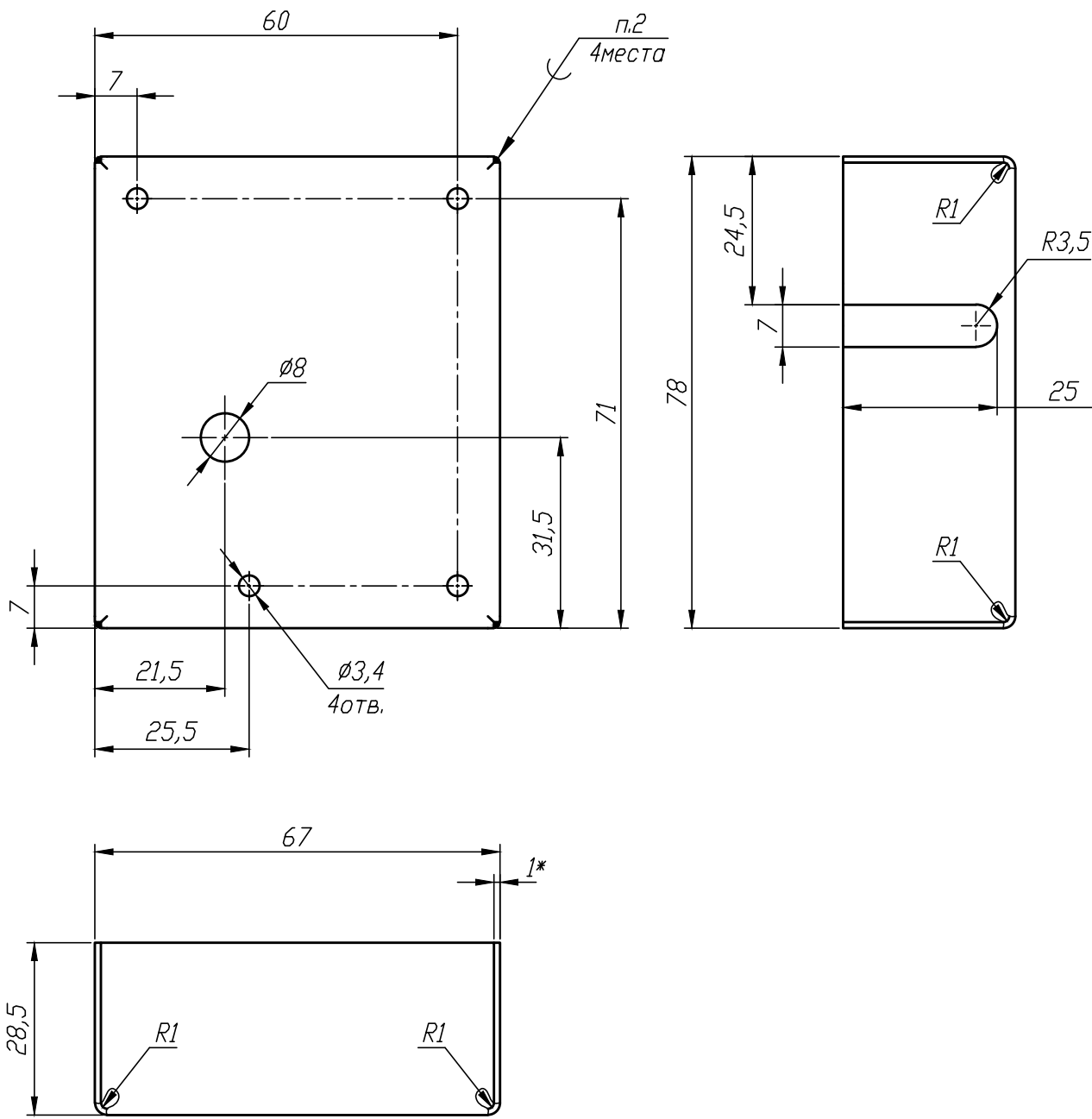
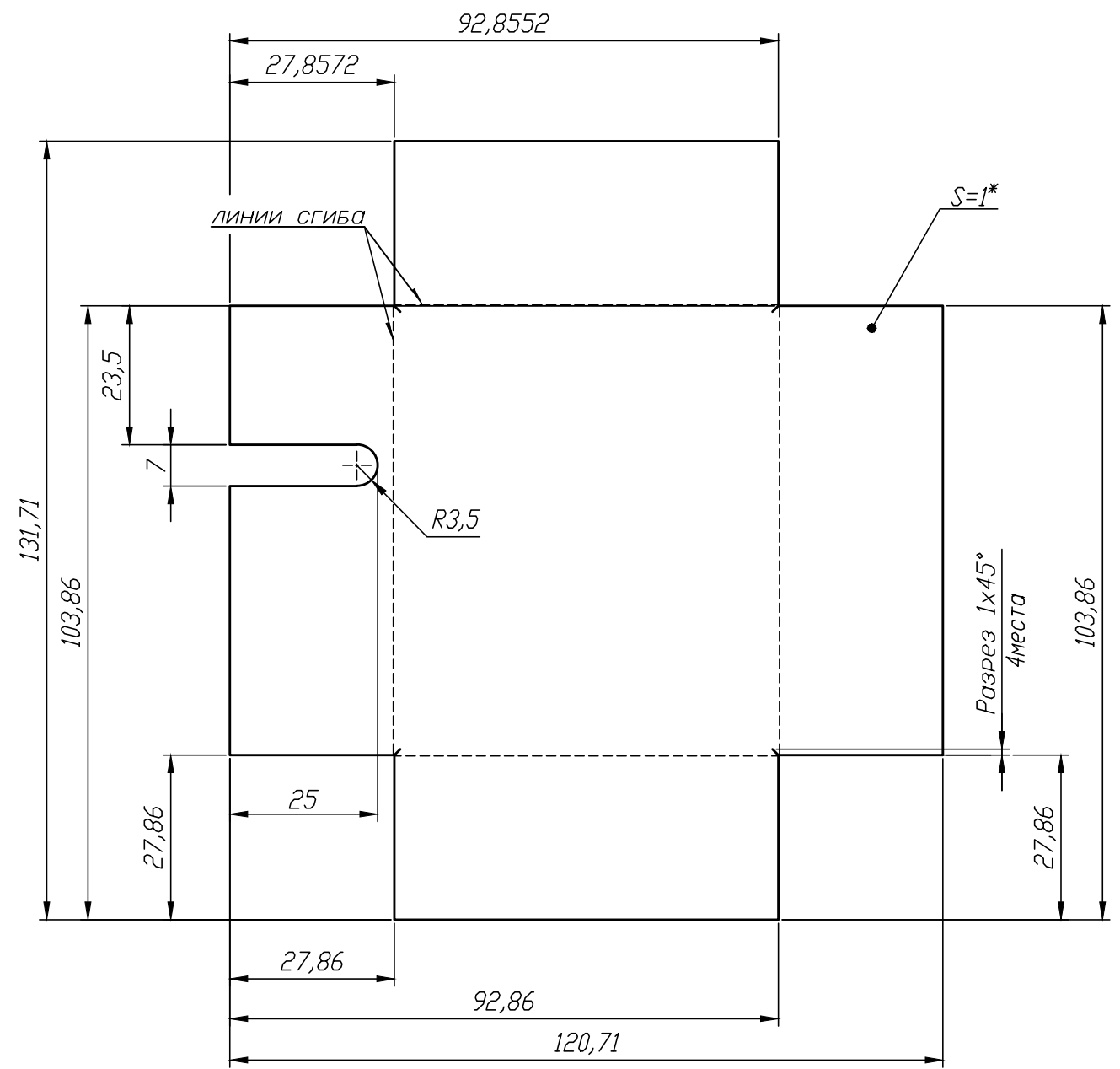

1. * Размеры для справок.
2. Паять припоем ПОС61 ГОСТ 21931-76 со спиртоканифолевым флюсом на основе изопропилового спирта.
3. Positional tolerances of all holes $\pm 0,1\text{mm}$; unspecified limit deviations according to ГОСТ 30893.1-2002: H12, h12, $\pm IT12/2$.
4. Coating: O-Vi(99,8)6.
5. Remaining TT according to OST 4 GO.070.014.

| | | | | |
|----------|------------|----------|-------|----------|
| Изм. | Лист | № докум. | Подп. | Дата |
| Разраб. | Мачикин О. | | | 07.04.20 |
| Пров. | Настенко | | | |
| Т.контр. | | | | |
| Н.контр. | | | | |
| Утв. | Мачикин В. | | | |

| | | | |
|-----------------------------------|------|--------------|---------|
| АСУ8.271.144 | | | |
| Экран ФДиса | Лит. | Масса | Масштаб |
| | | | 1:1 |
| | Лист | Листов 1 | |
| Лист ДПРНТ 1 НД М1 ГОСТ 495-92 | | "ПЛАЗМА-ТЕХ" | |

Копировал

Формат А3

Верно
 Эксперт
 Инв.№ подл.
 Подпись и дата
 Взам. инв.№
 Инв.№ дубл.
 Подпись и дата
 Нормоконтролер
 Справочный №
 Первичная применяемость

АСУ8.271.144

АСУ6.271.140