

55DK.442353.082.01.02.01.002

√ Ra 12,5 (✓)

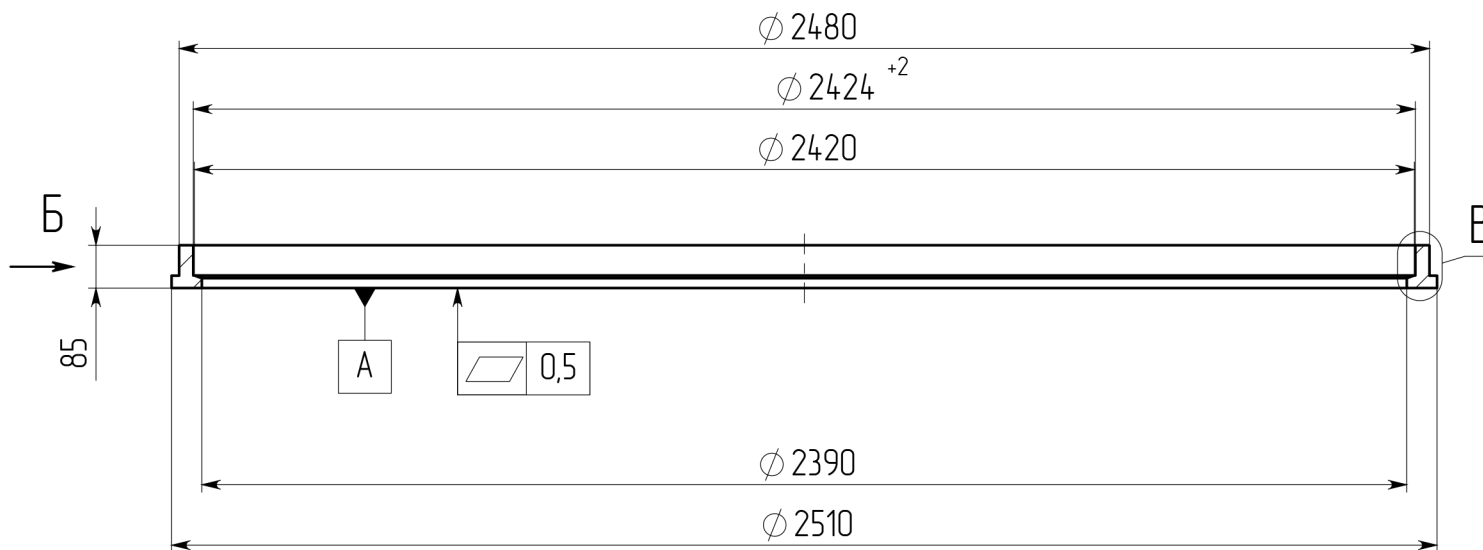

B (1 : 2.5)

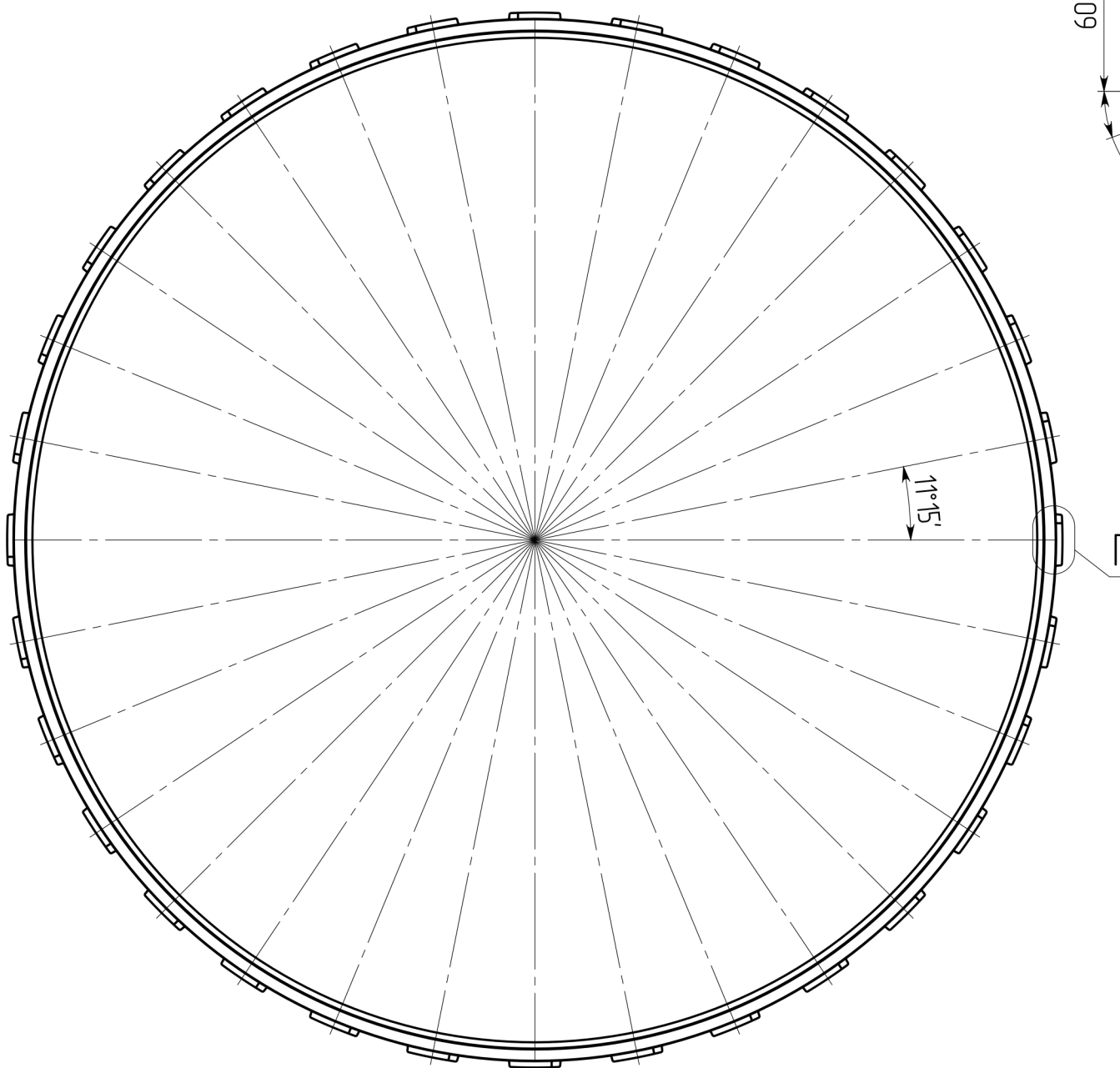
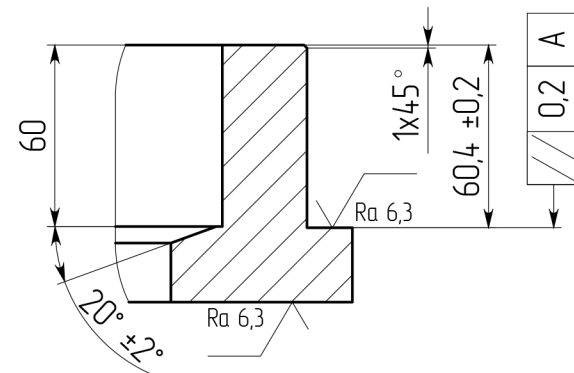

B (1 : 5)

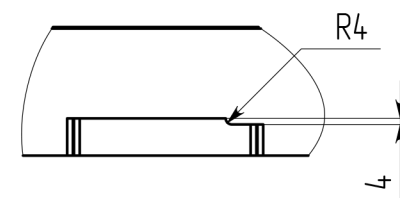

Г (1 : 2)
32 места

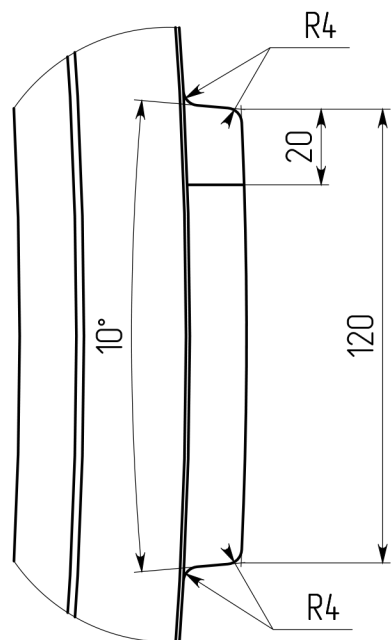

- 1 *Размеры для справок.
- 2 Общие допуски по ГОСТ 30893.1: H14, h14, $\pm IT14/2$.
- 3 Допускается изготавливать из нескольких частей, не более 8, с последующей сваркой частей между собой швом С25 ГОСТ 14-771-76. Швы проверить УЗК.
- 4 Контроль сварных швов по РД 03-606-03.
- 5 Сварные швы клеймить номером клейма сварщика. Способ клеймения ударный.
- 6 Остальные требования по ГОСТ 34347-2017 и ПБ 03-584-03.
- 7 Маркировать: Ч

Справ. №	Перв. примен.
----------	---------------

Изм. № подл.	Подп. и дата	Изм. № допл.	Подп. и дата	Взам. инв. №	Изм. № допл.
--------------	--------------	--------------	--------------	--------------	--------------

Изм.	Лист	№ докум.	Подп.	Дата
Разраб.		Ермаков		
Проб.		Лифанов		
Т.контр.				
Нач. отд.		Пилюк		
Н.контр.				
Утв.		Елисеев		

55DK.442353.082.01.02.01.002

Кольцо замка верхнее

Лит.	Масса	Масштаб
	177.19	1:15
Лист 1	Листов 1	

Сталь 20 ГОСТ 535-88