

A41.12.05.01

6.3 (✓)

А41.12.00

Справ. №

Подп. и дата

Инв. № дубл.

Взам. инв. №

Подп. и дата

Инв. № подл.

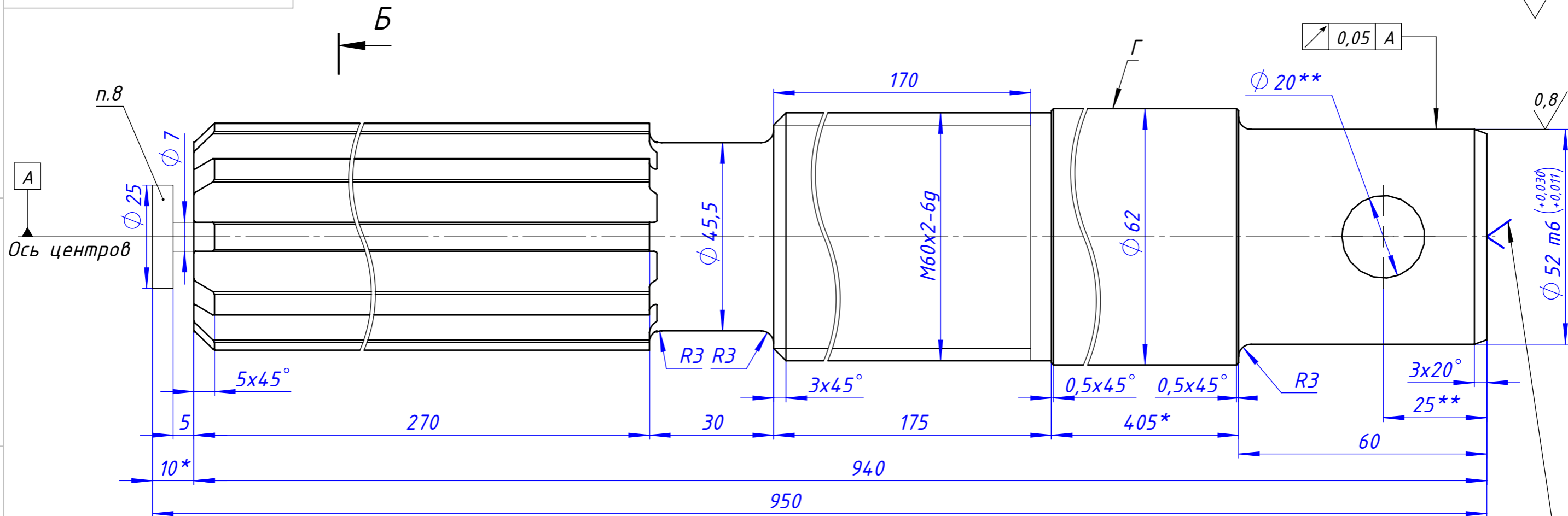

2 отв. центровых А6,3
ГОСТ14034-74

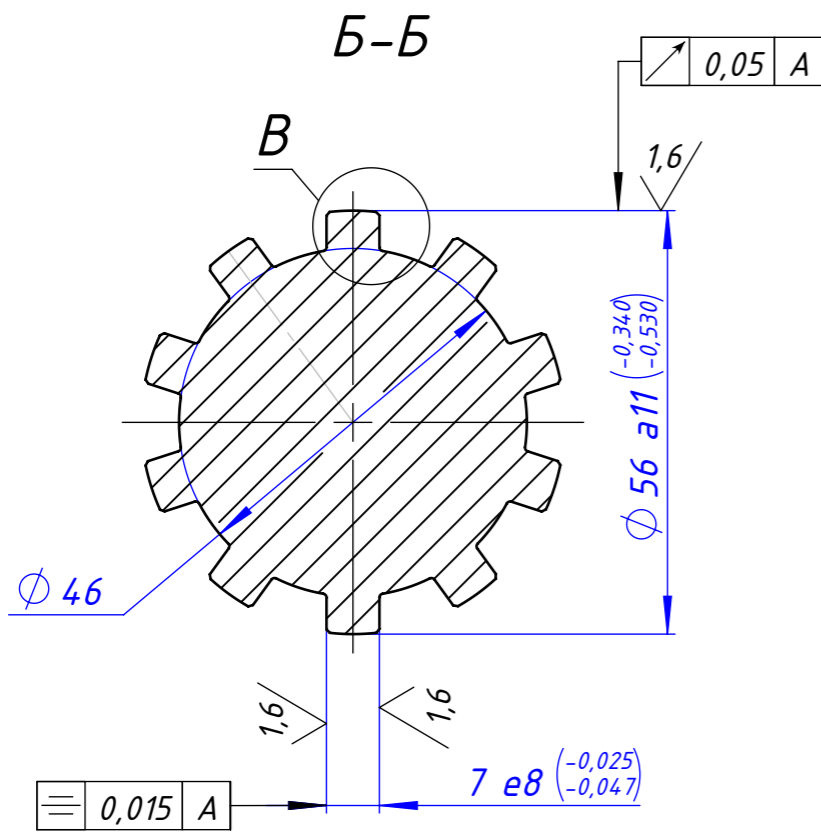

В (2 : 1)

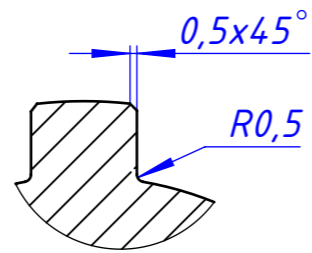

1. 250...300 НВ.
2. *Размеры для справок.
3. **Отверстие под конический штифт сверлить и развернуть при сборке.
4. Общие допуски по ГОСТ30893.1: Н14, н14, ±IT14/2.
5. Острые кромки притупить.
6. Обозначение шлицевого вала b-10x46x56a11x7e8 ГОСТ 1139-80.
7. Образец свидетель - отрезает заказчик перед отгрузкой изделия потребителю.
8. Покрытие поверхности Г: грунт акриловый / эмаль акриловая красная RAL3020, 2 слоя.
9. Маркировать обозначение детали на бирке.
10. Допускается замена на сталь 45Г2 ГОСТ 4543-2016.

				A41.12.05.01			Действительно на 2019 г.		
				Вал			Лит.	Масса	Масштаб
Изм. Лист	№ докум.	Подп.	Дата					18.92	1:10
Разраб.	Лантрат		15.04.2019						
Пров.	Стрельников								
Т. контр.							Лист	Листов 1	
Н. контр.	Сальная			Сталь 45Г ГОСТ 4543-2016			ТехСтрой		
Утв.	Стрельников								