

3Т-С2п-1511К2/03.07.001

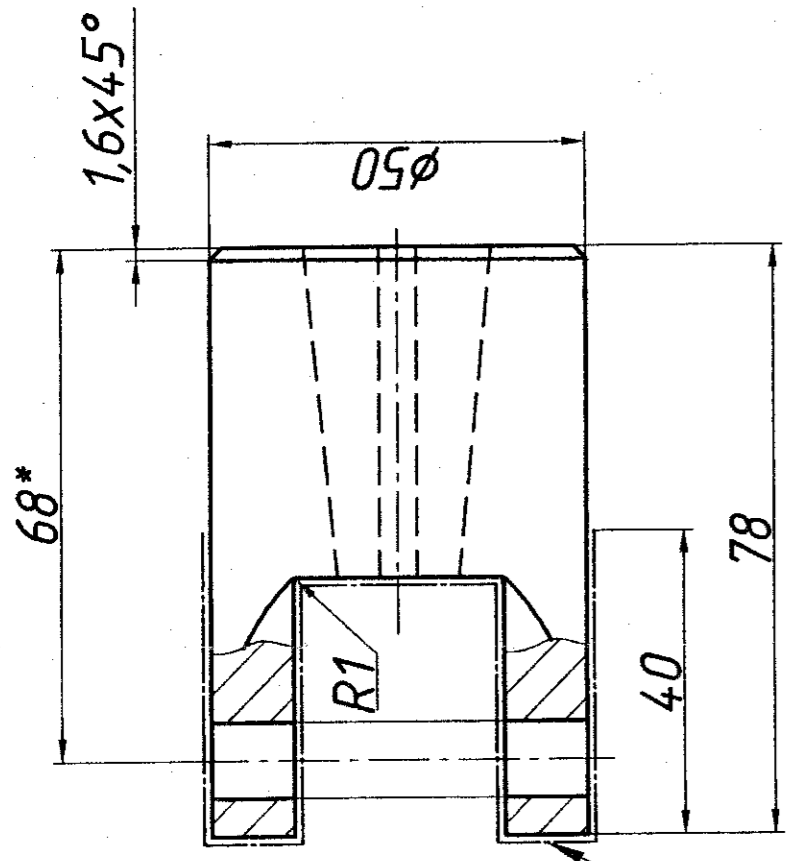

Цементировать h 0,4...0,8; 57...63 HRCз

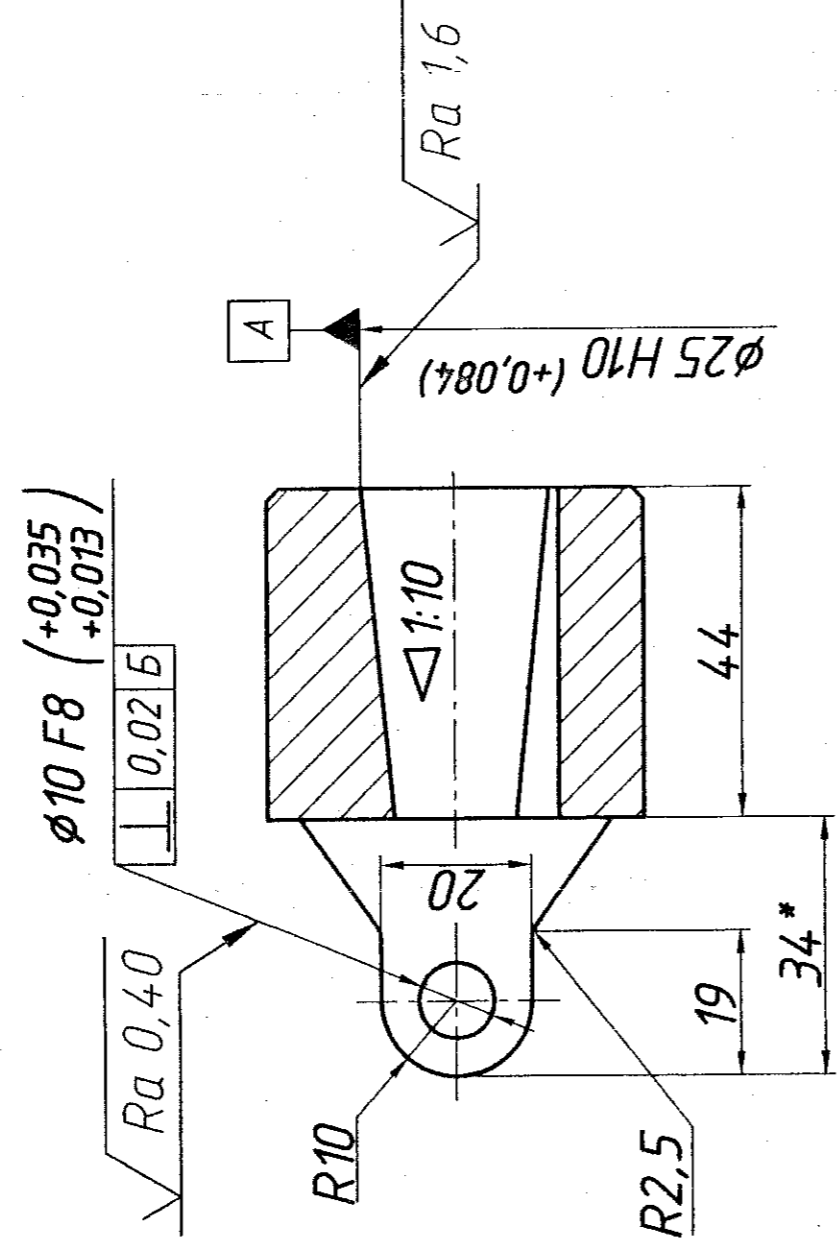

$\sqrt{Ra 6,3}$ (✓)

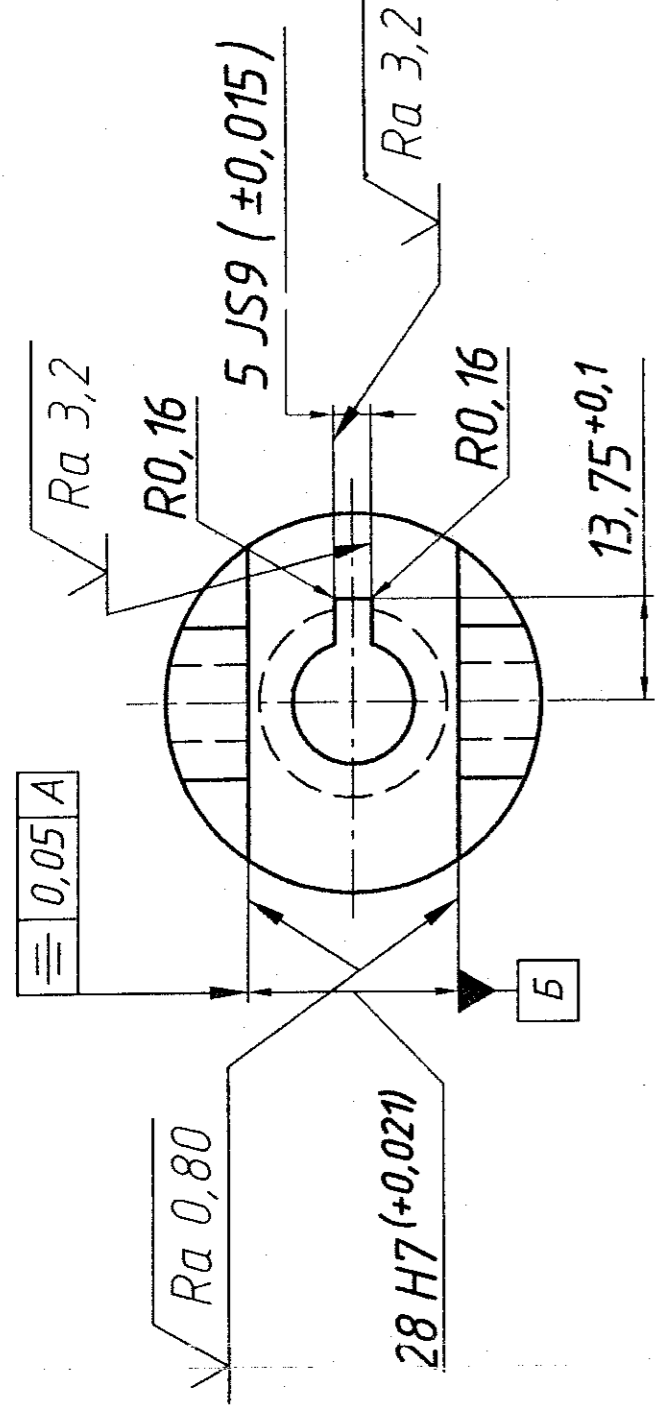

1. Неуказанные предельные отклонения: $\phi h14, \pm I14/2$
2. *Размеры для справок.
3. Сердцевина HRCз>21.

3Т-С2п-1511К2/03.07.001		Лист	Масса	Масштаб
Вилка		Лист	0,6	1:1
Сталь 20Х ГОСТ 4543-71		МЕТРОГИПРОТРАНС		
Изм.	Лист	№ докум.	Подп.	Дата
Разраб.	Базачкин	Воскресенко		
Проф.	Хухлицка	Орлова		
Гл. спец.	Хухлицка	Орлова		
Н. контр.	Хухлицка	Орлова		
Удоб.	Хухлицка	Орлова		

Формат А3

3Т-С2п-1511К2/03.07.000 СБ

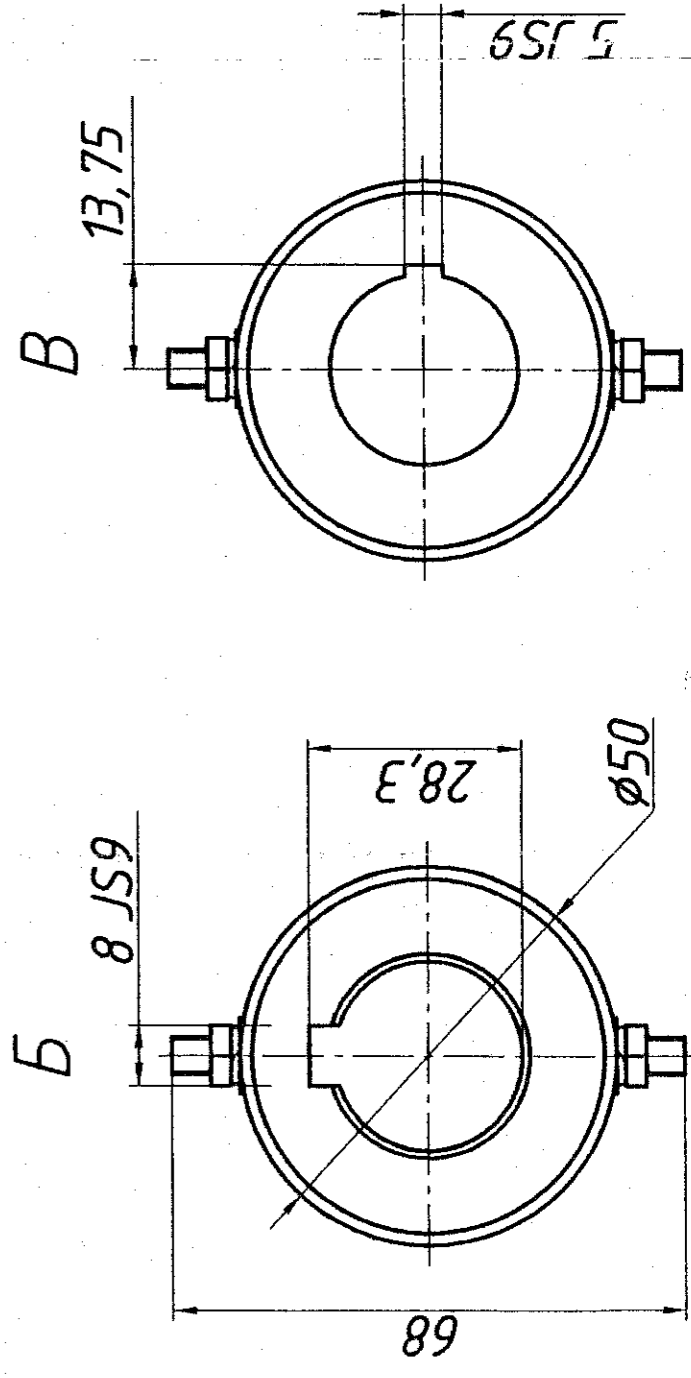
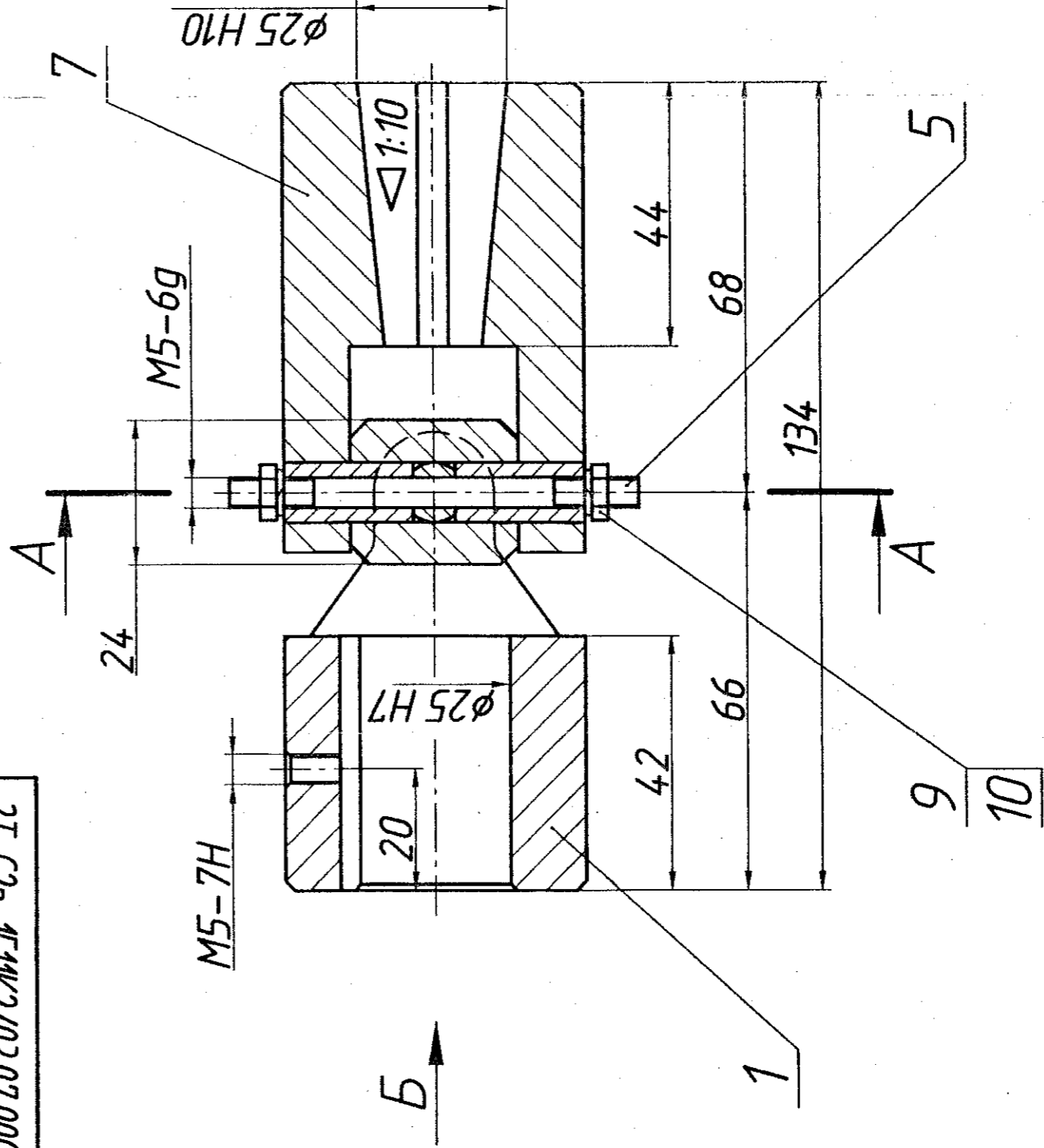

1. Размеры для справок.
2. Перед сборкой детали промыть в керосине и просушить. При сборке все посадочные и резьбовые поверхности смазать пластичной смазкой ЦИАТИМ-203 ГОСТ 8773-73.

3Т-С2п-1511К2/03.07.000 СБ		Лист	Масса	Масштаб
Муфта шарнирная 25К Сборочный чертеж		Лист	1,3	1:1
МЕТРОГИПРОТРАНС				
Изм.	Лист	№ докум.	Подп.	Дата
Разраб.	Базачкин	Воскресенко		
Проф.	Хухлицка	Орлова		
Гл. спец.	Хухлицка	Орлова		
Н. контр.	Хухлицка	Орлова		
Удоб.	Хухлицка	Орлова		

Формат А3

Формат	Зона	Лист	Наименование	Кол.	Примечание
			Документация		
			3Т-С2п-1511К2/03.07.000 СБ Сборочный чертеж		
			Детали		
			Вилка	1	
			Крестовина	1	
			Палец	1	
			Втулка	2	
			Шпилька	1	
			Вилка	1	
			Стандартные изделия		
			Гайка М5.5.016	2	
			ГОСТ 5916-70		
			Шайба 5.65Г.016	2	
			ГОСТ 6402-70		
			Материалы		
			Смазка ЦИАТИМ-203		
			ГОСТ 8773-73		-51
			3Т-С2п-1511К2/03.07.000		
			Муфта шарнирная		
			25К		
			МЕТРОГИПРОТРАНС		
Изм.	Лист	№ докум.	Подп.	Дата	
Разраб.	Базачкин	Воскресенко			
Проф.	Хухлицка	Орлова			
Гл. спец.	Хухлицка	Орлова			
Н. контр.	Хухлицка	Орлова			
Удоб.	Хухлицка	Орлова			