

3Т-С2п-1511К2/03.06.005	Шпилька	Сталь 40Х ГОСТ 4543-71	Масса	0,01	Листов	1																								
<table border="1"> <tr> <th>Имя</th> <th>Лист</th> <th>№ докум.</th> <th>Лист</th> <th>Масса</th> <th>Масштаб</th> </tr> <tr> <td>Разработ.</td> <td>Проф.</td> <td>Восстановитель</td> <td>Проф.</td> <td>0,01</td> <td>2.5:1</td> </tr> <tr> <td>Техник</td> <td>Художник</td> <td>Художник</td> <td>Инженер</td> <td></td> <td></td> </tr> <tr> <td>Провер.</td> <td>Инженер</td> <td>Инженер</td> <td>Инженер</td> <td></td> <td></td> </tr> </table>							Имя	Лист	№ докум.	Лист	Масса	Масштаб	Разработ.	Проф.	Восстановитель	Проф.	0,01	2.5:1	Техник	Художник	Художник	Инженер			Провер.	Инженер	Инженер	Инженер		
Имя	Лист	№ докум.	Лист	Масса	Масштаб																									
Разработ.	Проф.	Восстановитель	Проф.	0,01	2.5:1																									
Техник	Художник	Художник	Инженер																											
Провер.	Инженер	Инженер	Инженер																											

1. 29...33 HRC3.
2. Неуказанные предельные отклонения: ± Ц4.

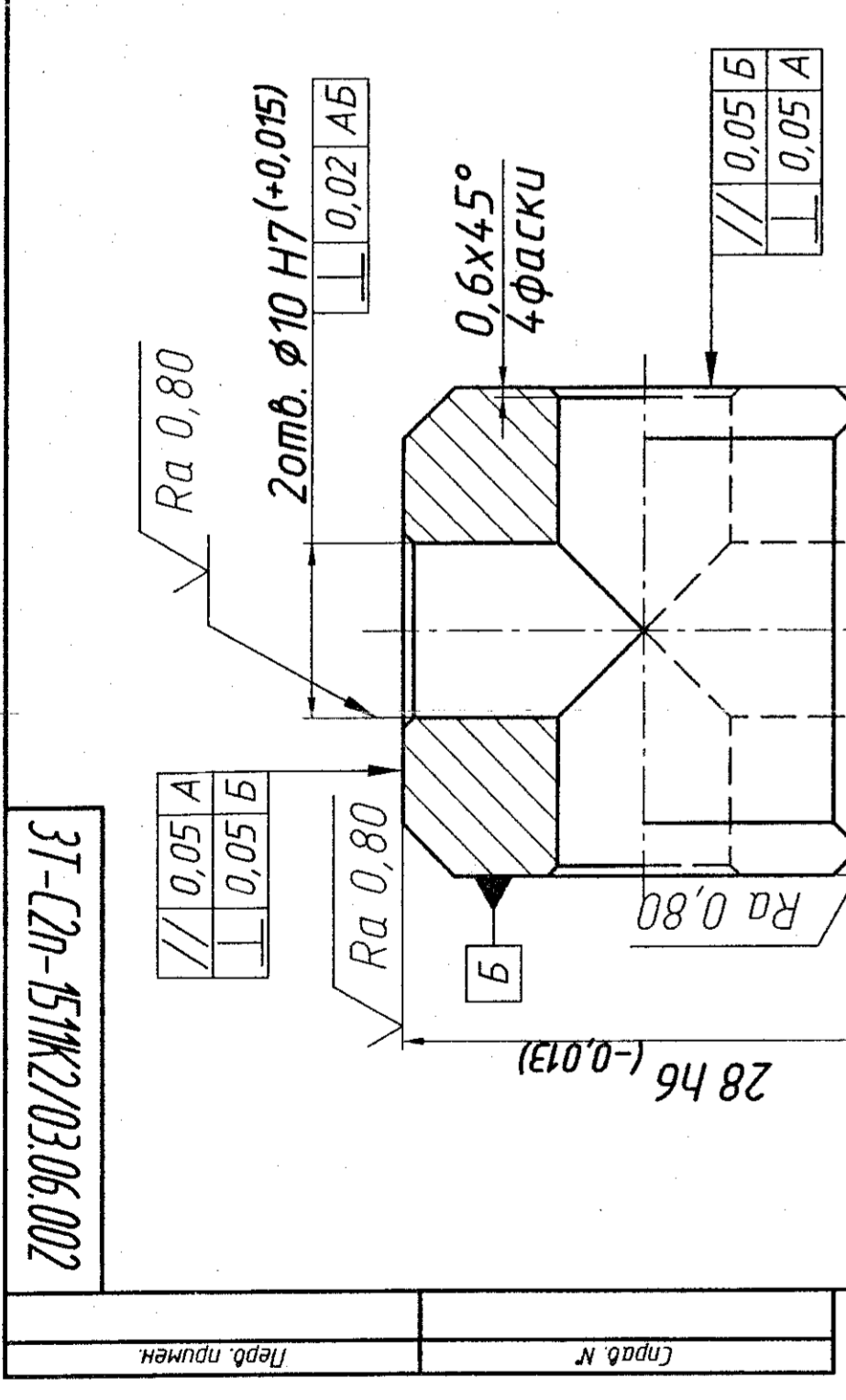

3Т-С2п-1511К2/03.06.002	Крестовина	Сталь 40Х ГОСТ 4543-71	Масса	0,108	Листов	2.5:1																								
<table border="1"> <tr> <th>Имя</th> <th>Лист</th> <th>№ докум.</th> <th>Лист</th> <th>Масса</th> <th>Масштаб</th> </tr> <tr> <td>Разработ.</td> <td>Проф.</td> <td>Восстановитель</td> <td>Проф.</td> <td>0,108</td> <td>2.5:1</td> </tr> <tr> <td>Техник</td> <td>Художник</td> <td>Художник</td> <td>Инженер</td> <td></td> <td></td> </tr> <tr> <td>Провер.</td> <td>Инженер</td> <td>Инженер</td> <td>Инженер</td> <td></td> <td></td> </tr> </table>							Имя	Лист	№ докум.	Лист	Масса	Масштаб	Разработ.	Проф.	Восстановитель	Проф.	0,108	2.5:1	Техник	Художник	Художник	Инженер			Провер.	Инженер	Инженер	Инженер		
Имя	Лист	№ докум.	Лист	Масса	Масштаб																									
Разработ.	Проф.	Восстановитель	Проф.	0,108	2.5:1																									
Техник	Художник	Художник	Инженер																											
Провер.	Инженер	Инженер	Инженер																											

1. 49...53 HRC3.
2. Неуказанные предельные отклонения: ± Ц4.

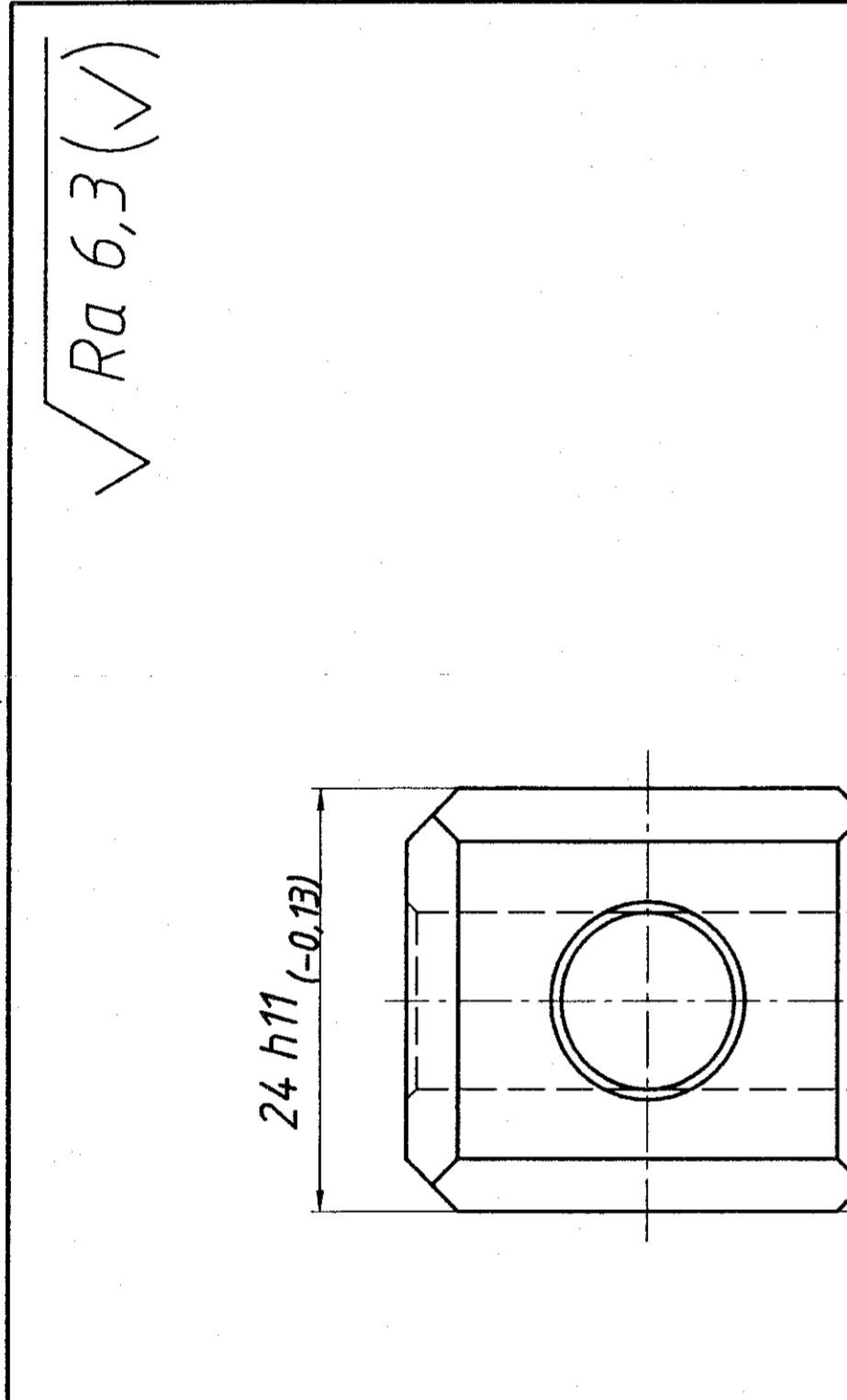

3Т-С2п-1511К2/03.06.002	Крестовина	Сталь 40Х ГОСТ 4543-71	Масса	0,108	Листов	2.5:1																								
<table border="1"> <tr> <th>Имя</th> <th>Лист</th> <th>№ докум.</th> <th>Лист</th> <th>Масса</th> <th>Масштаб</th> </tr> <tr> <td>Разработ.</td> <td>Проф.</td> <td>Восстановитель</td> <td>Проф.</td> <td>0,108</td> <td>2.5:1</td> </tr> <tr> <td>Техник</td> <td>Художник</td> <td>Художник</td> <td>Инженер</td> <td></td> <td></td> </tr> <tr> <td>Провер.</td> <td>Инженер</td> <td>Инженер</td> <td>Инженер</td> <td></td> <td></td> </tr> </table>							Имя	Лист	№ докум.	Лист	Масса	Масштаб	Разработ.	Проф.	Восстановитель	Проф.	0,108	2.5:1	Техник	Художник	Художник	Инженер			Провер.	Инженер	Инженер	Инженер		
Имя	Лист	№ докум.	Лист	Масса	Масштаб																									
Разработ.	Проф.	Восстановитель	Проф.	0,108	2.5:1																									
Техник	Художник	Художник	Инженер																											
Провер.	Инженер	Инженер	Инженер																											

1. 49...53 HRC3.
2. Неуказанные предельные отклонения: ± Ц4.

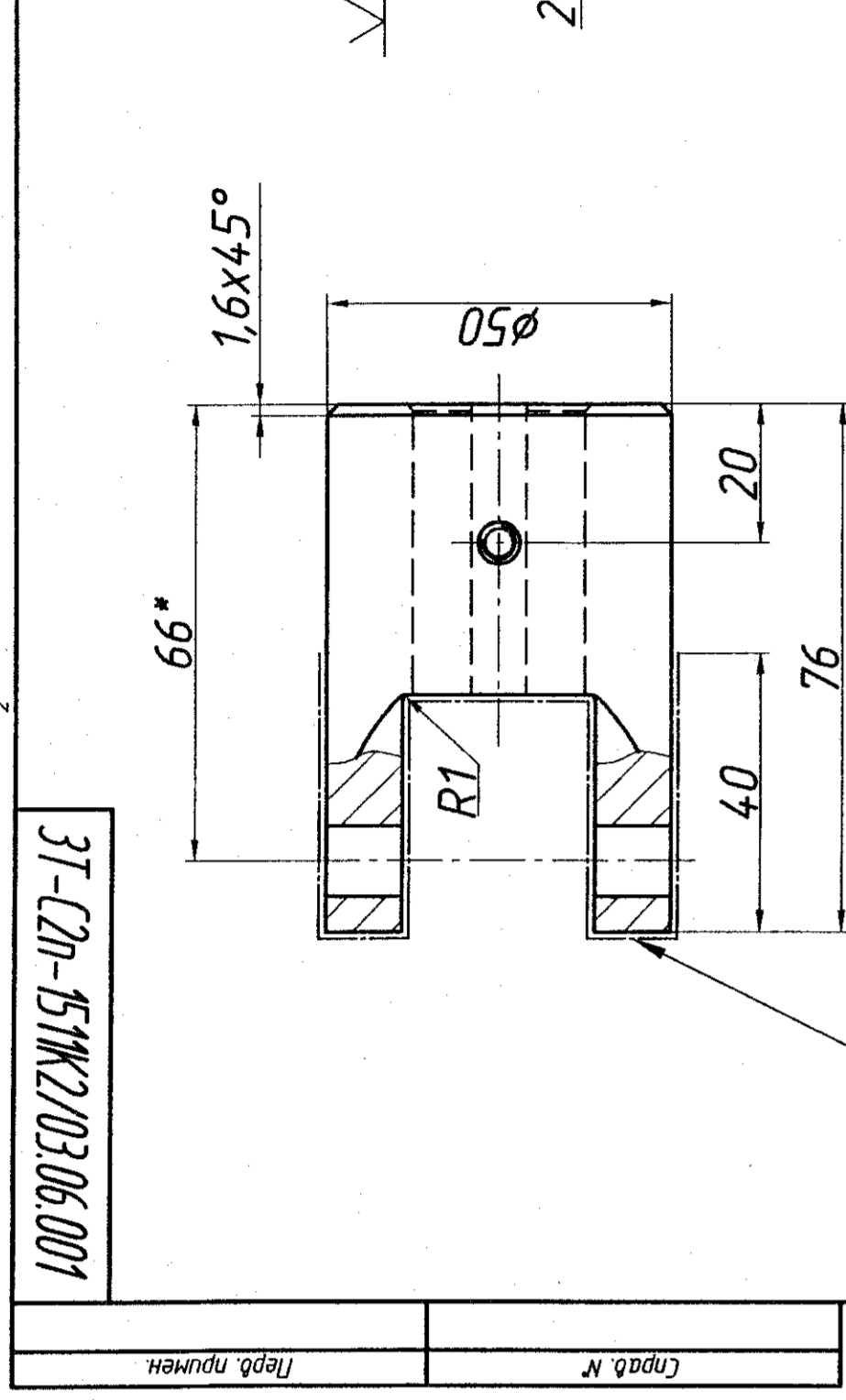

3Т-С2п-1511К2/03.06.002	Крестовина	Сталь 40Х ГОСТ 4543-71	Масса	0,108	Листов	2.5:1																								
<table border="1"> <tr> <th>Имя</th> <th>Лист</th> <th>№ докум.</th> <th>Лист</th> <th>Масса</th> <th>Масштаб</th> </tr> <tr> <td>Разработ.</td> <td>Проф.</td> <td>Восстановитель</td> <td>Проф.</td> <td>0,108</td> <td>2.5:1</td> </tr> <tr> <td>Техник</td> <td>Художник</td> <td>Художник</td> <td>Инженер</td> <td></td> <td></td> </tr> <tr> <td>Провер.</td> <td>Инженер</td> <td>Инженер</td> <td>Инженер</td> <td></td> <td></td> </tr> </table>							Имя	Лист	№ докум.	Лист	Масса	Масштаб	Разработ.	Проф.	Восстановитель	Проф.	0,108	2.5:1	Техник	Художник	Художник	Инженер			Провер.	Инженер	Инженер	Инженер		
Имя	Лист	№ докум.	Лист	Масса	Масштаб																									
Разработ.	Проф.	Восстановитель	Проф.	0,108	2.5:1																									
Техник	Художник	Художник	Инженер																											
Провер.	Инженер	Инженер	Инженер																											

1. 49...53 HRC3.
2. Неуказанные предельные отклонения: ± Ц4.

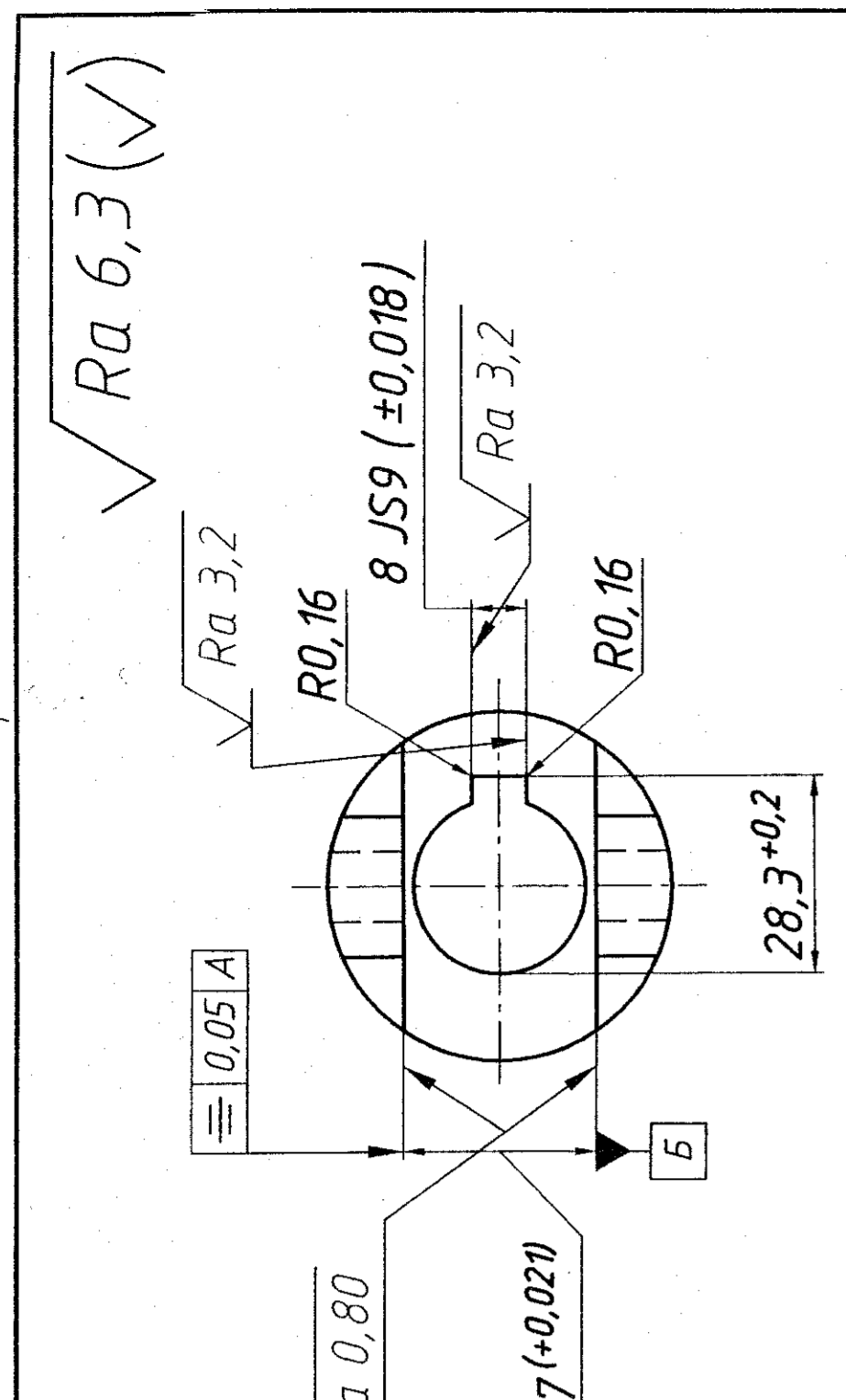

3Т-С2п-1511К2/03.06.001	Вилка	Сталь 20Х ГОСТ 4543-71	Масса	0,5	Листов	1																								
<table border="1"> <tr> <th>Имя</th> <th>Лист</th> <th>№ докум.</th> <th>Лист</th> <th>Масса</th> <th>Масштаб</th> </tr> <tr> <td>Разработ.</td> <td>Проф.</td> <td>Восстановитель</td> <td>Проф.</td> <td>0,5</td> <td>1:1</td> </tr> <tr> <td>Техник</td> <td>Художник</td> <td>Художник</td> <td>Инженер</td> <td></td> <td></td> </tr> <tr> <td>Провер.</td> <td>Инженер</td> <td>Инженер</td> <td>Инженер</td> <td></td> <td></td> </tr> </table>							Имя	Лист	№ докум.	Лист	Масса	Масштаб	Разработ.	Проф.	Восстановитель	Проф.	0,5	1:1	Техник	Художник	Художник	Инженер			Провер.	Инженер	Инженер	Инженер		
Имя	Лист	№ докум.	Лист	Масса	Масштаб																									
Разработ.	Проф.	Восстановитель	Проф.	0,5	1:1																									
Техник	Художник	Художник	Инженер																											
Провер.	Инженер	Инженер	Инженер																											

1. Неуказанные предельные отклонения: φh14, ± Ц4.
2. *Размеры для справок.
3. Сердцевина HRC3>21.

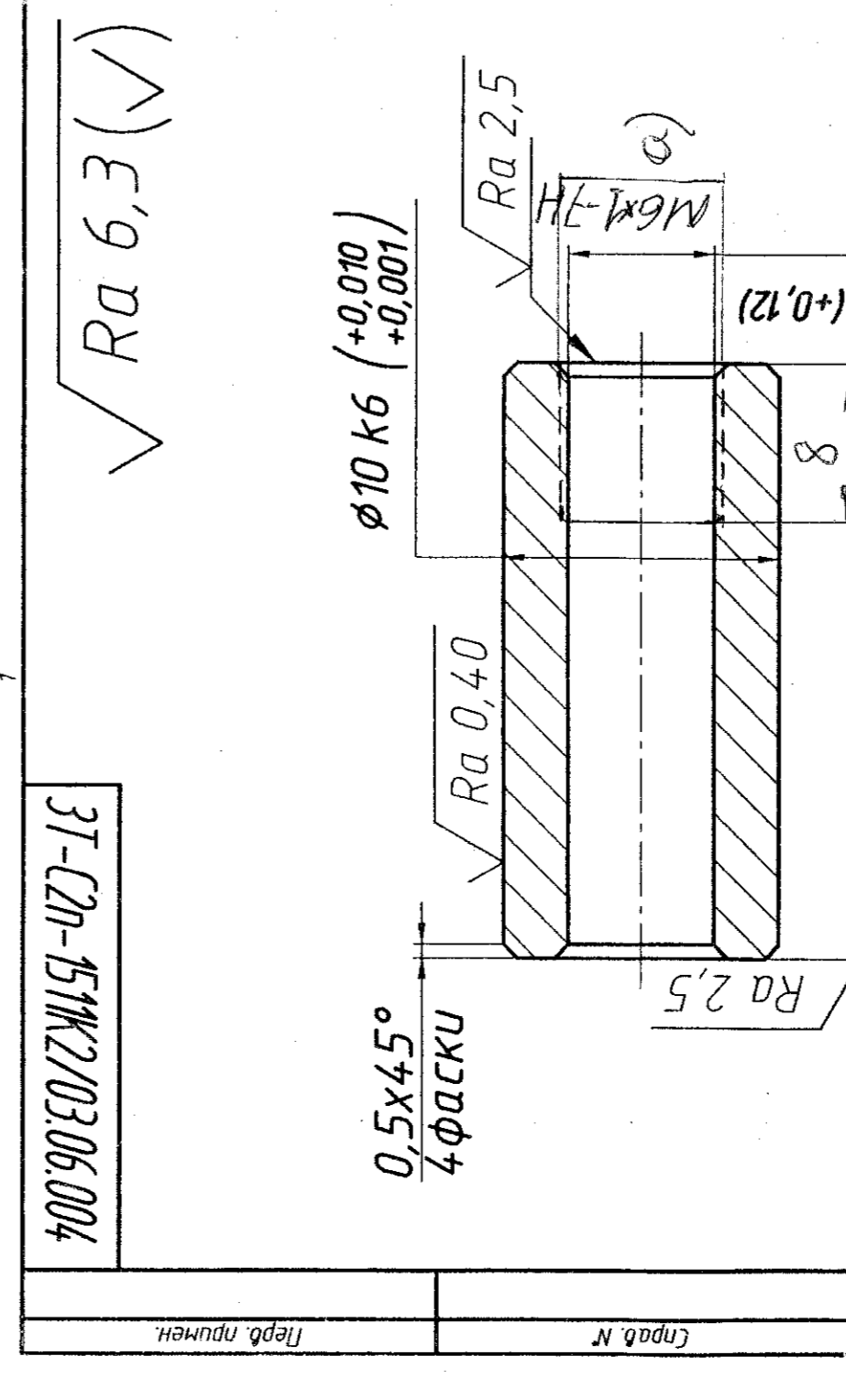

3Т-С2п-1511К2/03.06.004	Палец	Сталь 40Х ГОСТ 4543-71	Масса	0,03	Листов	2:1																								
<table border="1"> <tr> <th>Имя</th> <th>Лист</th> <th>№ докум.</th> <th>Лист</th> <th>Масса</th> <th>Масштаб</th> </tr> <tr> <td>Разработ.</td> <td>Проф.</td> <td>Восстановитель</td> <td>Проф.</td> <td>0,03</td> <td>2:1</td> </tr> <tr> <td>Техник</td> <td>Художник</td> <td>Художник</td> <td>Инженер</td> <td></td> <td></td> </tr> <tr> <td>Провер.</td> <td>Инженер</td> <td>Инженер</td> <td>Инженер</td> <td></td> <td></td> </tr> </table>							Имя	Лист	№ докум.	Лист	Масса	Масштаб	Разработ.	Проф.	Восстановитель	Проф.	0,03	2:1	Техник	Художник	Художник	Инженер			Провер.	Инженер	Инженер	Инженер		
Имя	Лист	№ докум.	Лист	Масса	Масштаб																									
Разработ.	Проф.	Восстановитель	Проф.	0,03	2:1																									
Техник	Художник	Художник	Инженер																											
Провер.	Инженер	Инженер	Инженер																											

1. 49...53 HRC3.
2. Неуказанные предельные отклонения: ± Ц4.

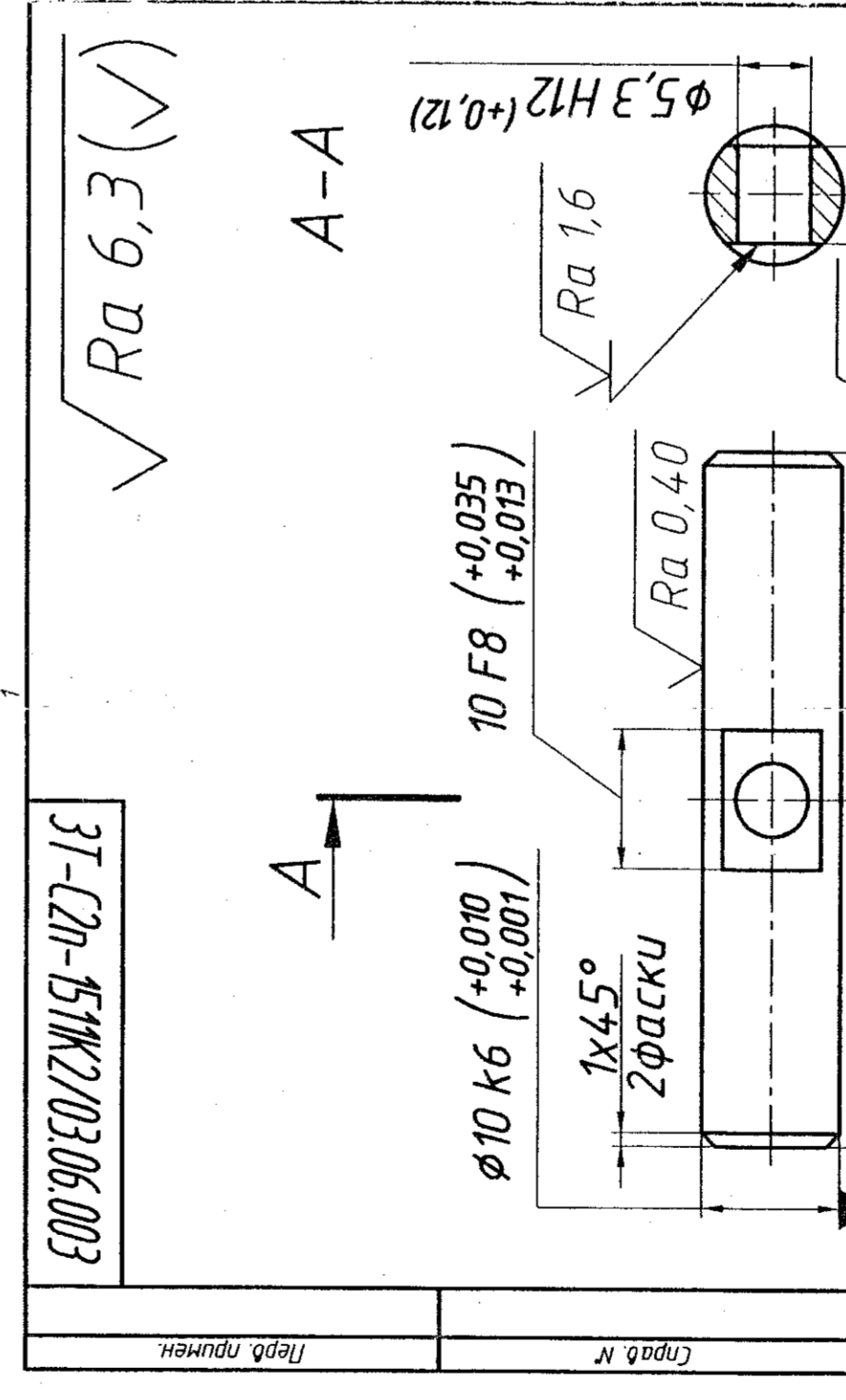

3Т-С2п-1511К2/03.06.003	Палец	Сталь 40Х ГОСТ 4543-71	Масса	0,03	Листов	2:1																								
<table border="1"> <tr> <th>Имя</th> <th>Лист</th> <th>№ докум.</th> <th>Лист</th> <th>Масса</th> <th>Масштаб</th> </tr> <tr> <td>Разработ.</td> <td>Проф.</td> <td>Восстановитель</td> <td>Проф.</td> <td>0,03</td> <td>2:1</td> </tr> <tr> <td>Техник</td> <td>Художник</td> <td>Художник</td> <td>Инженер</td> <td></td> <td></td> </tr> <tr> <td>Провер.</td> <td>Инженер</td> <td>Инженер</td> <td>Инженер</td> <td></td> <td></td> </tr> </table>							Имя	Лист	№ докум.	Лист	Масса	Масштаб	Разработ.	Проф.	Восстановитель	Проф.	0,03	2:1	Техник	Художник	Художник	Инженер			Провер.	Инженер	Инженер	Инженер		
Имя	Лист	№ докум.	Лист	Масса	Масштаб																									
Разработ.	Проф.	Восстановитель	Проф.	0,03	2:1																									
Техник	Художник	Художник	Инженер																											
Провер.	Инженер	Инженер	Инженер																											

1. 49...53 HRC3.
2. Неуказанные предельные отклонения: ± Ц4.

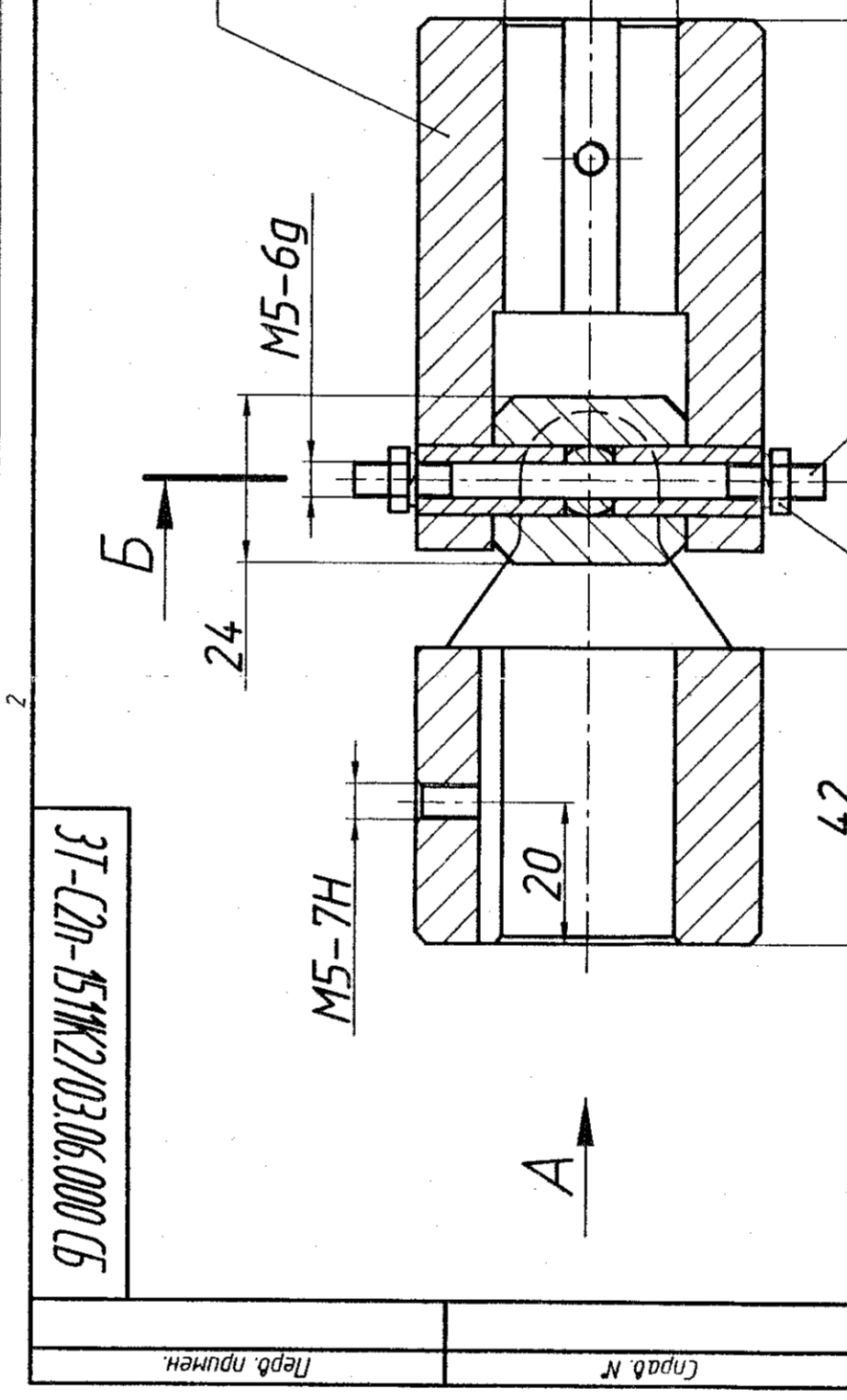

3Т-С2п-1511К2/03.06.003	Палец	Сталь 40Х ГОСТ 4543-71	Масса	0,108	Листов	2.5:1																								
<table border="1"> <tr> <th>Имя</th> <th>Лист</th> <th>№ докум.</th> <th>Лист</th> <th>Масса</th> <th>Масштаб</th> </tr> <tr> <td>Разработ.</td> <td>Проф.</td> <td>Восстановитель</td> <td>Проф.</td> <td>0,108</td> <td>2.5:1</td> </tr> <tr> <td>Техник</td> <td>Художник</td> <td>Художник</td> <td>Инженер</td> <td></td> <td></td> </tr> <tr> <td>Провер.</td> <td>Инженер</td> <td>Инженер</td> <td>Инженер</td> <td></td> <td></td> </tr> </table>							Имя	Лист	№ докум.	Лист	Масса	Масштаб	Разработ.	Проф.	Восстановитель	Проф.	0,108	2.5:1	Техник	Художник	Художник	Инженер			Провер.	Инженер	Инженер	Инженер		
Имя	Лист	№ докум.	Лист	Масса	Масштаб																									
Разработ.	Проф.	Восстановитель	Проф.	0,108	2.5:1																									
Техник	Художник	Художник	Инженер																											
Провер.	Инженер	Инженер	Инженер																											

1. 49...53 HRC3.
2. Неуказанные предельные отклонения: ± Ц4.

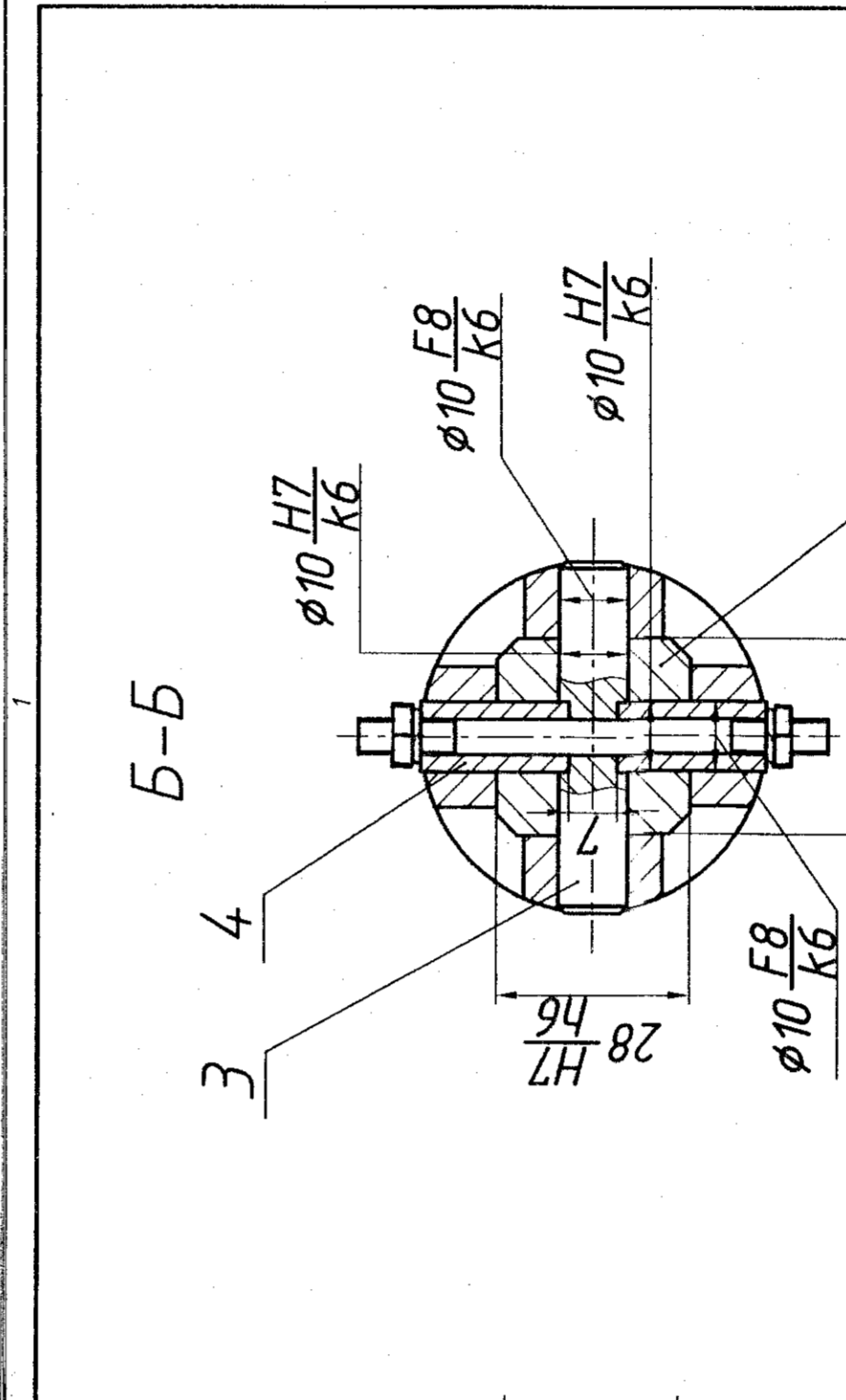

3Т-С2п-1511К2/03.06.000 СБ	Сборочный чертёж	Муфта шарнирная	Масса	1,2	Листов	1:1																								
<table border="1"> <tr> <th>Имя</th> <th>Лист</th> <th>№ докум.</th> <th>Лист</th> <th>Масса</th> <th>Масштаб</th> </tr> <tr> <td>Разработ.</td> <td>Проф.</td> <td>Восстановитель</td> <td>Проф.</td> <td>1,2</td> <td>1:1</td> </tr> <tr> <td>Техник</td> <td>Художник</td> <td>Художник</td> <td>Инженер</td> <td></td> <td></td> </tr> <tr> <td>Провер.</td> <td>Инженер</td> <td>Инженер</td> <td>Инженер</td> <td></td> <td></td> </tr> </table>							Имя	Лист	№ докум.	Лист	Масса	Масштаб	Разработ.	Проф.	Восстановитель	Проф.	1,2	1:1	Техник	Художник	Художник	Инженер			Провер.	Инженер	Инженер	Инженер		
Имя	Лист	№ докум.	Лист	Масса	Масштаб																									
Разработ.	Проф.	Восстановитель	Проф.	1,2	1:1																									
Техник	Художник	Художник	Инженер																											
Провер.	Инженер	Инженер	Инженер																											

1. Размеры для справок.
2. Перед сборкой детали промыть в керосине и просушить. При сборке все посадочные и резьбовые поверхности смазать пластичной смазкой ЦИАТИМ-203 ГОСТ 8773-73.

Формат	Лист	№ докум.	Лист	Масса	Масштаб
А3	1	3Т-С2п-1511К2/03.06.000 СБ	Сборочный чертёж	1,2	1:1

Имя	Лист	№ докум.	Лист	Масса	Масштаб
Разработ.	Проф.	Восстановитель	Проф.	1,2	1:1
Техник	Художник	Художник	Инженер		
Провер.	Инженер	Инженер	Инженер		

1. Размеры для справок.
2. Перед сборкой детали промыть в керосине и просушить. При сборке все посадочные и резьбовые поверхности смазать пластичной смазкой ЦИАТИМ-203 ГОСТ 8773-73.

3Т-С2п-1511К2/03.06.000

3Т-С2п-1511К2/03.06.003

3Т-С2п-1511К2/03.06.002

3Т-С2п-1511К2/03.06.000 СБ

3Т-С2п-1511К2/03.06.001