

3Т-С2п-151К2/03.05.001

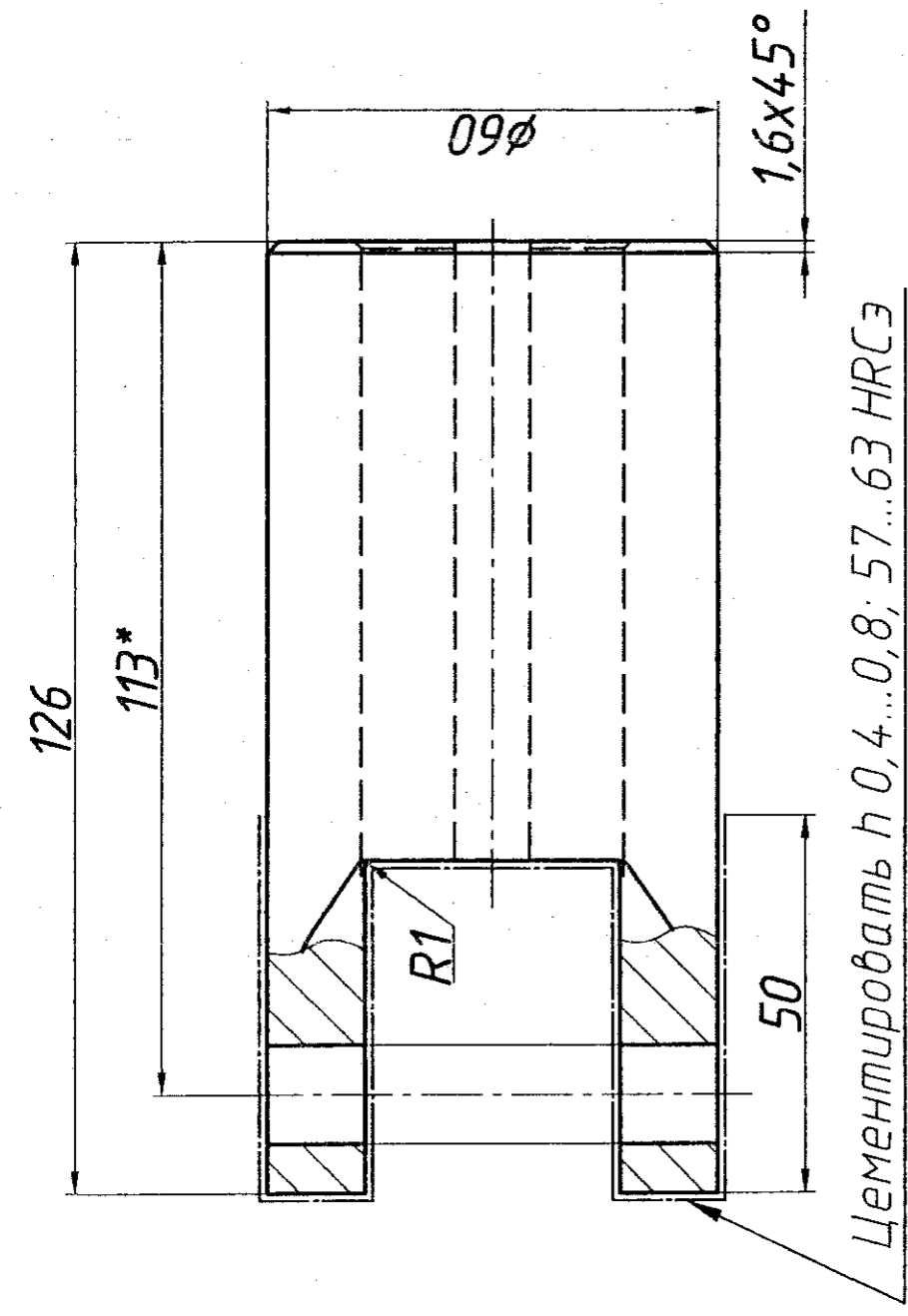

Цементировать h 0,4...0,8; 57...63 HRC3

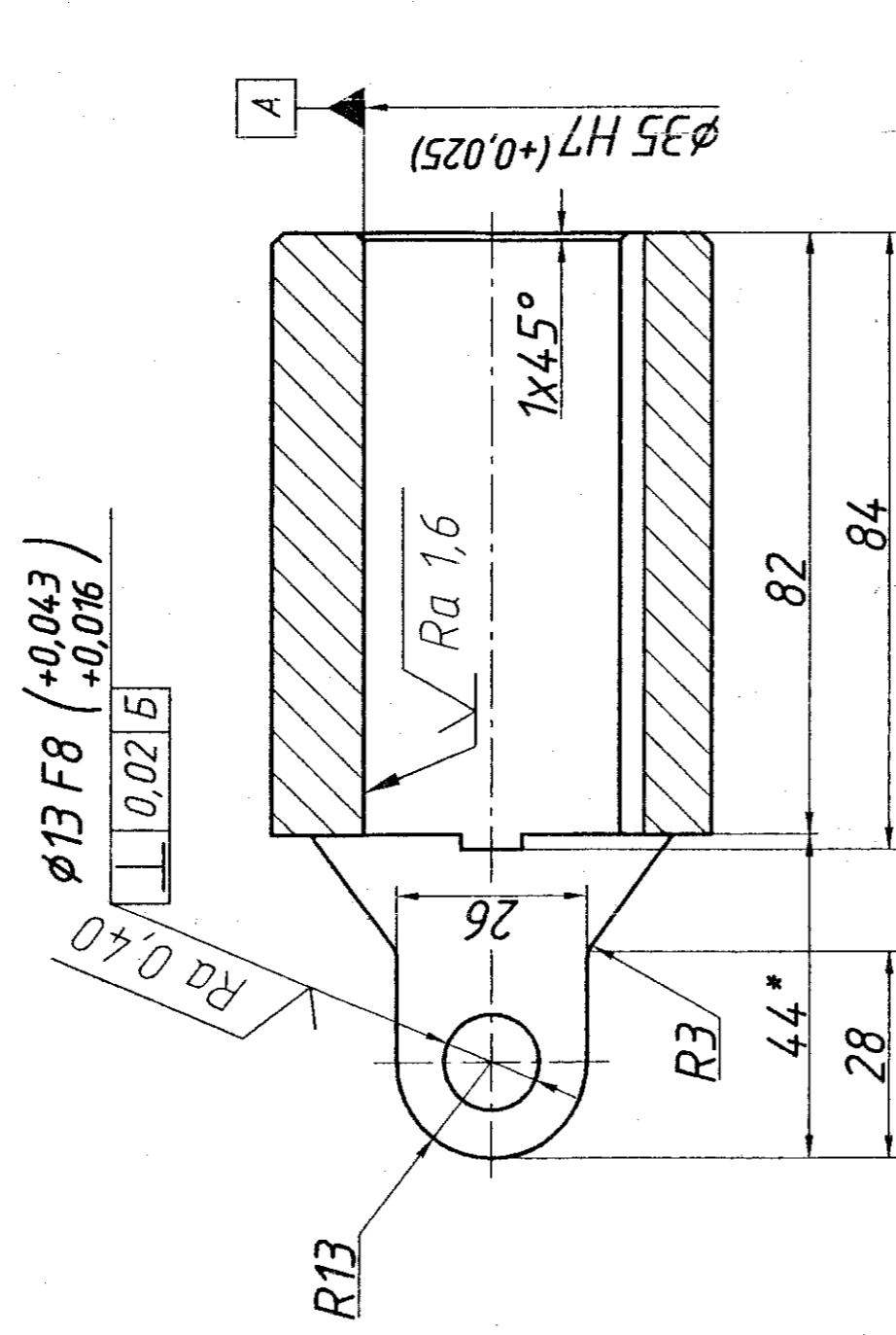

1. Неуказанные предельные отклонения: $\phi h14, \pm I14$
2. *Размеры для справок.
3. Сердцевина HRC3>21.

3Т-С2п-151К2/03.05.001		Масса		Масштаб	
Вилка		Лист	Масса	Лист	Масштаб
		1,1	1,1	1:1	

Сталь 20Х ГОСТ 4543-71

МЕТРОПИПРОТРАНС

Формат А3

Изм. №	Дата	Подп.	Имя	Содержание

Формат	Зона	Лист	Изм.	Дата	Подп.	Имя	Содержание	Наименование	Кол.	Примечание
А3								Материалы		
								Смазка ЦИА ТИМ-203		
								ГОСТ 8773-73		

3Т-С2п-151К2/03.05.000

Формат А4

3Т-С2п-151К2/03.05.000 СБ

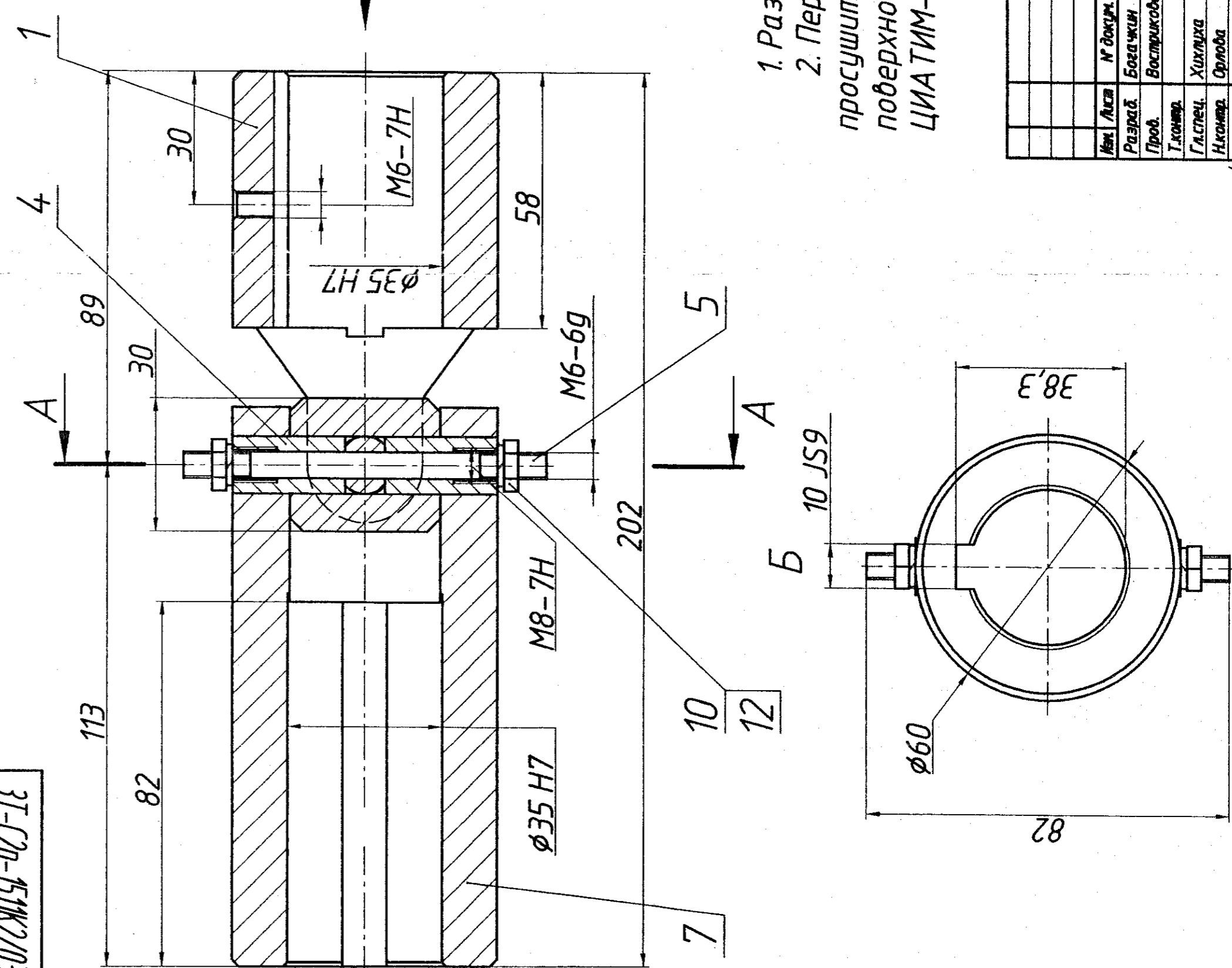

1. Размеры для справок.
2. Перед сборкой детали промыть в керосине и просушить. При сборке все посадочные и резьбовые поверхности смазать пластичной смазкой ЦИА ТИМ-203 ГОСТ 8773-73.

3Т-С2п-151К2/03.05.000 СБ		Масса		Масштаб	
Муфта шарнирная		Лист	Масса	Лист	Масштаб
35Д		2,5	2,5	1:1	

Сталь 20Х ГОСТ 4543-71

МЕТРОПИПРОТРАНС

Формат А3

Изм. №	Дата	Подп.	Имя	Содержание

Формат	Зона	Лист	Изм.	Дата	Подп.	Имя	Содержание	Наименование	Кол.	Примечание
А3								Документация		
								Сборочный чертеж		
								Детали		
								Вилка	1	
								Крестовина	1	
								Палец	1	
								Втулка	2	
								Шпилька	1	
								Вилка	1	
								Стандартные изделия		
								Гайка М6.5.016	2	
								ГОСТ 5916-70		
								Шайба 6.65Г.016	2	
								ГОСТ 6402-70		

3Т-С2п-151К2/03.05.000

Формат А4