

Перв. примен.
 Справ. №
 Подп. и дата
 Инв. № дубл.
 Инв. № инв.
 Взам. инв. №
 Подп. и дата
 Инв. № подл.

ВЗ-60.101.03.00.001

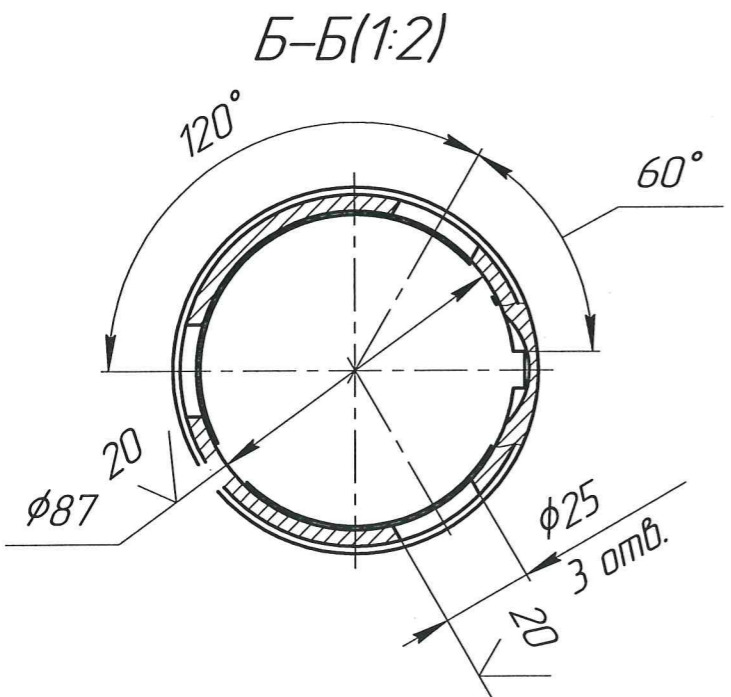
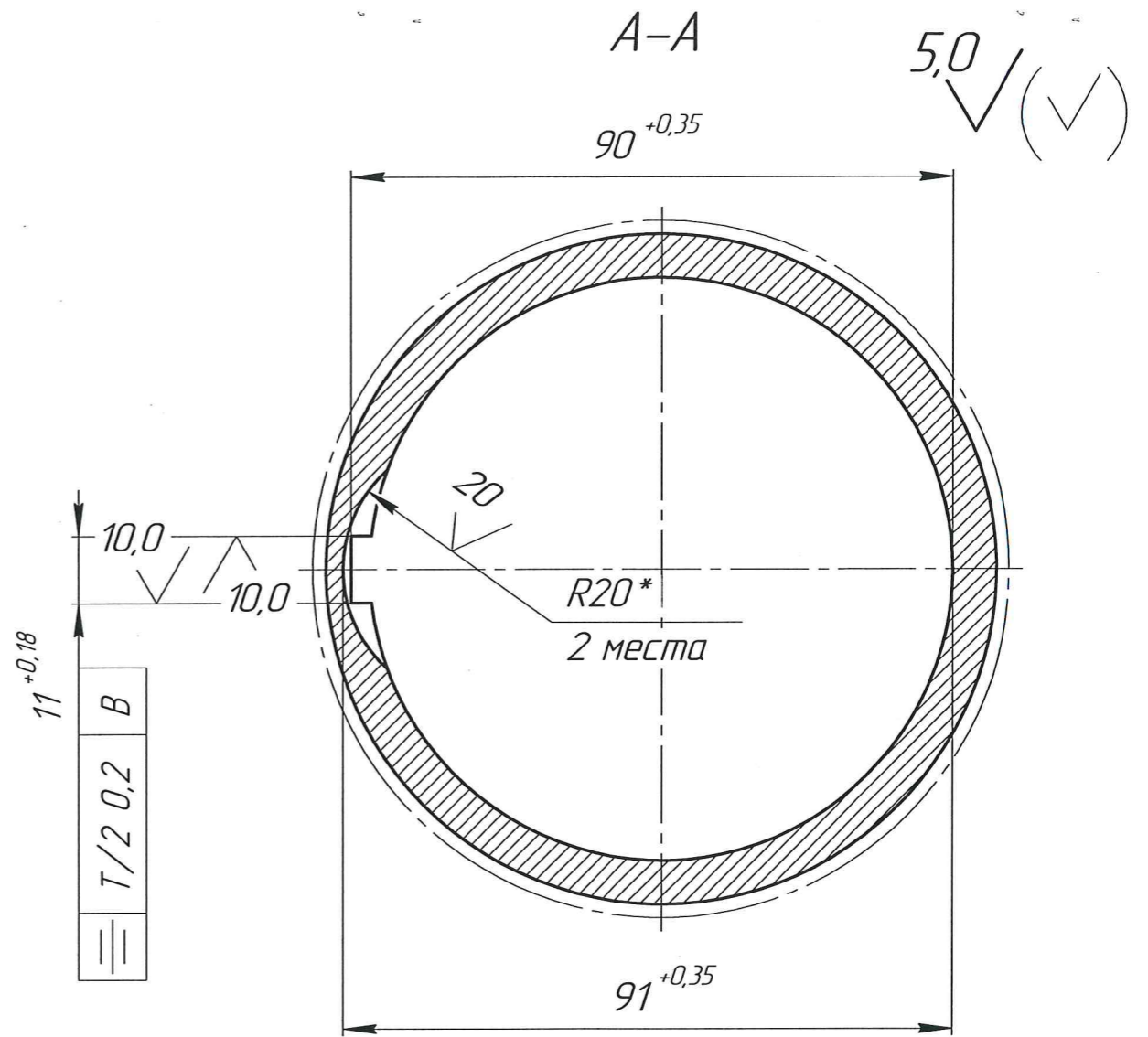
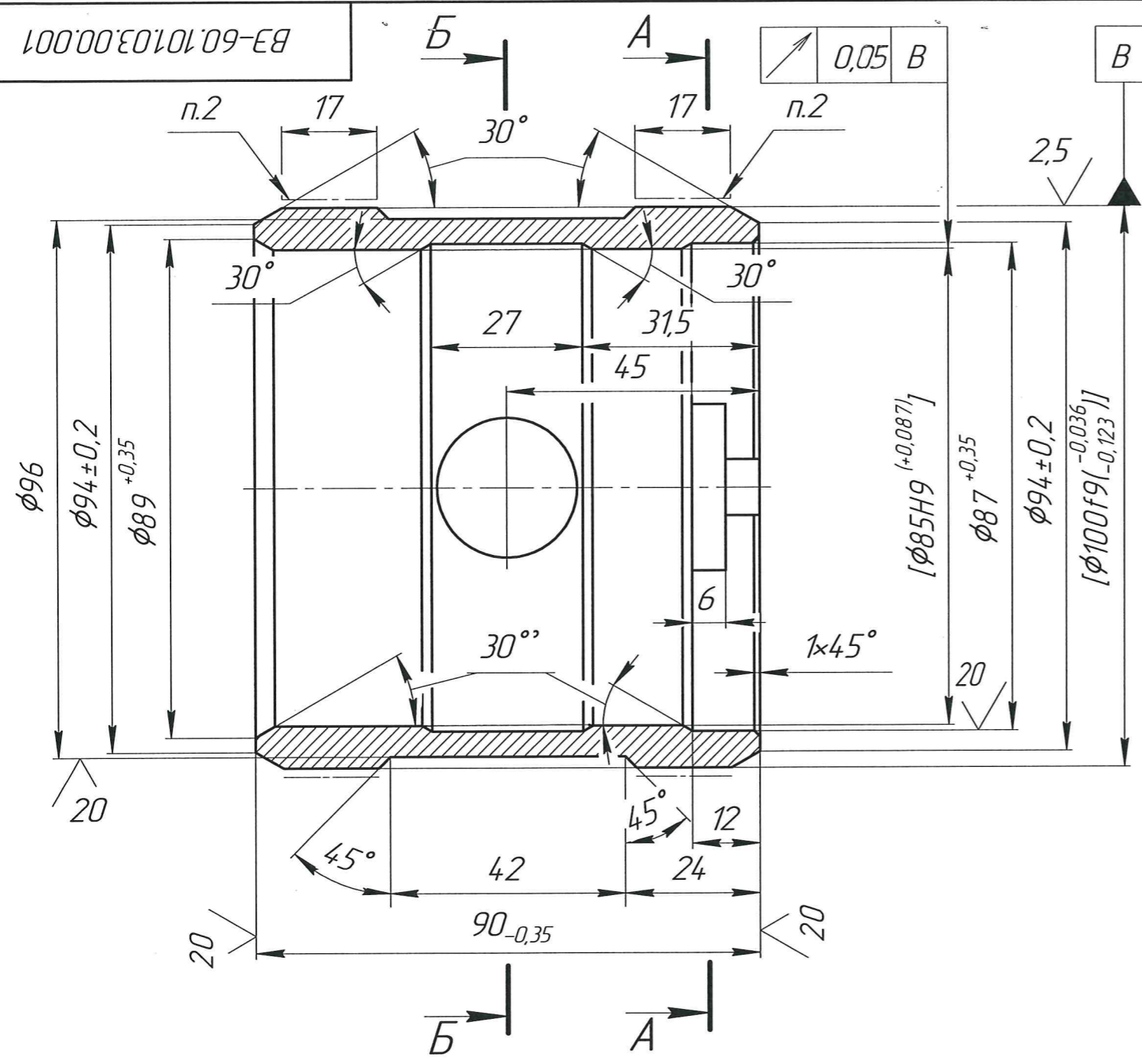

1. H14, ±IT14/2.
2. Цементировать h 0,8...1,2, 53...58 HRC.
3. Обработку по размерам в квадратных скобках, производить после термообработки.
4. *Размер обеспеч. инстр.
5. На поверхн. φ100f9, φ85H9 мех. повреждения не допускаются.

Контрольный
 экземпляр
 подпись

				ВЗ-60.101.03.00.001				
Изм.	Лист	№ докум.	Подп.	Дата	Втулка	Лит.	Масса	Масштаб
Разраб.	Быков						1,14	1:1
Проб.						Лист	Листов	1
Т.контр.						ПКЦ "СБТ"		
Принял	Юрин А.С.							
Н.контр.	Черных				Труба 102x12 ГОСТ 8732 В20 ГОСТ 8731			
Утв.	Юрин							