

00 279.00.00.001

√ Ra 12,5 (√)

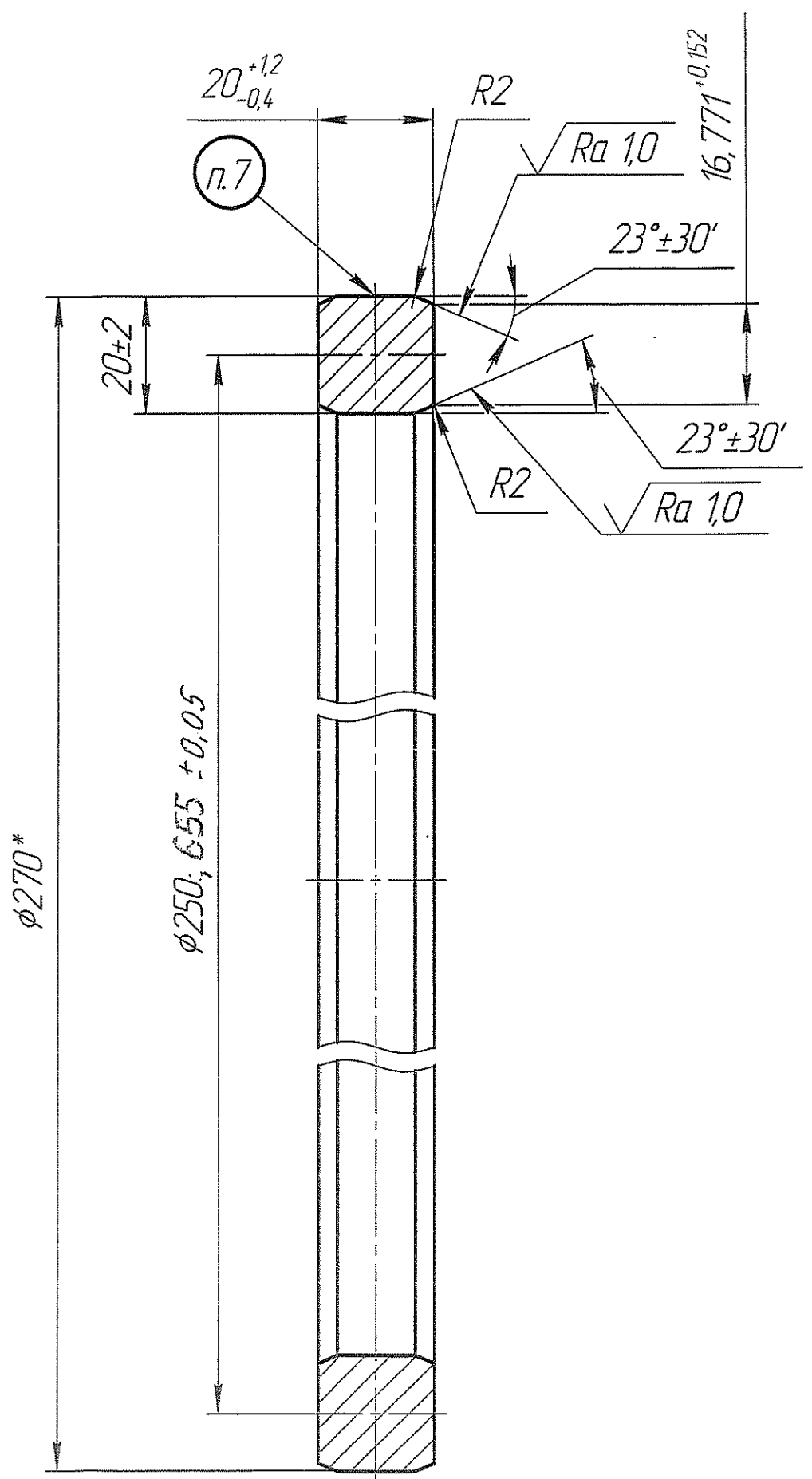

1. Технические требования по ОСТ 26-01-49-82.
2. Заготовка - листовая сталь по ГОСТ 1577-93.
3. Качество материала подтвердить сертификатом.
4. Заготовка не должна иметь внутренних дефектов: флокенов, трещин, расслоений и прочие.
5. На поверхности детали не должно быть вмятин, рисок и других видимых дефектов.
6. Деталь подвергнуть цветной дефектоскопии-100%.
7. Маркировать условное обозначение без наименования изделия, марку стали, знак ОТК.
8. \*Размер для справок.

Перв. примен.	Справ. №	Подп. и дата	Инв. № подл.	Взам. инв. №	Инв. № докл.	Подп. и дата
		02.02.15				

00 279.00.00.001				Лит.	Масса	Масштаб		
Изм.	Лист	№ док-м.	Подп.	Дата	Прокладка для гидроиспытания DN250 PN320	И	2,31	1:1
Разраб.	Никитина		04.02.15					
Проб.	Сурмейко		10.02.15					
Рцк. отд.	Воронянский		10.02.15					
Н.контр.	Носкова		04.02.15		Лист	Листов	1	
ГИП	Шекалдина		04.02.15		Сталь 08кп ГОСТ 1050-88		ГорноХимический ИНЖИНИРИНГ Череповецкий филиал	

Копировал

Формат А3