

100.01.0100.595

$\sqrt{Ra12.5(\sqrt{V})}$

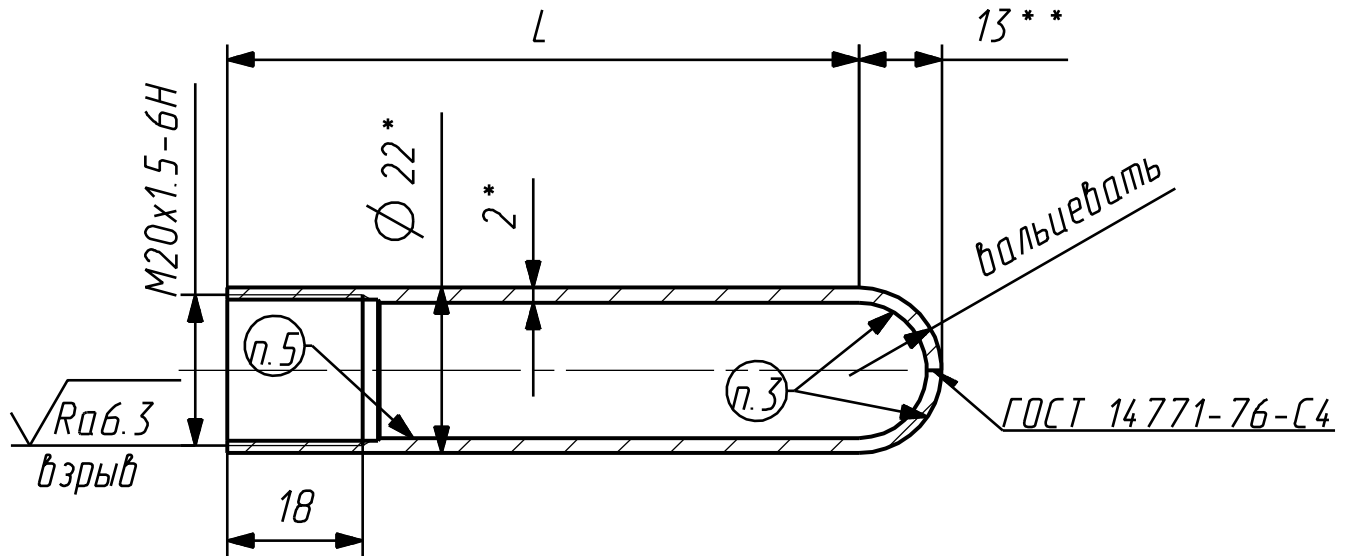

Обозначение	L	Длина заготовки
565.0010.10.001	82	99
565.0010.10.001-01	62	79

- *Размер для справки.
- Зачистить от окалины.
- Общие допуски по ГОСТ 30893.2-тк.
- Формование заготовки производить по РПЦ.0005А.00.000 ТИ
- Герметичность и прочность проверить гидравлическим или пневматическим давлением 1,5МПа. Детали успешно прошедшие испытания маркировать эмаль ПФ-115 ГОСТ 6465-76, белая, полосой шириной 8-10мм.
- На поверхности "взрыв" следы краски, забоины, раковины и другие механические повреждения не допускаются.
- **Обеспечивается технологией изготовления.

Справ. № Перв. примен

Подпись и дата Инв. № дубл. Инв. № Взам. инв. № Подпись и дата Инв. № подл.

				565.0010.10.001				
Изм	Лист	№ докум.	Подпись	Дата	Труба	Лист	Масса	Масштаб
Разраб.		Чебыкина					0,07	1:1
Проверил		Тыртышный				Лист 1	Листов	
Т.контр.								
Нач.бриг.								
Н.контр.					Труба 22x2-12X18H10T ГОСТ 9941-81			
Утвердил		Магдеев						000 "Абрус"