

204011

Перв. примен.

Справ. №

Подп. и дата

Изм. № докл.

Взам. инв. №

Подп. и дата

Изм. № подл.

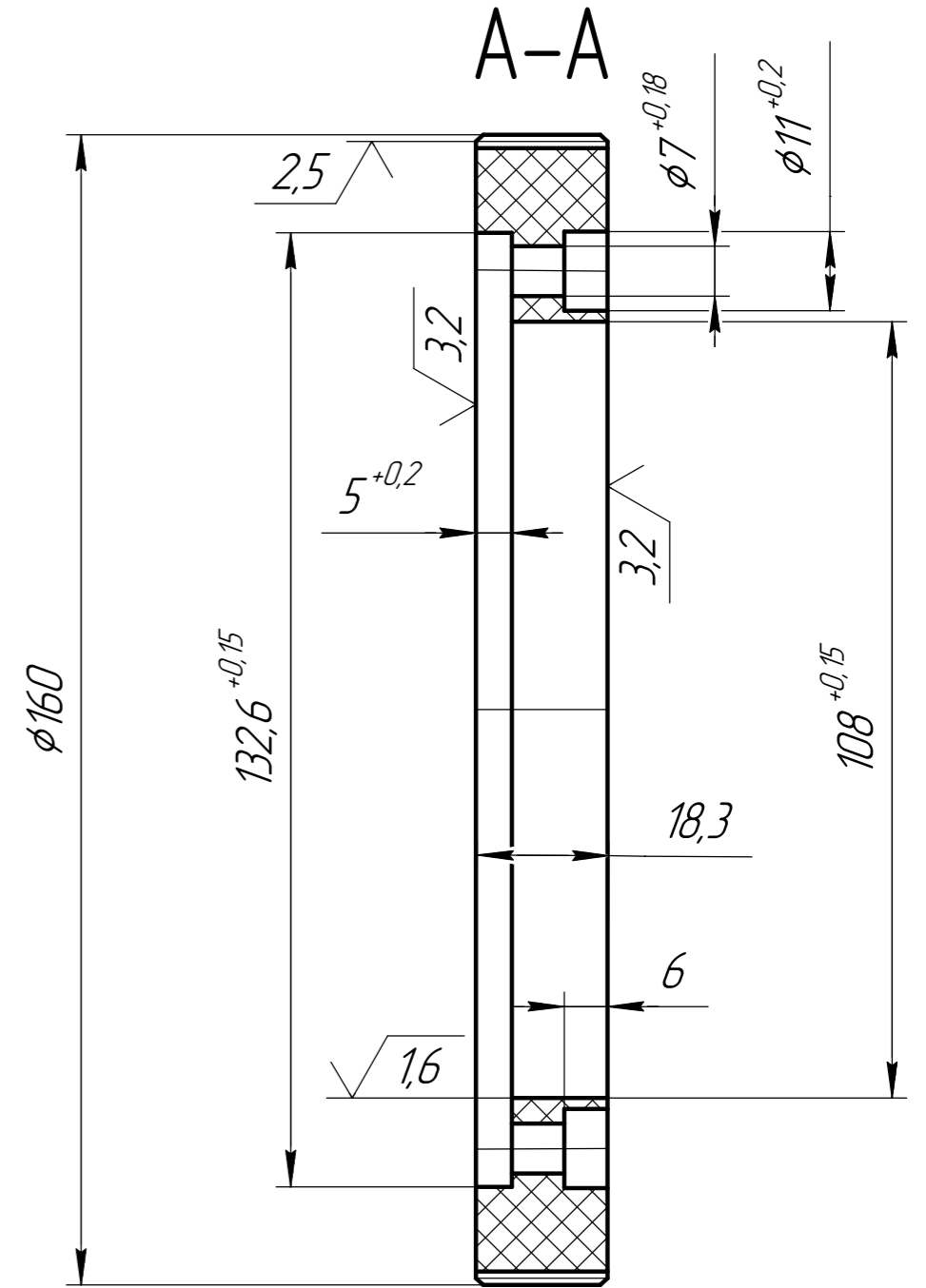
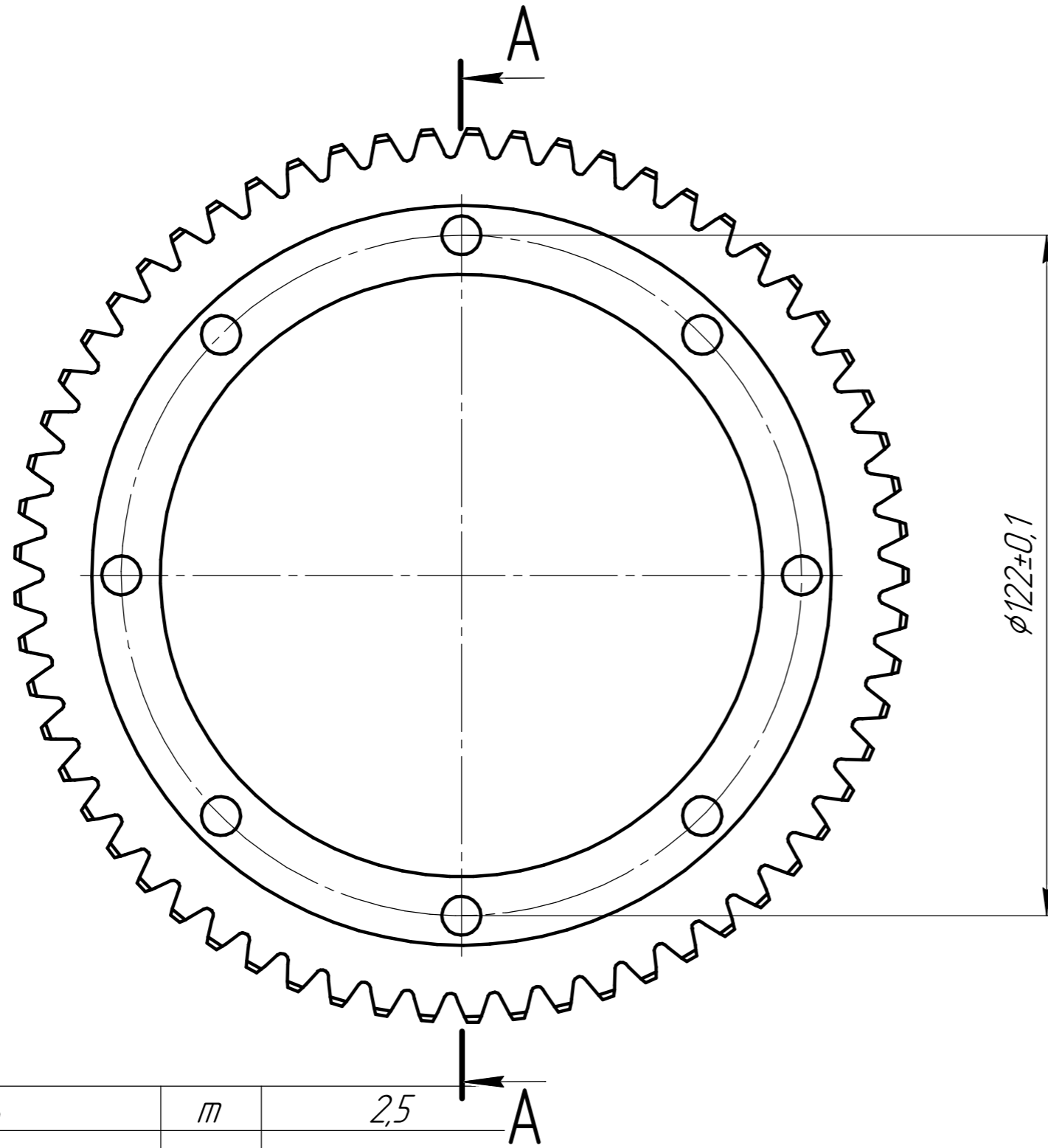

Модуль	<i>m</i>	2,5
Число зубьев	<i>z</i>	61
Нормальный исходный контур	-	ГОСТ 13755-81
Коэффициент смещения	<i>x</i>	0
Постоянная хорда	<i>S_c</i>	3,468
Высота до постоянной хорды	<i>h_c</i>	1,869
Делительный диаметр	<i>d</i>	152,5

1. Неуказанные предельные отклонения $H14$; $h14$; $\pm IT \frac{14}{2}$.
2. Острые кромки притупить.

				204011				
Изм.	Лист	№ докум.	Подп.	Дата	Колесо зубчатое	Лист	Масса	Масштаб
Разраб.							1,16	1:1
Проб.						Лист	Листов	1
Т.контр.					Текстолит ГОСТ 2910-74		ООО "ППГК"	
Н.контр.					Копировал			Формат А3
Утв.								