

СЕЧЕНИЕ А-А
МАСШТАБ 1 : 1

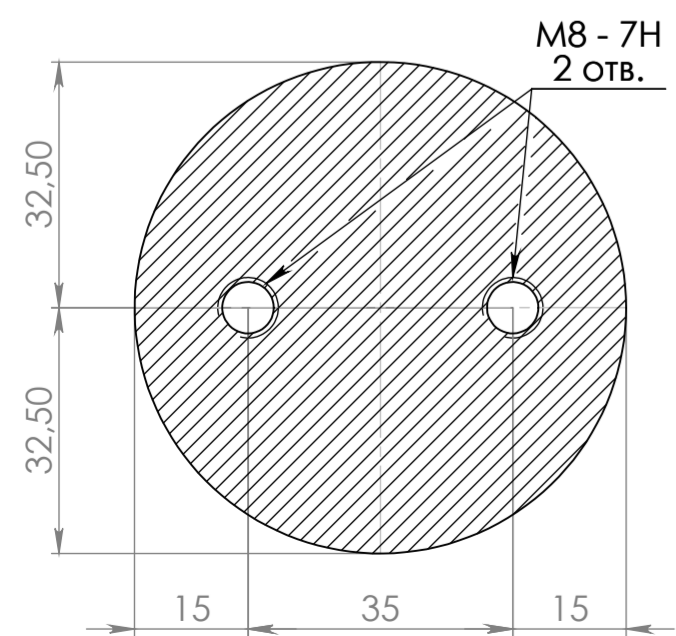

СЕЧЕНИЕ Б-Б
МАСШТАБ 2 : 1

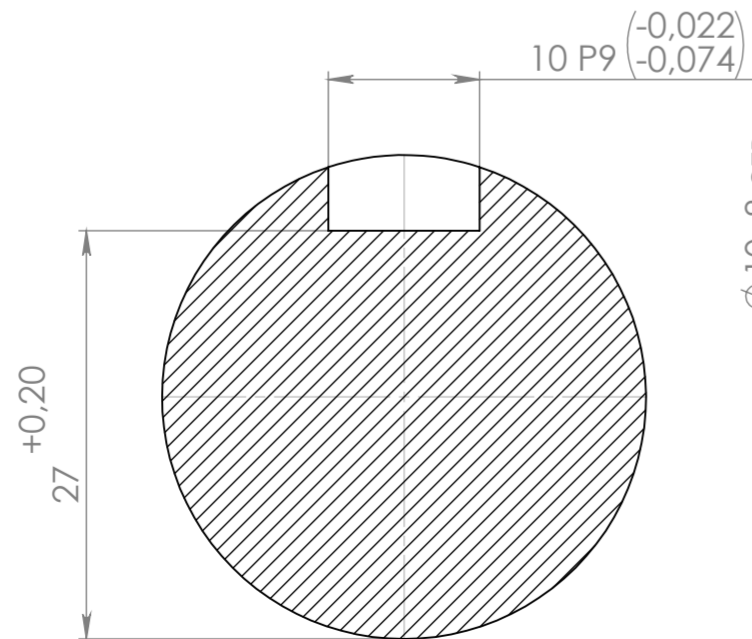

СЕЧЕНИЕ В-В
МАСШТАБ 1 : 1

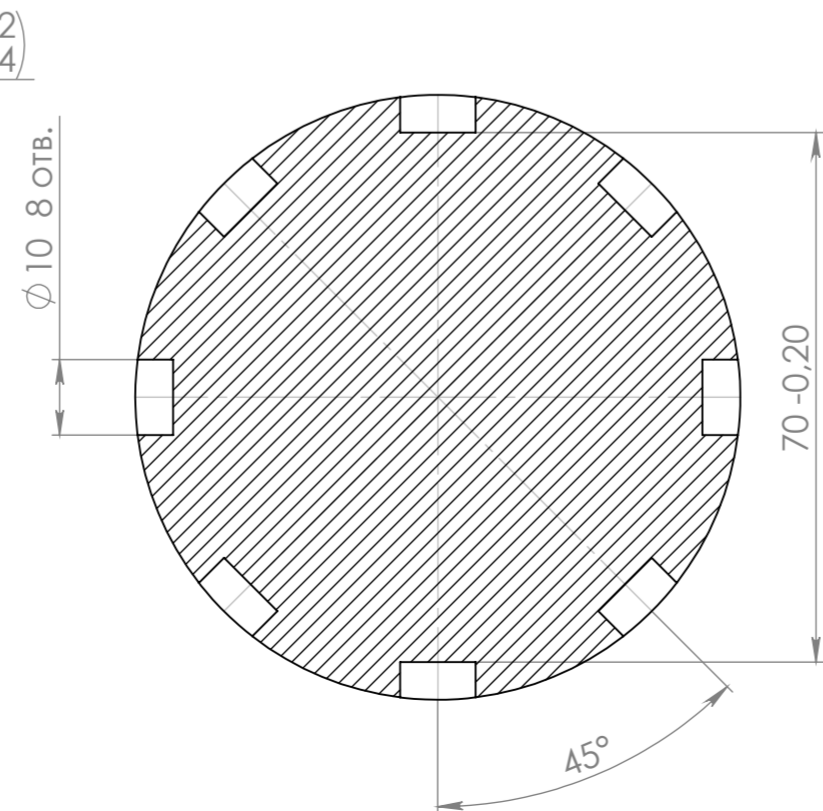

МЕСТНЫЙ Г
МАСШТАБ 5 : 1

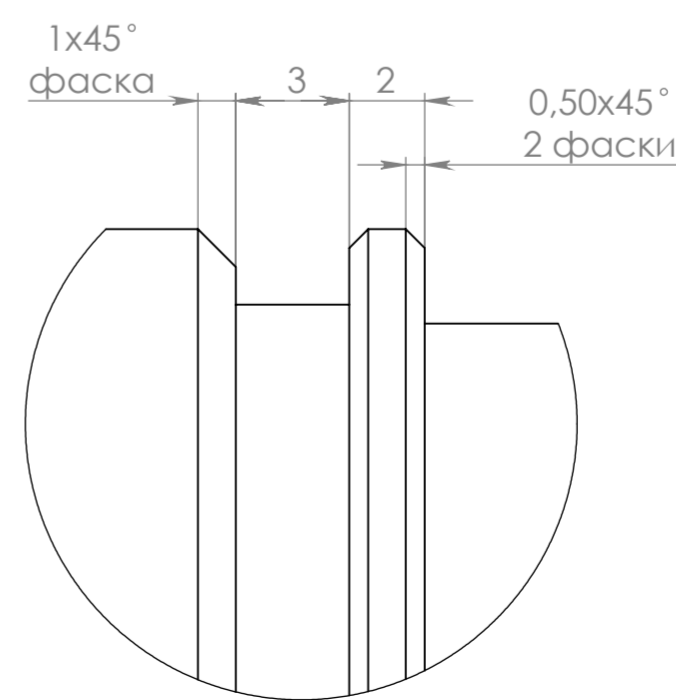

1. Сталь 45 ГОСТ 1050-88
2. HB 241 ... 284
3. h14, H14, $\pm (IT14)/2$
4. Острые кромки притупить