

БПКЖ.676.00.08

6,3

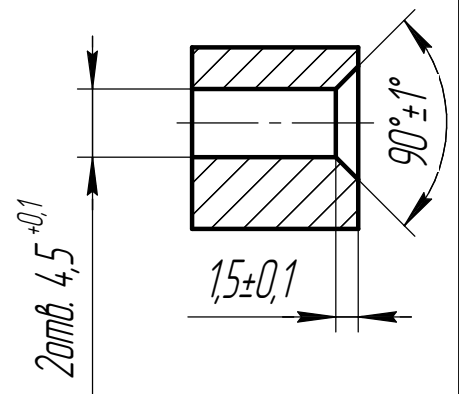
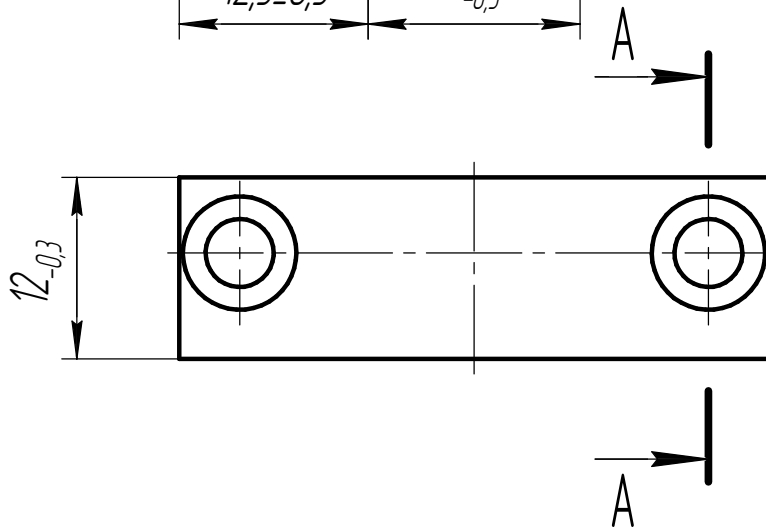
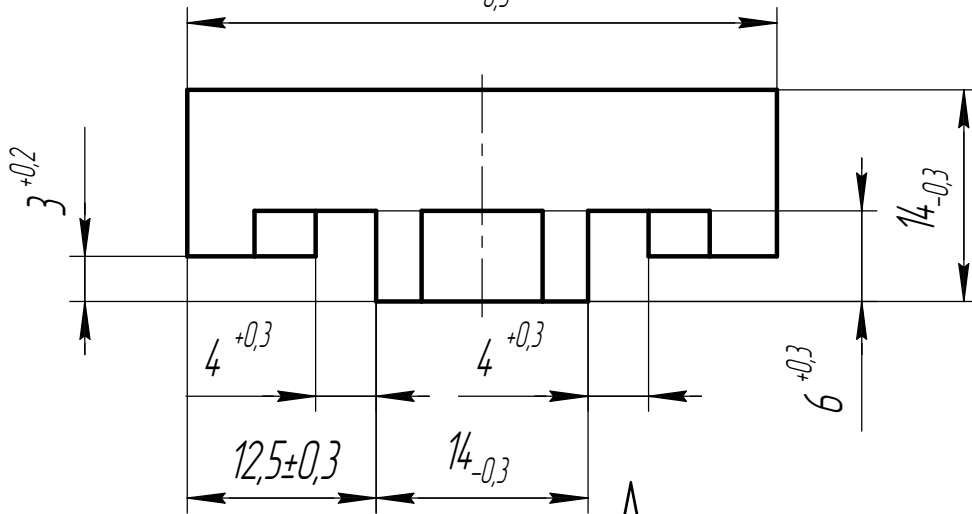
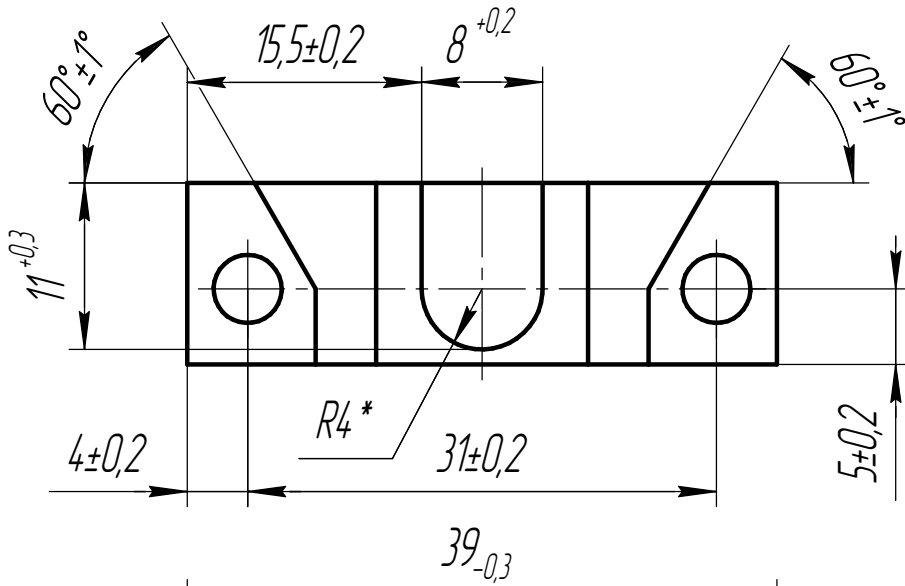

Ревизия 2

Перв. примен.

Справ. №

Подп. и дата

Изм. № докл.

Взам. инв. №

Подп. и дата

Изм. № подл.

2	5900	Зубарев	04.12.2008
1	1556	Щуфников	27.07.2007
Изм. Лист	№ докум.	Подп.	Дата
Разраб.	Белоусов		
Пров.			
Т.контр.			
И.контр.			
Утв.			

БПКЖ.676.00.08

Вкладыш

Д16 ГОСТ 4784-97

Лист	Масса	Масштаб
	0,01	2:1
Лист	Листов	1

ЭСТО-Вакуум