

A (10:1)

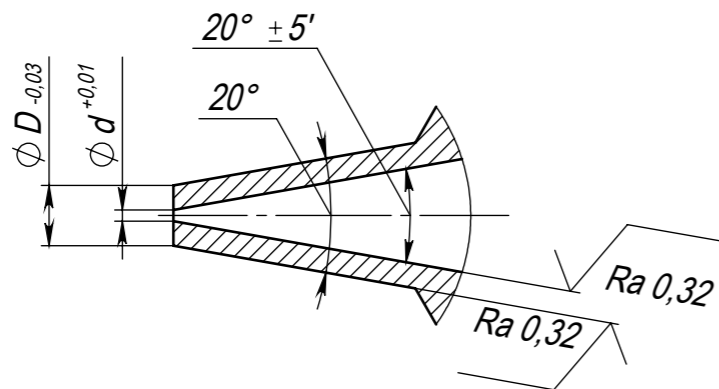

Исполнение	1	2	3	4	5	6
d	0,15	0,2	0,25	0,4	0,5	0,6
D	0,8	0,8	0,85	1	1,1	1,2

1. Покрытие X1 твердое.
2. Закалить HRC 48-50.
3. Острые кромки притупить R 0,3мм.

					HMCA.712571.001			
					Сопло	Лит.	Масса	Масштаб
Изм.	Лист	№ докум.	Подп.	Дата				
Разраб.	Полякова						0.00	2:1
Пров.								
Т. контр.								
Н. контр.	Шубников							
Утв.	Шубников							
					Лист	Листов 1		
					Сталь 4X13 ГОСТ 5949-61	ОАО НИИТМ		