

А302-03.05.001

Перв. примен.
А302-0105.000

Справ. №

Подп. и дата

Изм. № докум.

Взам. инв. №

Подп. и дата

Изм. № подл.

0,04 Г

$\sqrt{Ra\ 3,2\ (\checkmark)}$

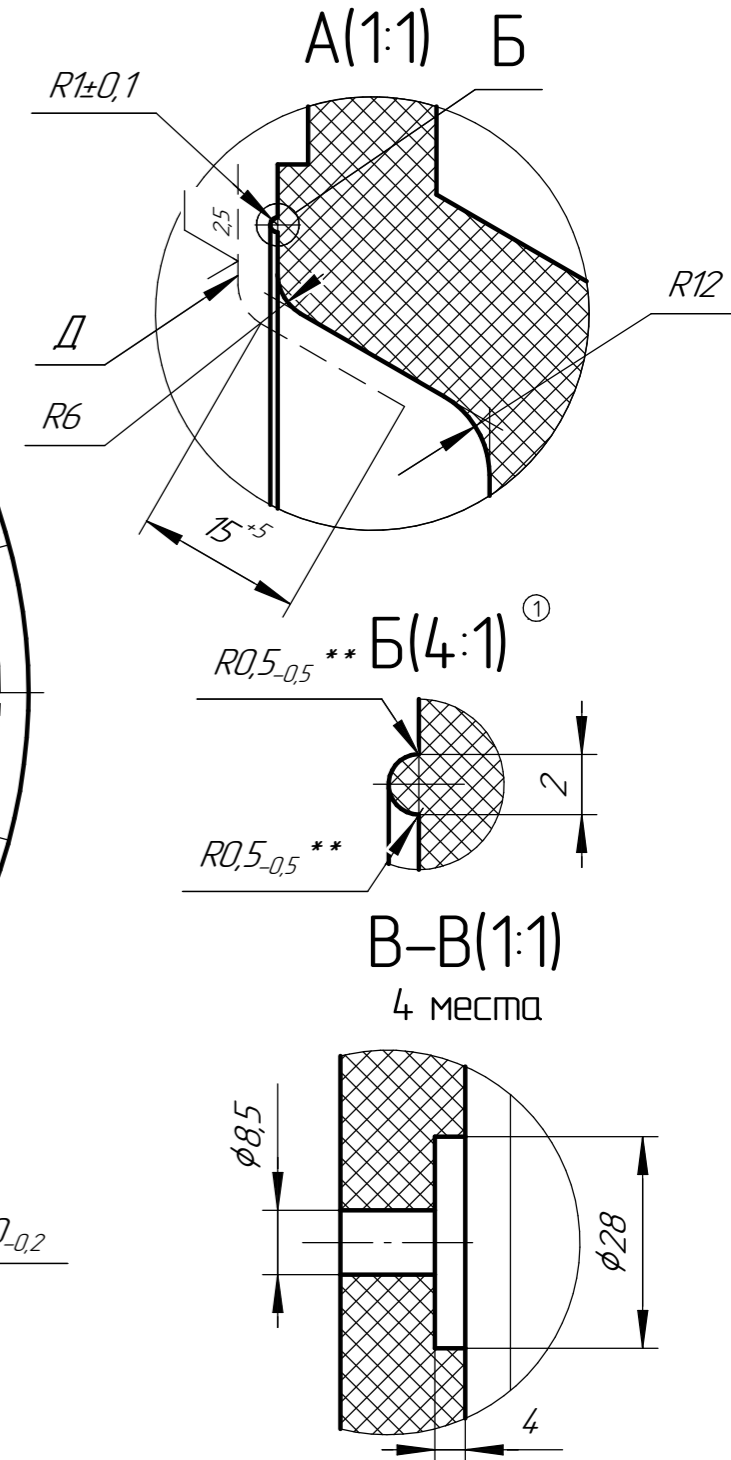
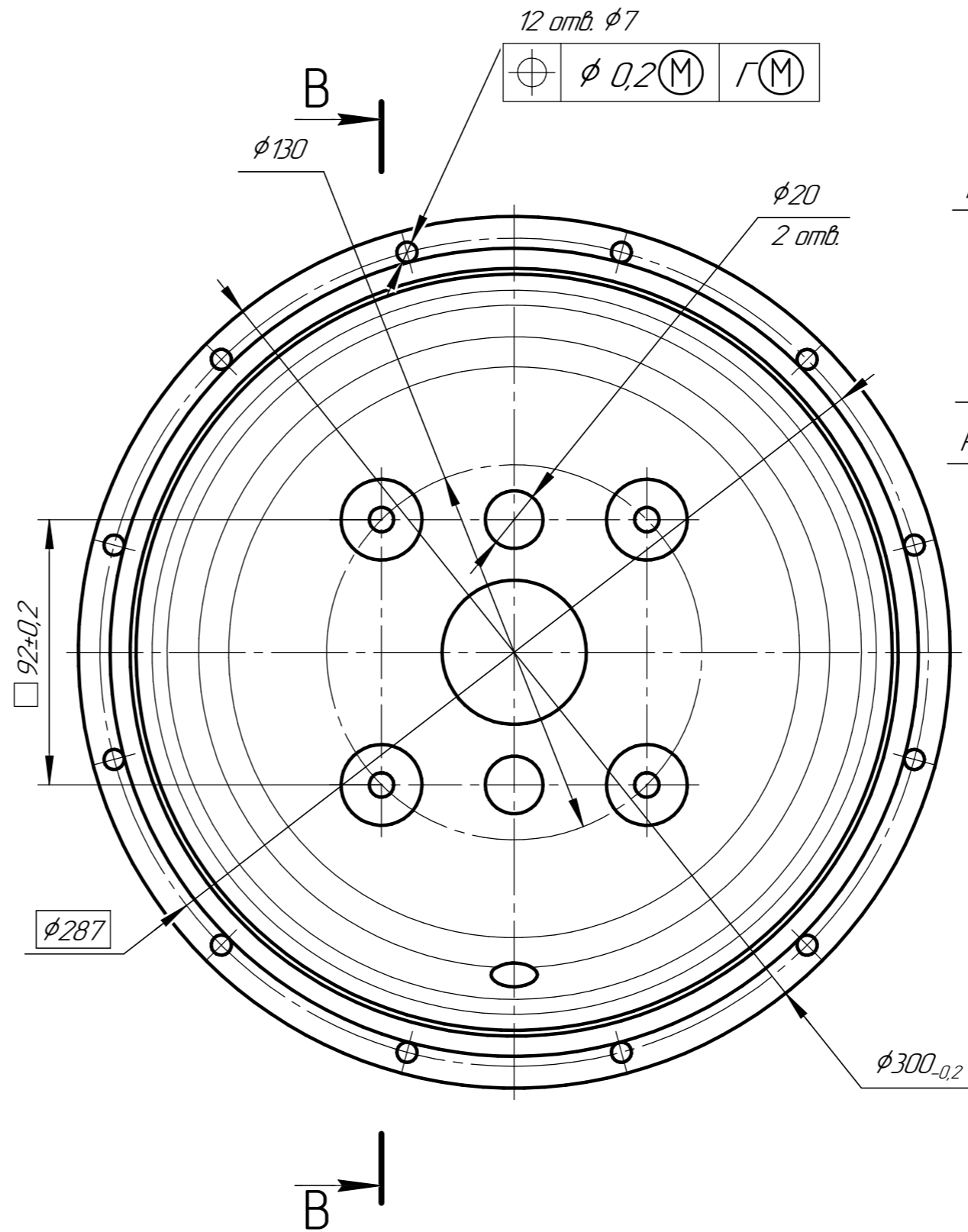
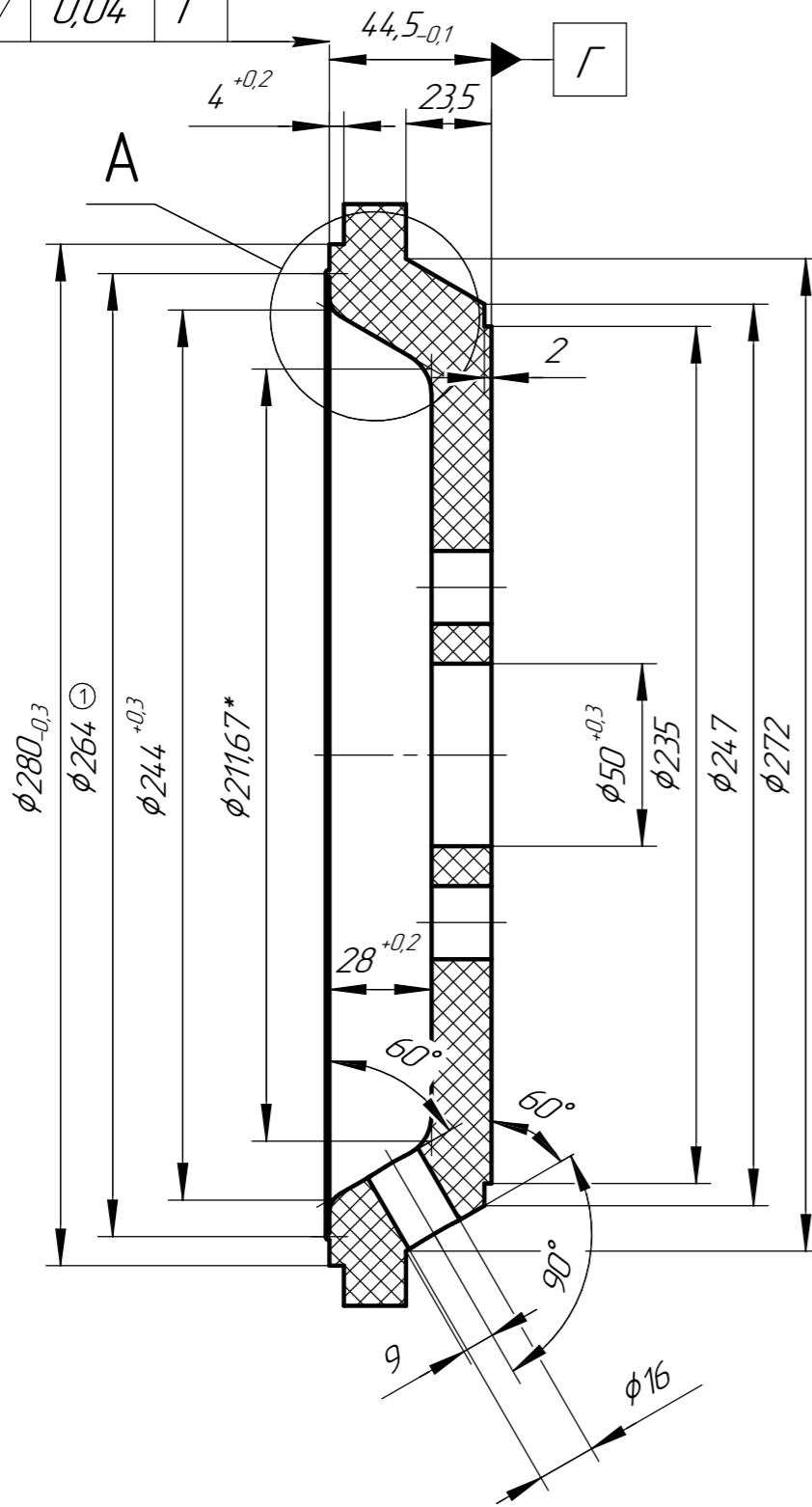

- 1 *Размеры для справок.
- 2 **Размер обеспечивается инструментом.
- 3 Следы инструмента, царапины и риски на поверхности Д не допускаются.
- 4 Общие допуски ГОСТ 30893.2-тК (H14, h14, ±t2/2).

				А302-03.05.001			
1	Лифлянд		03.10.2019	Основание	Лист	Масса	Масштаб
Изм.	Лист	№ докум.	Подп.			1,33	1:2
Разраб.	Лифлянд				Лист	Листов	1
Пров.	Борисенко				АО «Астерион»		
Т.контр.	Лучихин			Полипропилен Стержень $\phi 300$			
И.контр.				Копировал			
Утв.	Григорьева			Формат А3			