

V (V)

Модуль	m	4.
Число зубьев	z	40
Угол профиля	α	20°
Степень точности	-	7-8
Условный контур	-	ГОСТ 1050-68
Коэрт смещения	ξ	0
Длина окружной нормали по измерению	r_n	55,319
Число зубьев, охватываемых при измерении	n	5
Измерительная толщина зуба	S_n	5,548
Измерительная высота зуба	h_n	2,99

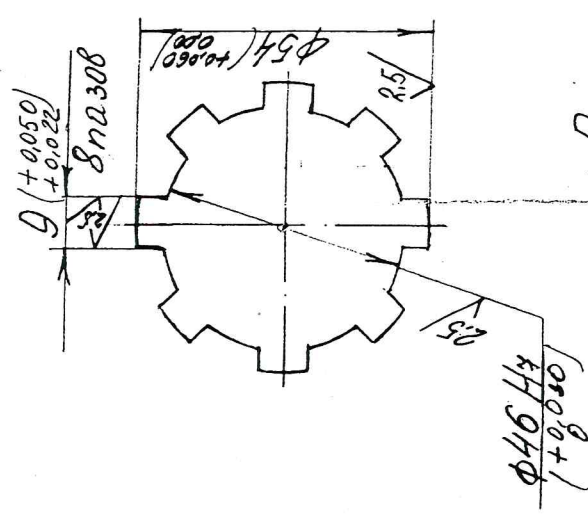
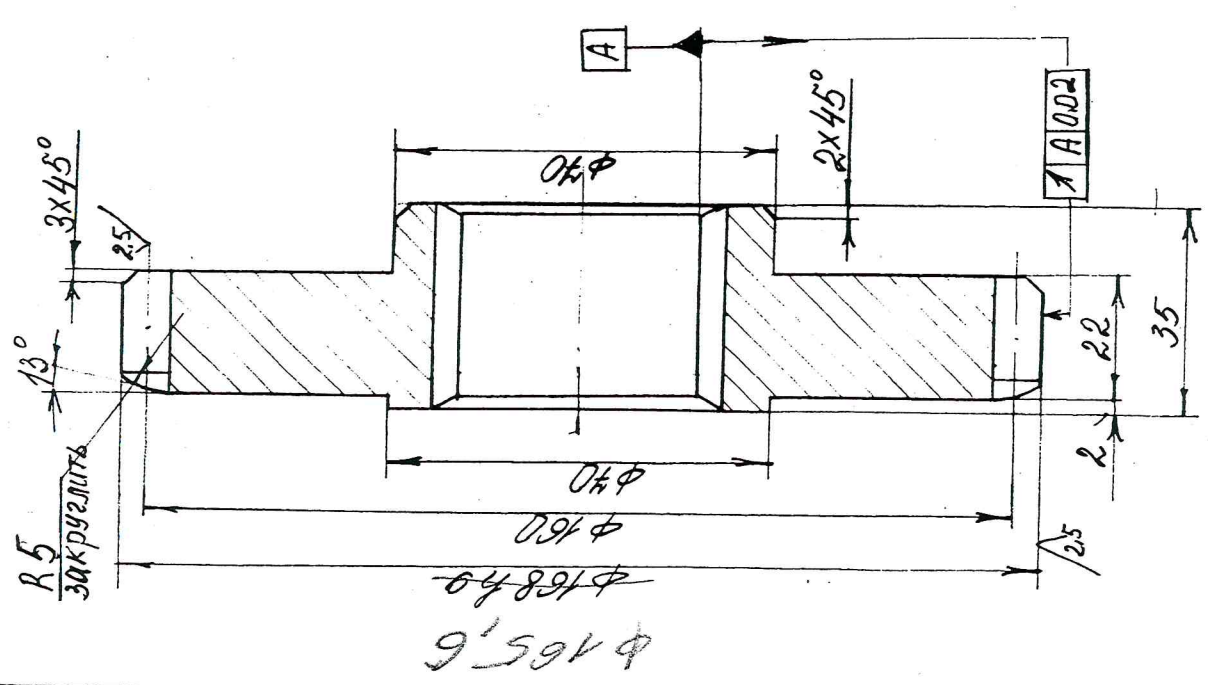

1. Острые кромки притупить фаской 1x45°.
2. Неуказанные предельные отклонения размеров: фаслов H7/h8, фасверстий H14, остальных $\pm IT14$.
3. Т.О. ТВЧ НРС 39...45 ед.

Цех 21

Вертикально-фрезерный №1940			
Изн. лист	№ док-м.	Дата	Лист
Разраб. Сидорова Ю.А.			
Проб. Курникова С.А.			
Т. контр.			1:1
Материал: Ст. 45	Ст. 45	Ст. 40С	Лист
			Лист
			Масса
			Масса
			Лист

ИГМ АО
Завод кармун