

B-B (2 : 1)

√ Ra 3,2 (✓)

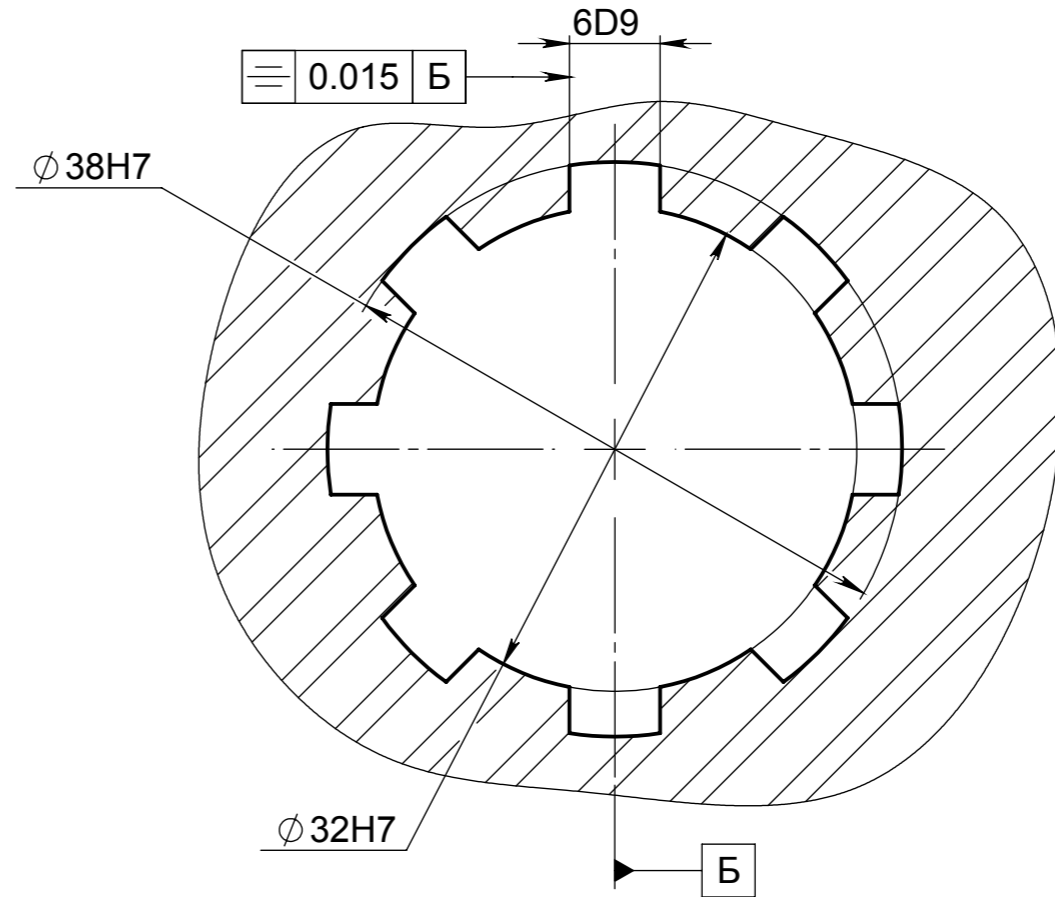

Средний нормальный модуль	m= 5,0 мм
Число зубьев	z=26
Тип зуба	Круговой
Угол наклона	0°
Нормальный исходный контур	ГОСТ 16202-81

- * Размеры для справок.
- Неуказанные предельные отклонения - по IT12
- Допускается замена материала на другой с аналогичными механическими свойствами.
- Твердость зубчатого венца -269...302 НВ.
- Шлицевые соединения выполнить по ГОСТ1139-80.

Изм.	Лист	№ докум.	Подп.	Дата	Коническое колесо	Лит.	Масса	Масштаб
Разраб.							1,5	2:1
Пров.						Лист 1	Листов 1	
Т. контр.						Сталь 45 ГОСТ 1050-2013		
Н. контр.						ООО "СПО"		
Утв.								

Справ. №	Подп. и дата	Инв. № дубл.	Взам. инв. №	Подп. и дата	Инв. № подл.
----------	--------------	--------------	--------------	--------------	--------------