

Перв. примен.

Справ. №

Подп. и дата

Инв. № дубл.

Взам. инв. №

Подп. и дата

Инв. № подл.

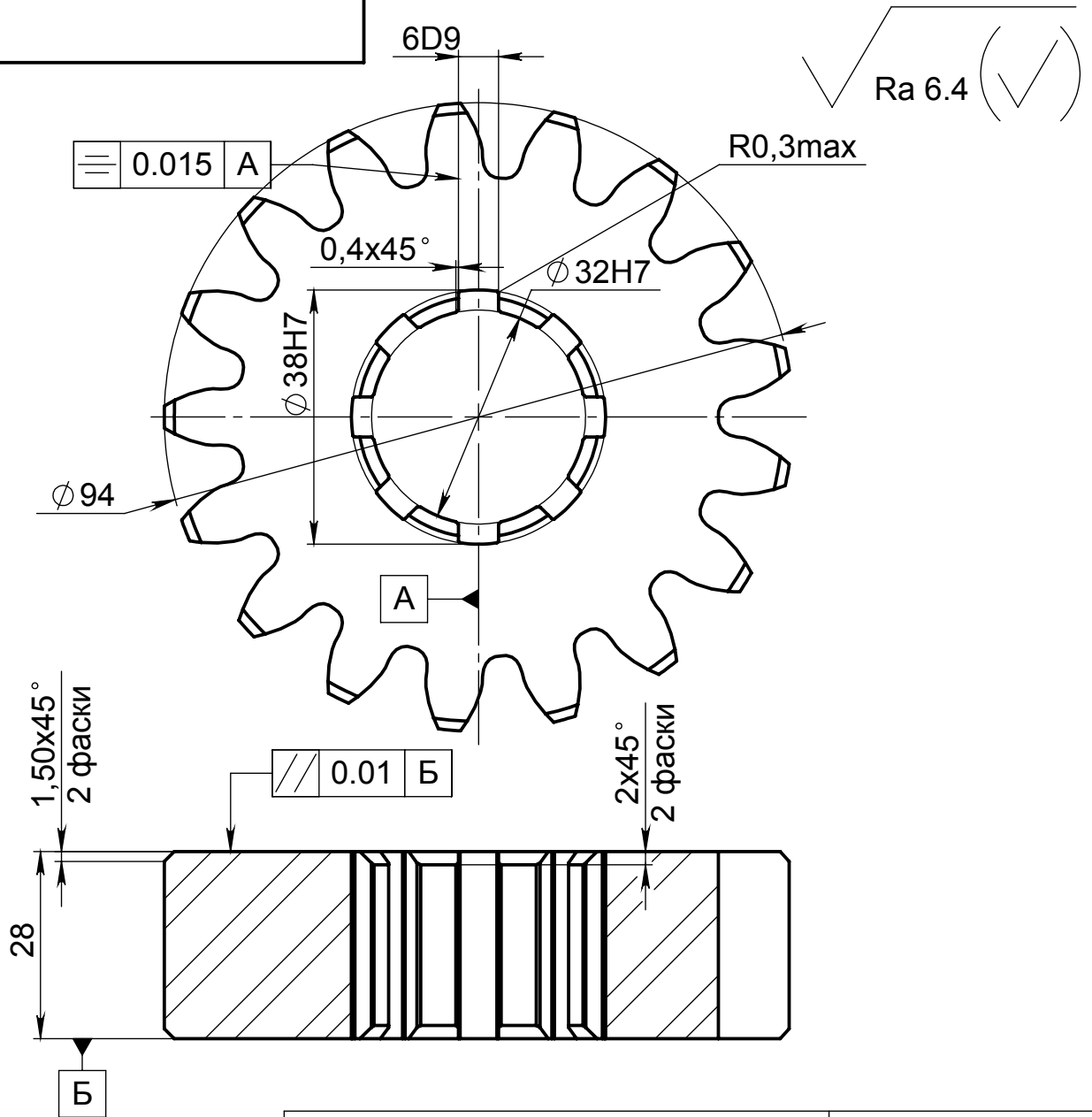

Модуль	$m = 4,5 \text{ мм}$
Число зубьев	$z = 17$
Коеф. смещения $x$	$x = 0$
Угол наклона	$0^\circ$
Нормальный исходный контур	ГОСТ 13755-81

- \* Размеры для справок.
- Неуказанные предельные отклонения - по IT12
- Допускается замена материала на другой с аналогичными механическими свойствами.
- 269...302 НВ.
- Шлицевые соединения выполнить по ГОСТ1139-80.

Изм.	Лист	№ докум.	Подп.	Дата
Разраб.				
Пров.				
Т. контр.				
Н. контр.				
Утв.				

**Зубчатое колесо**  
 $z=17 \quad m=4.5$

Сталь 45 ГОСТ 1050-2013

Лит.	Масса	Масштаб
		1:2
Лист 1	Листов 1	

ООО "СПО"