

600'45L7-6E58

√ Ra 3.2 (√)

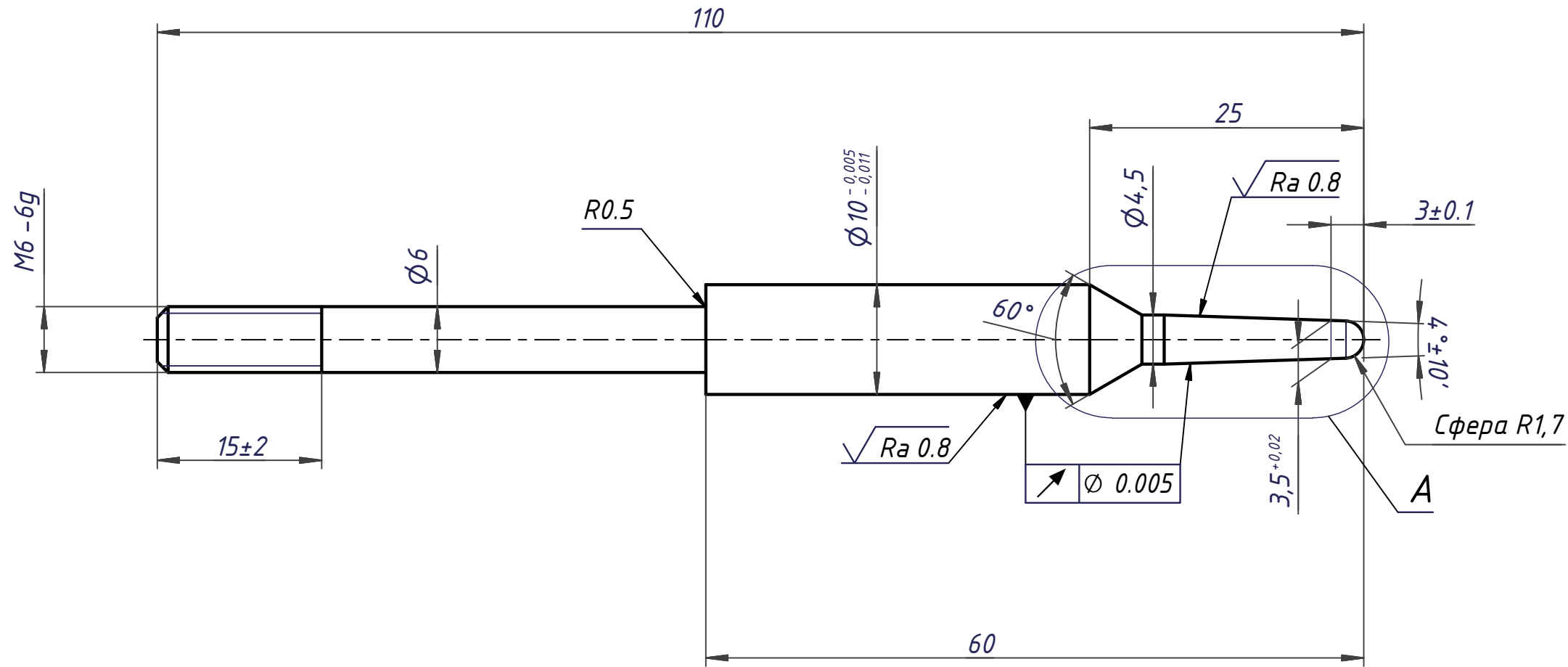

1. 55...60 HRC, допускается закалка только в зоне А, твердость остальной детали 40..45 HRC.
2. Общие допуски по ГОСТ 30893.1: H14, h14, ±IT14/2
3. Покрытие: Хим.Окс.прм.

Распечатано с ДЭ ДОС\_ID:

Версия:

CRC:

Статус ОТД:

					<b>8539-4754.009</b>			
Изм.	Лист	№ докум.	Подп.	Дата	<b>Стержень</b>	Лит.	Масса	Масштаб
Разраб.							0,036	2:1
Пров.								
Т.контр.						Лист	Листов	1
Н.контр.					Сталь ХВГ ГОСТ 5950-2000			
Утв.								

Копировал

Формат А3

Перв. примен.  
8539-4754

Справ. №

Подп. и дата

Инв. № дудл.

Взам. инв. №

Подп. и дата

Инв. № подл.