

РЧ1.00.001

√ Ra 10 (√)

Перв. примен.

Справ. №

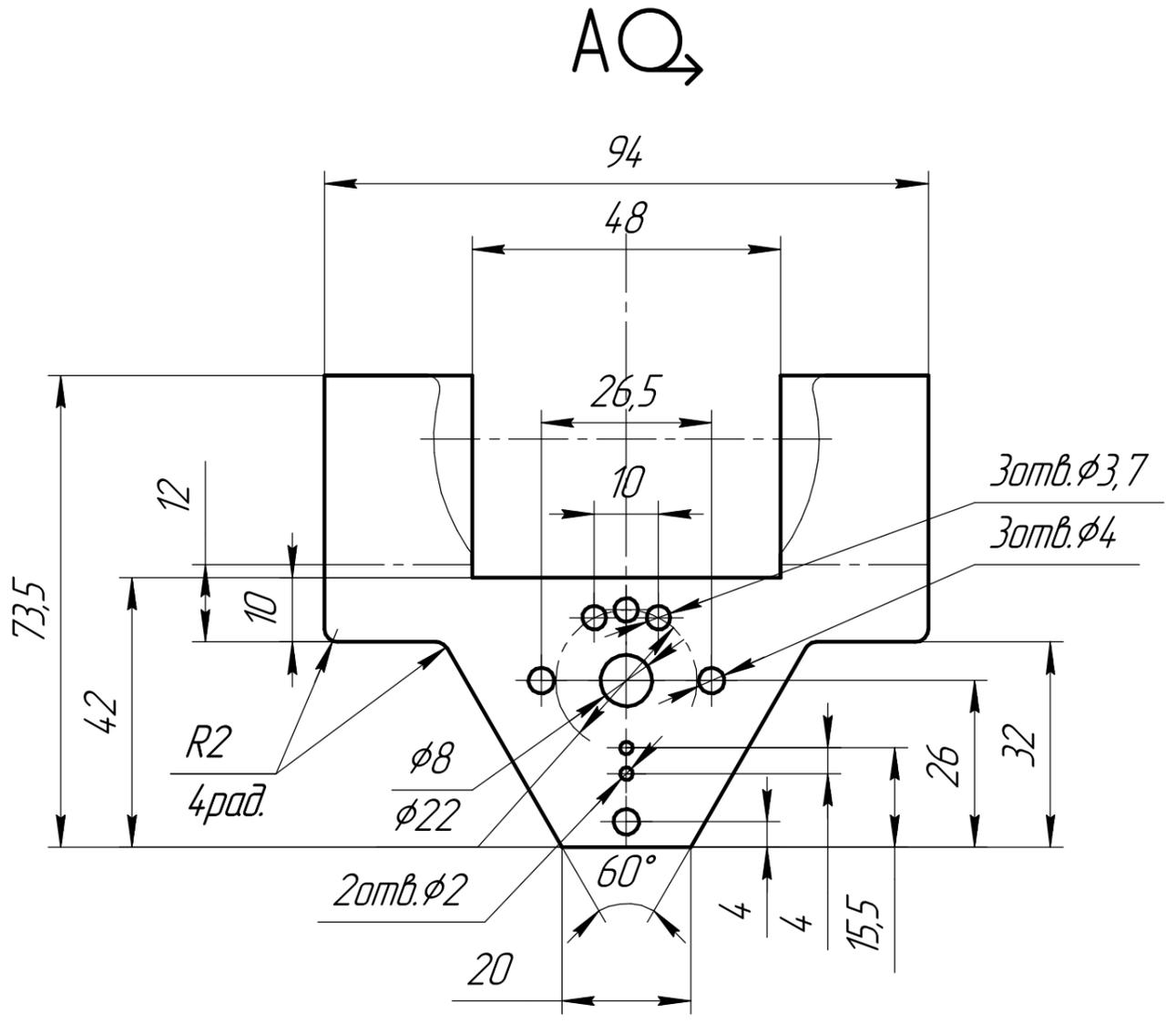
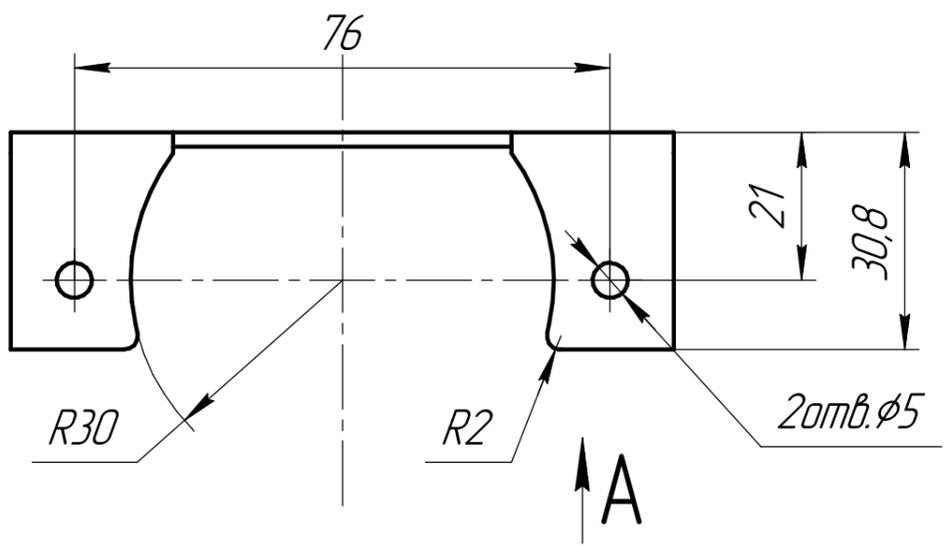
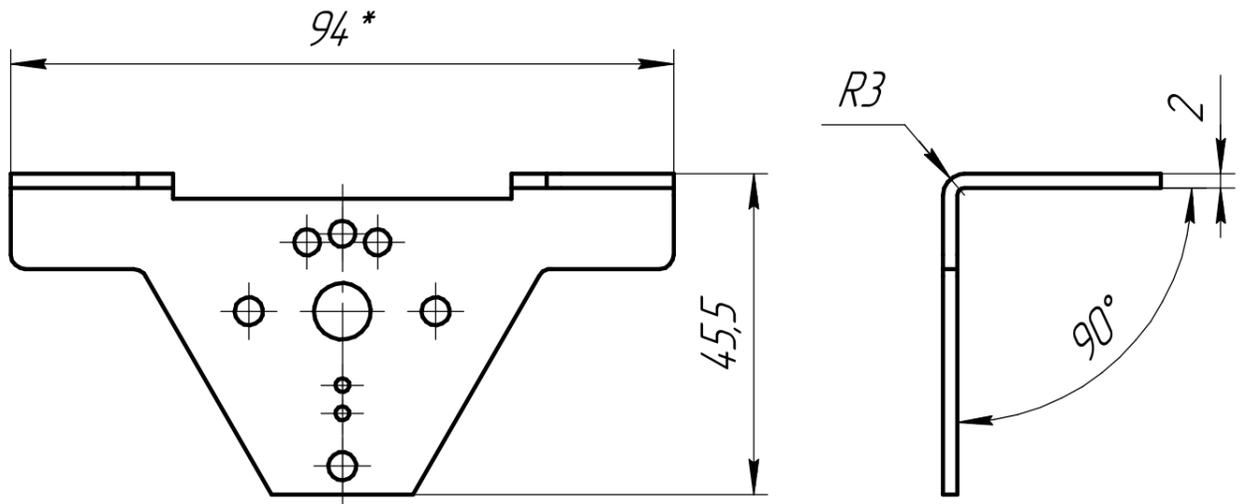

- 1 Материал заменитель: сталь 08 ГОСТ 1050-2013.
- 2 Общие допуски по ГОСТ 30893.1 - H14, h14, IT14/2.
- 3 Внешние острые кромки притупить фаской 0.2x45°.
- 4 \*Размер для справок.

Подп. и дата

Инд. № дщл.

Взам. инв. №

Подп. и дата

Инд. № подл.

|          |               |       |      |                         |          |         |
|----------|---------------|-------|------|-------------------------|----------|---------|
|          |               |       |      | РЧ1.00.001              |          |         |
|          |               |       |      | Корпус                  |          |         |
|          |               |       |      | Лист                    | Масса    | Масштаб |
|          |               |       |      |                         | 0        | 1:1     |
|          |               |       |      | Лист                    | Листов 1 |         |
|          |               |       |      | Сталь 10 ГОСТ 1050-2013 |          |         |
| Изм.     | Лист № докум. | Подп. | Дата |                         |          |         |
| Разраб.  |               |       |      |                         |          |         |
| Проб.    |               |       |      |                         |          |         |
| Т.контр. |               |       |      |                         |          |         |
| Н.контр. |               |       |      |                         |          |         |
| Утв.     |               |       |      |                         |          |         |