

Die Kurven sind nach den jeweiligen Reifenkonturen konstruiert worden.

Bearbeitung:

- Brennschneiden nach Zeichnung oder Schablone, Qual.: St 37
 - fertigbearbeiten, verputzen, entgraten,
 - Kanten und Bohrungen entgraten 1,5 x 45°,
 - glanzverzinken
- Vergleichs-Nr.: WH4560
Teil-Nr.: 76

2 Stück pro Gerät anfertigen

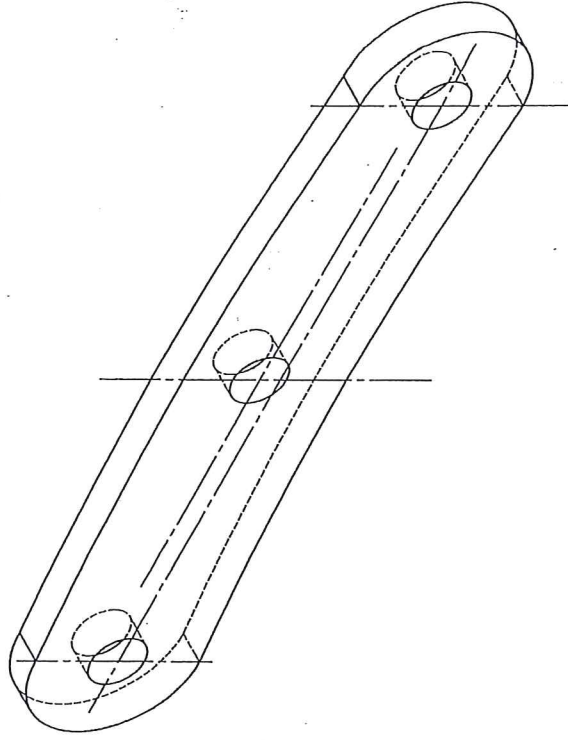

Hom Art.Nr. 69-03-287

HINWEIS: Sämtliche Informationen, die in diesem Dokument enthalten sind, sind STRENG VERTRAULICH. Jeder Empfänger dieses Dokuments darf die darin enthaltenen Informationen, direkt oder indirekt, nur mit ausschließlicher schriftlicher Einwilligung der Firma STAHLGRUBER an Dritte weitergeben oder offenlegen. Die Firma STAHLGRUBER behält sich alle Rechte in Bezug auf Urheberrechtsgesetz, Patent- und Gebrauchsmusterschutz vor. Lizenzrechte werden hierdurch nicht erteilt.

Werkstoff	Stahl unlegiert	Reinhalbzug	Algemein toleranzen	DIN 7168	mittel	Gewicht	444 g	Oberflächen	DIN ISO 1302	Abteilung	ipi
										Kostenstelle	Kunde
										Auftragsnummer	
										Projekt	EVG-EM I
										Benennung	Konturaufstecksegment Nr.: 3
											Heizplatte Gr.: I
										Zeichnungsnummer	104456
										Maßstab	1:1
										Format	A3
										Blatt	1/1