

Перв. примен.

Справ. №

Подп. и дата

Инд. № дубл.

Взам. инв. №

Подп. и дата

Инд. № подл.

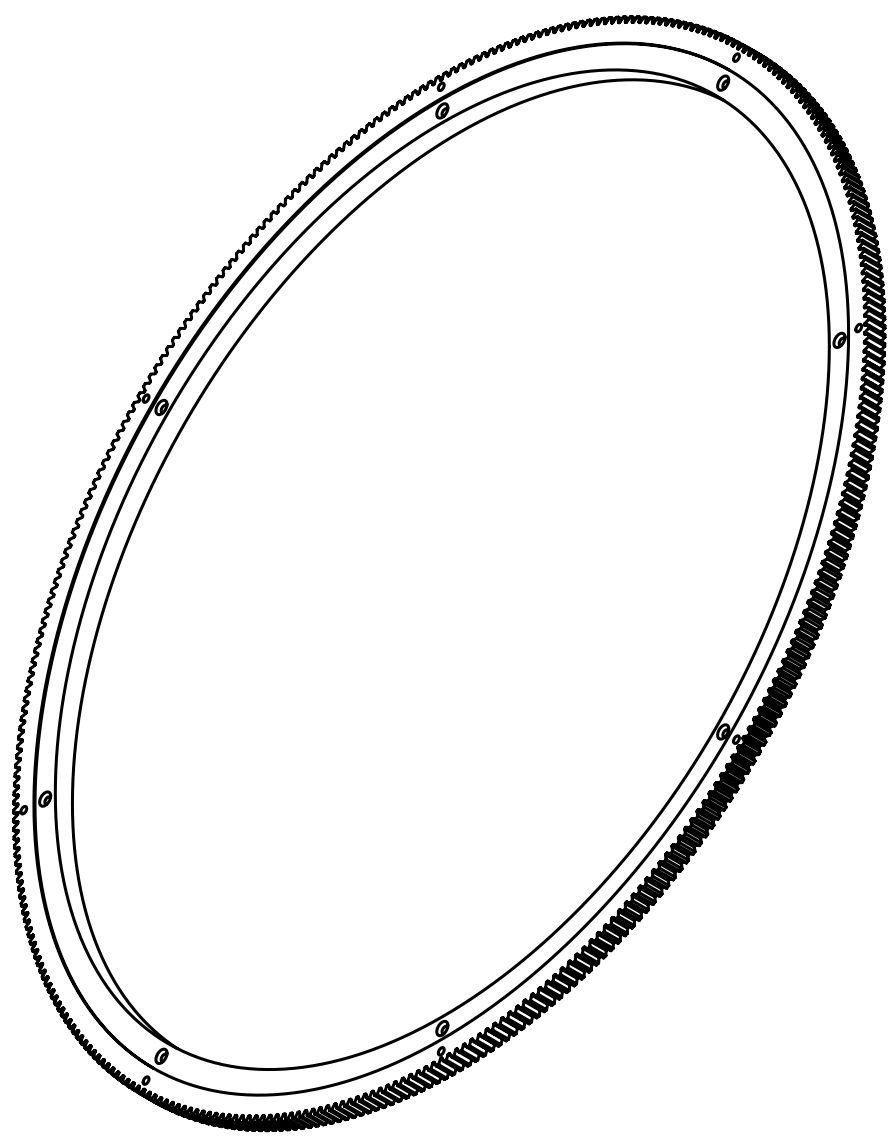
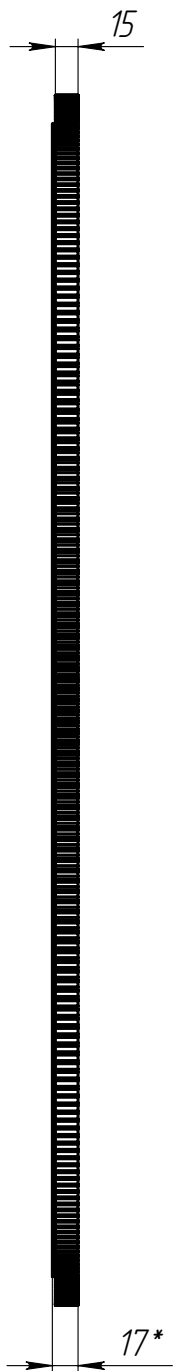
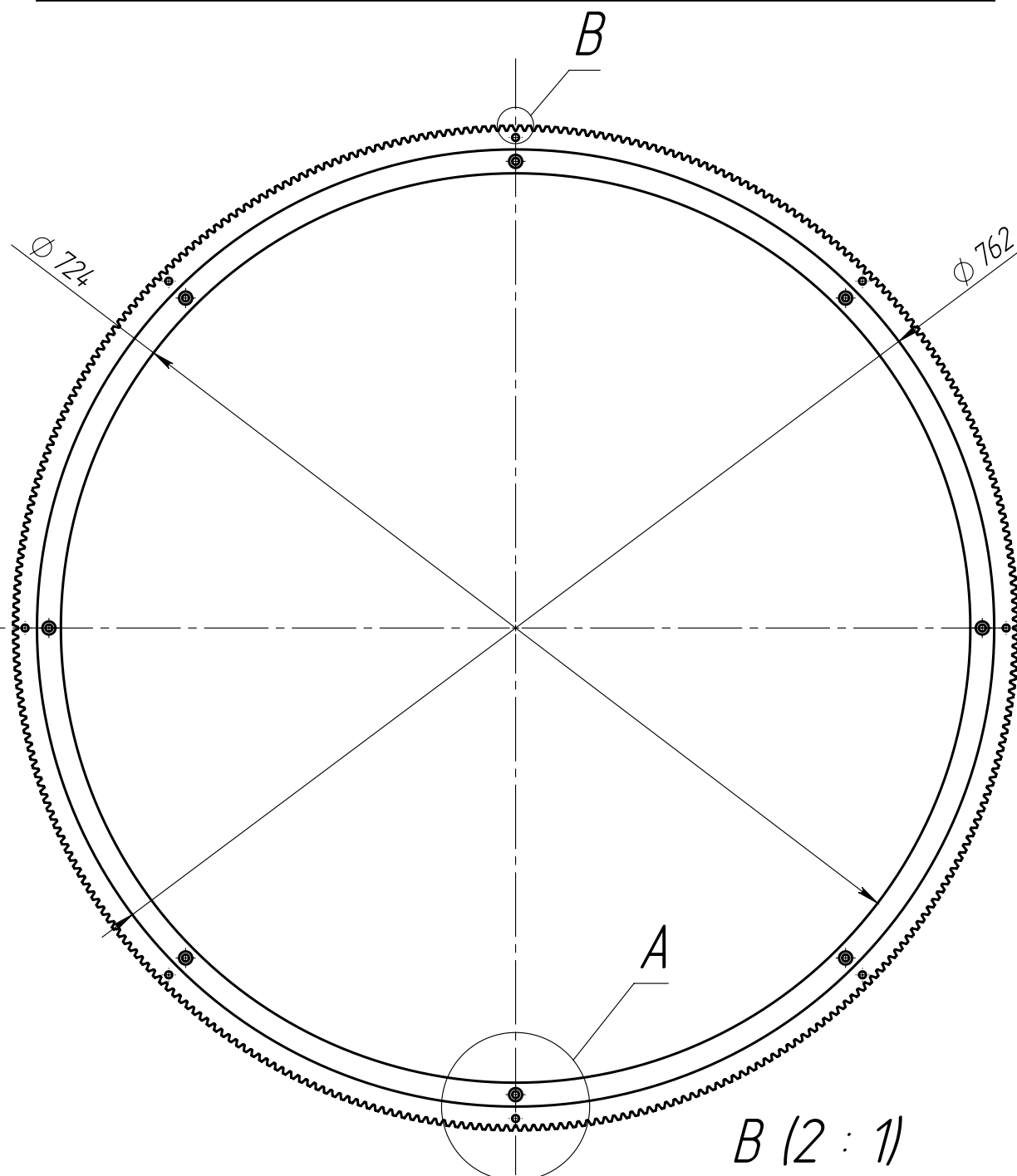
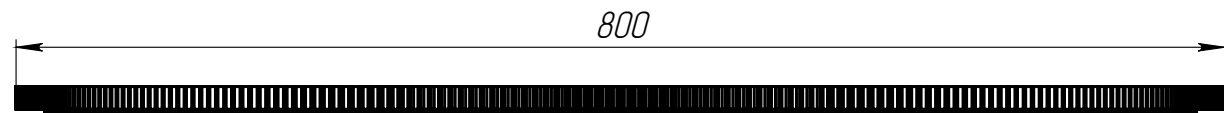

- 1. *Размер для справок.
- 2. H14, h14, ±IT14/2.
- 3. Для вращения наружного и внутреннего кольца подшипника использовать металлические шарики. Расположение металлических шариков между наружным и внутренним кольцом подшипника в произвольной форме.
- 4. Наружное и внутреннее кольцо подшипника должно выдерживать нагрузку свыше 100 кг.

B (2 : 1)

A (1 : 2)

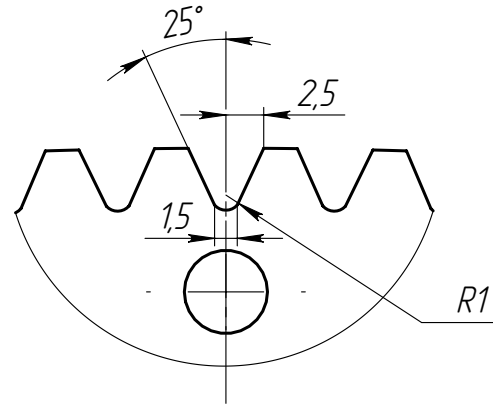
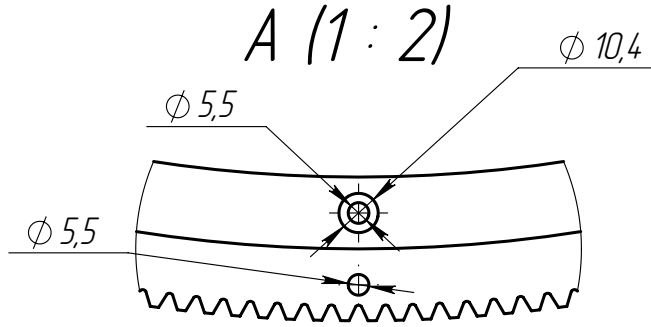

Изм.	Лист	И док. №	Подп.	Дата	Подшипник	Лит.	Масса	Масшт.
Разраб.	Пров.	Т. контр.	Нач. КБ	Н. контр.				1:5
Утв.						Лист	Листов	1