

Knurls - Rändel DIN 82 RAA 1
Bevore smoothing,
the knurl has to be realised.

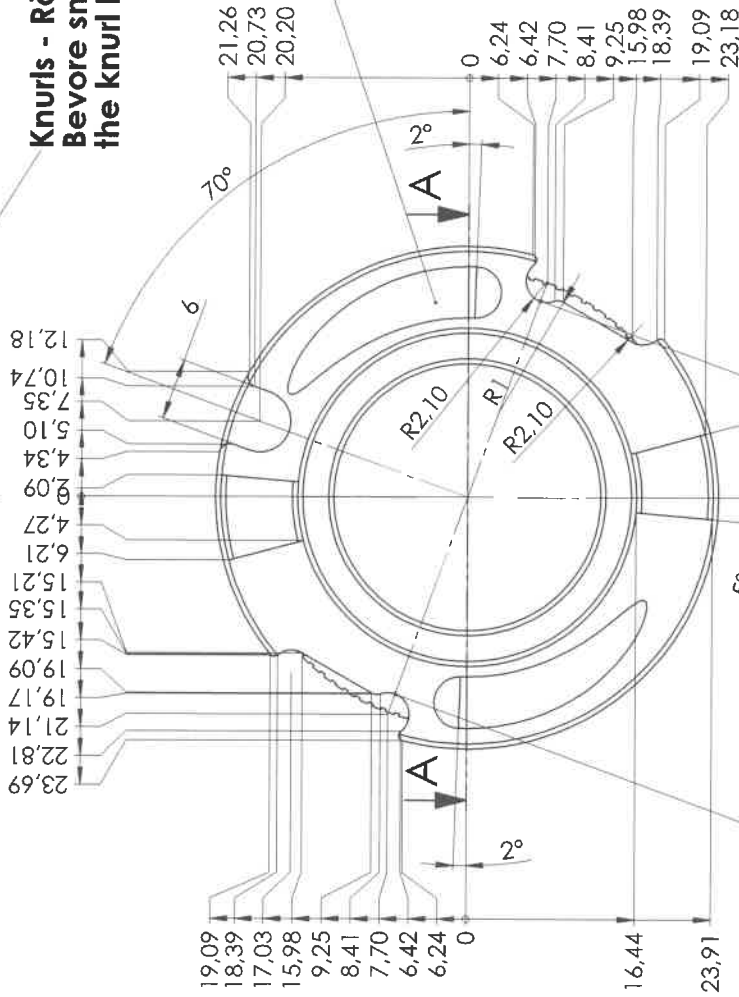

15mm Steigung rechts für Kugelbahn
mit Kugelfräser R2,5
15mm grade for ball path in the right
with ball cutter R 2.5

bevels 0,5X45°
Fasen 0,5X45°
gasnitrided-Gasnitriert
hardening depth 0,4 +0,1
Einhärtetiefe 0,4 +0,1

f

Anleitet:	
Reihenfolge:	
Verzögerungszeit:	
Übrige:	
Sanität./Lack-Hit:	
Hohl-Hit:	
Gewicht:	91,30 gr
Alteilnummer:	
Patent:	
Größenmaß:	
Ärztlich:	
Übersetzungsdatei:	

Alle Rechte vorbehalten. Without prior agreement, it's not allowed to duplicate or to impart to a third party.		Vergleichstabelle für Oberflächengüte DIN 31 41 DIN ISO 1302		Vergleichstabelle für Oberflächenrauheit DIN 31 41 DIN ISO 1302	
Dimension without tolerance- according to DIN ISO 2768 T1m/T2K		Werkstoff 42CrMo4 1.7225		Bereinigung Bremsmontier-Steuerflansch - Brake sleeve control flange Bremsfreilauf - Brake release	
f: hardening depth 0,4 +0,1 e: Durchmesser geändert d: für Lieferant u. Auf Lieferant		Datum 05.07.2018 Name M.Evers		Zeichn.-Nr. BF01321	
Änderung Datum Name		Norm Maßstab 2:1		Ersatz für einet.durch	

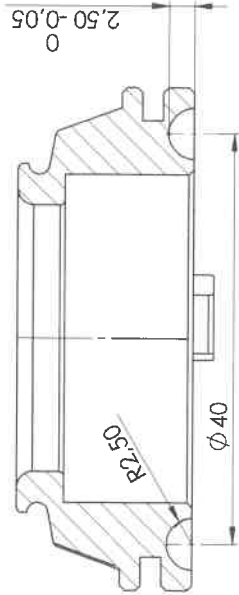

SCHNITT A-A section