

1. Балансировать относительно  
 оси I-I с точностью до 5гс.м  
 2. Маркировать: 6350-0328 ; В8

				6350-0328 СБ		
Лист	докум.	Подп.	Дата	Лит.	Риски	Ма.ч.
Принадлежность				В-8		
для проверки люфта				1:		
при нагрузке 10кг						
Утверд.				Лист	Литера	
				БП 027		

▽4 остальное

В замену утерянного

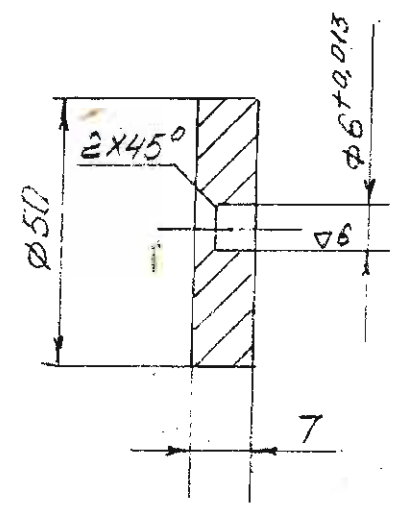

Острые кромки притупить.  
Хромировать, полировать.

6350-0328-09

Изм.	Лист	№ докум.	Подп.	Дата	Лит.	Масса	Масшт.
Разраб.							1:1
Провер.							
Т.контр.							
Нач.КБ							
И.контр.							
Утверд.							

Шайба

Ст. 45

Лист 3 Листов

ОГТ

Взамен утерянного ▽4

Маркировать: ширр, вес, изделие

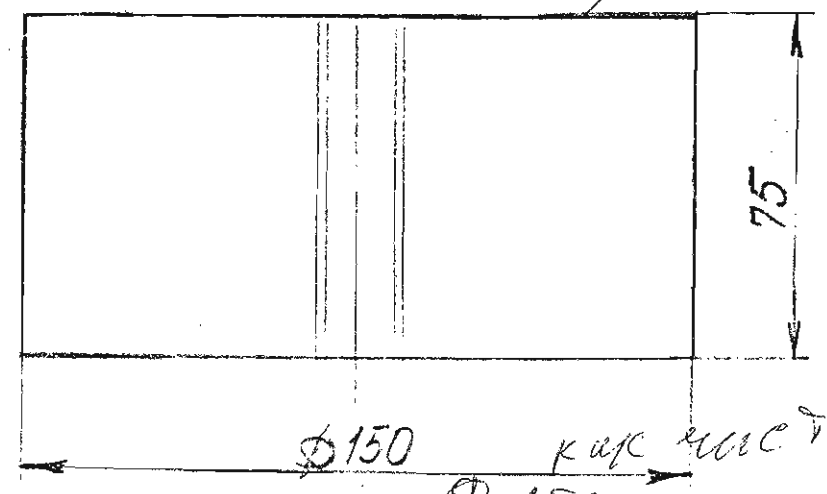

как чисто

как чисто  
φ159 поготовить по весу

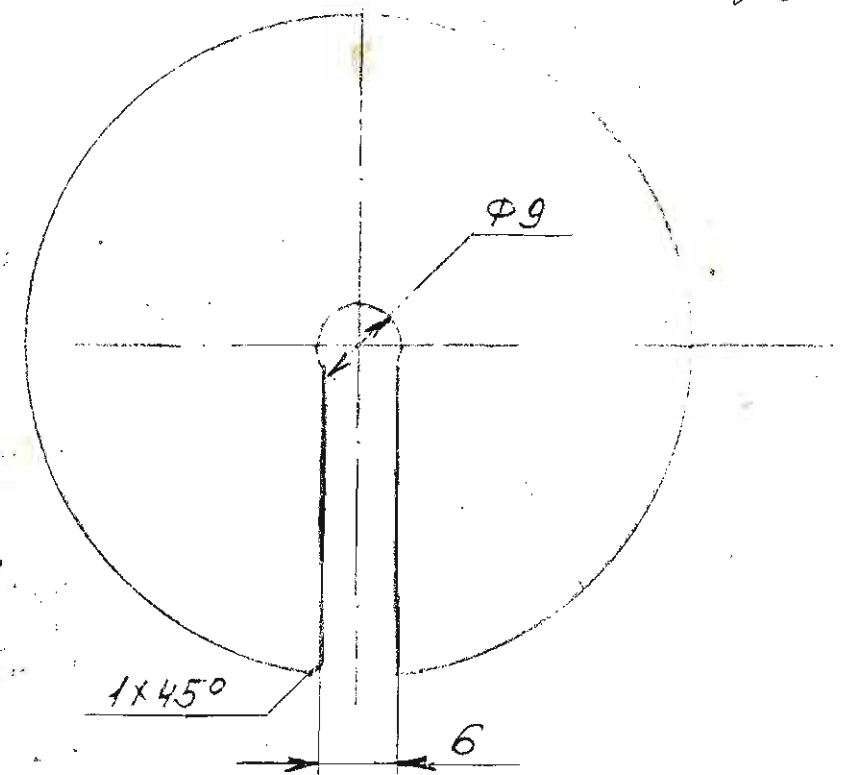

Острые кромки притупить.  
Груз Весом 10кг, Выплавить с допуском ±10

6350-0328-12

Изм.	Лист	№ докум.	Подп.	Дата	Лит.	Масса	Масшт.
Разраб.							1:1
Провер.							
Т.контр.							
Нач.КБ							
И.контр.							
Утверд.							

Груз

Ст 3  
Гост 380-71

Лист Листов

БП 01

Взамен утерянного 74

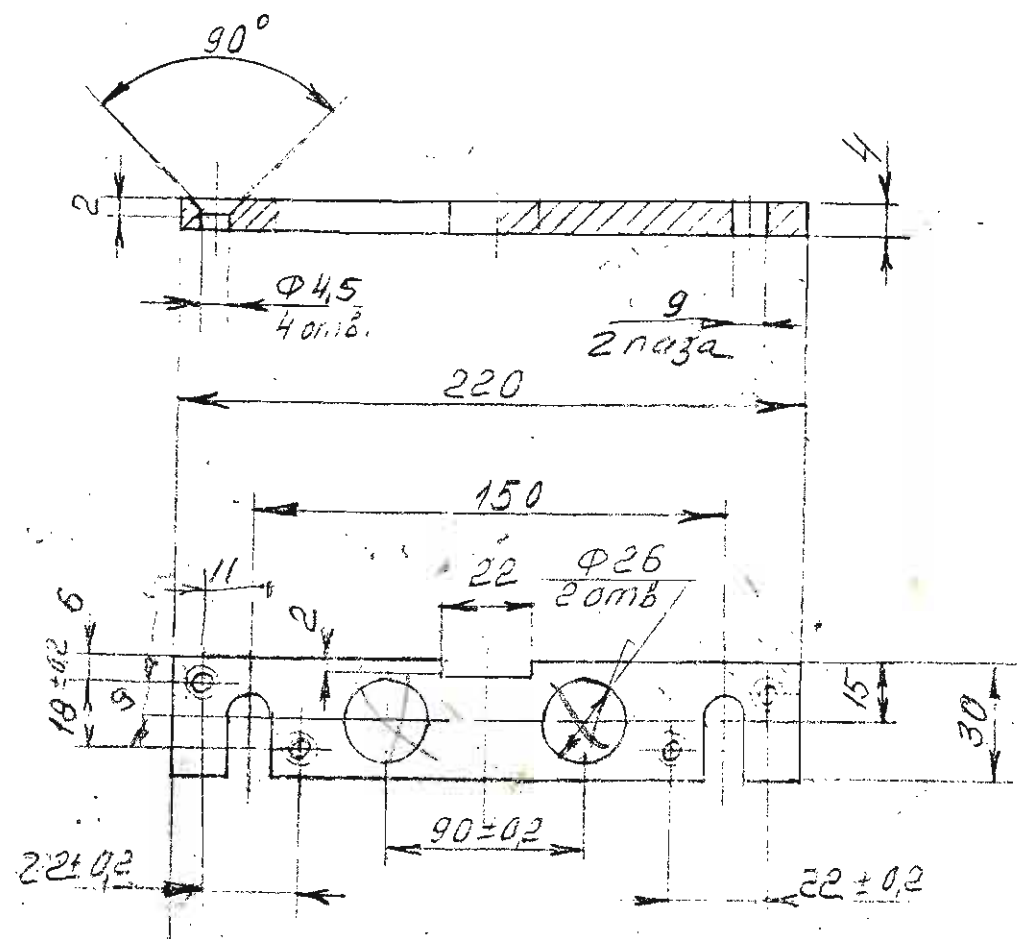

1. Допуски на свободные размеры по ОСТ 100022-80.
2. Верхнюю планку сделать без отверстий  $\varnothing 26$ .
3. Острые кромки притупить.
4. Анодировать А6Т. Уси 5.10 x 35 x 225-2шт.

6350-0328-05

Изм	Лист	№ докум.	Подп.	Дата	Лит.	Масса	Масшт.
Разраб.							1:2
Провер.							
Н.контр.							
Нач.КБ							
Н.контр.							
Утверд.							
Накладка					Лист	Листов	1
Материал дюралевосп 473-74					БП ОГТ		

Частельное

Взамену утерянного

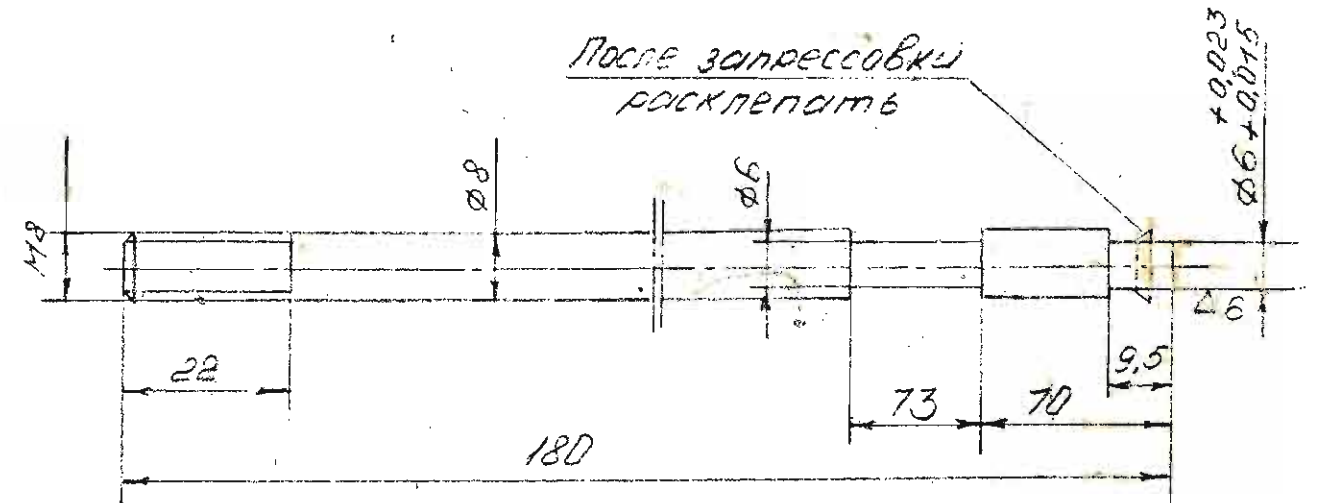

Острые кромки притупить.  
Хромировать, полировать

6350-0328-8

Изм	Лист	№ докум.	Подп.	Дата	Лит.	Масса	Масшт.
Разраб.							
Провер.							
Н.контр.							
Нач.КБ							
Н.контр.							
Утверд.							
Лит. 45					Лист	Листов	
					ОГТ		



Вид	Зона	Поз.	Обозначение	Наименование	Кол.	Прим
				Документация		
			6350-0328 СБ	Сборочный чертеж		
				детали		
		1	6350-0328-01	Рычаг	1	
		2	ГОСТ 22040-76	Шпилька М8-60x115,58	2	В-115 L=40
		3	ГОСТ 5929-70	Гайка М8.8.65	4	
		4	6350-0328-04	Планка	1	
		5	6350-0328-05	Накладка	2	
		6	ГОСТ 8918-69	Гайка 7003-0302	2	
		7	6350-0328-07	Накладка	2	
		8	6350-0328-08	Шток	2	
		9	6350-0328-09	Шайба	2	
		10	ГОСТ 11371-80	М8.8.05	4	
		11	ГОСТ 17475-80	Винт М4x8,58	16	
		12	6350-0328-12	Груз 10кг	2	

6350-0328

Изм. лист № докум.	Подп.	Дата				
Разраб.			При исполнении Д. А. Шеркина шорта И. И. Шеркина 10кг	Лит	Лист	Листов
Проб.						
И. контр.						
Чтв.				57	607	

Сталь 40X  
HRC 35...40

ХИМ. ОКС.

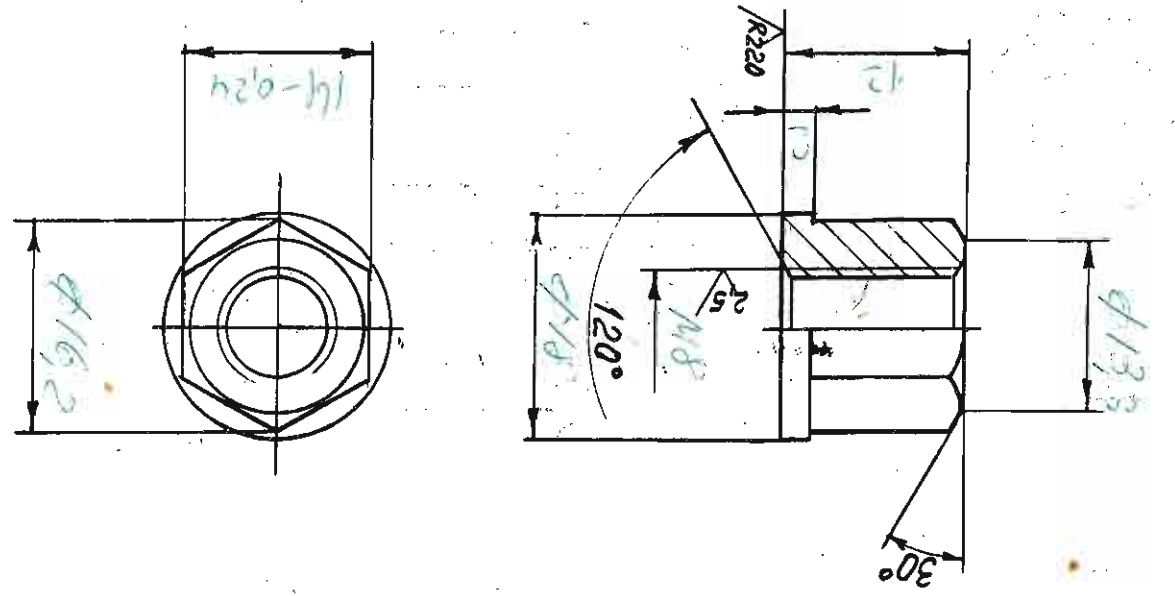

Гайка  
ГОСТ 8918-69

Rz40/ (✓)  
6350-0328-6

Шпилька  
ГОСТ 22038-76

Rz20/ (✓)  
6350-0328-2

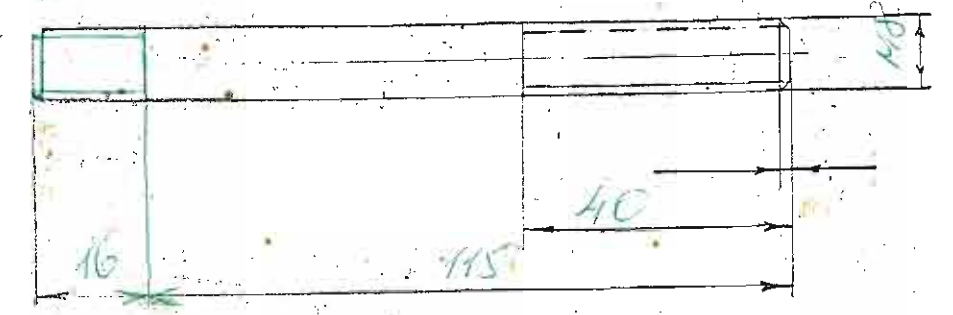

Сталь

Сталь 40X  
HRC 35...40

ХИМ. ОКС.

Сталь 40X  
HRC 26...32

ХИМ. ОКС.

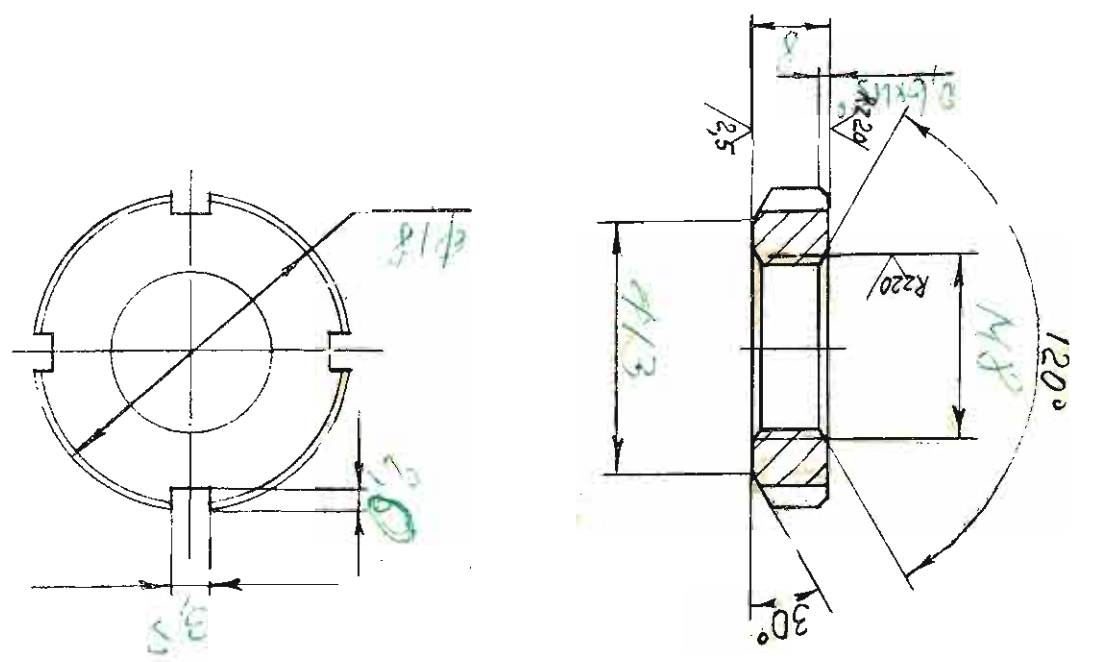

Гайка  
ГОСТ 11871-73

Rz40/ (✓)  
6350-0328-40

Гайка  
ГОСТ 5929-62

Rz80/ (✓)  
6350-0328-3

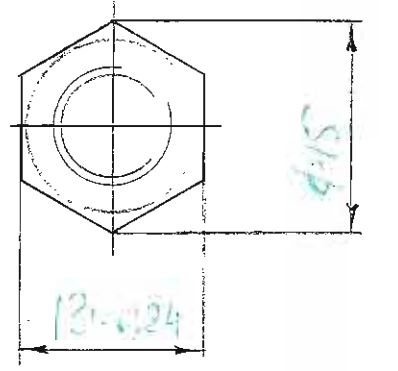
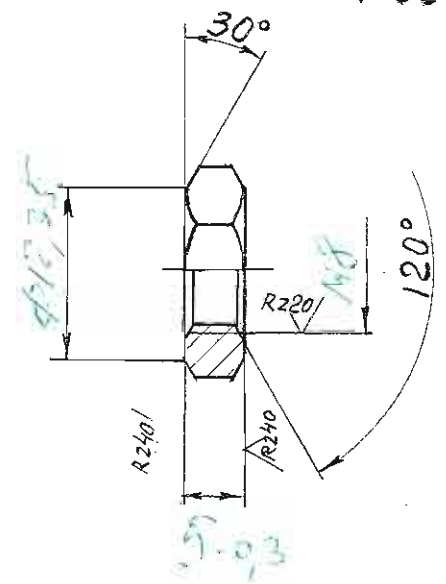

Сталь 35 45  
HRC 21...33

ХИМ. ОКС.

ВИНТ  
ГОСТ 17475-72.

6350-0328-11

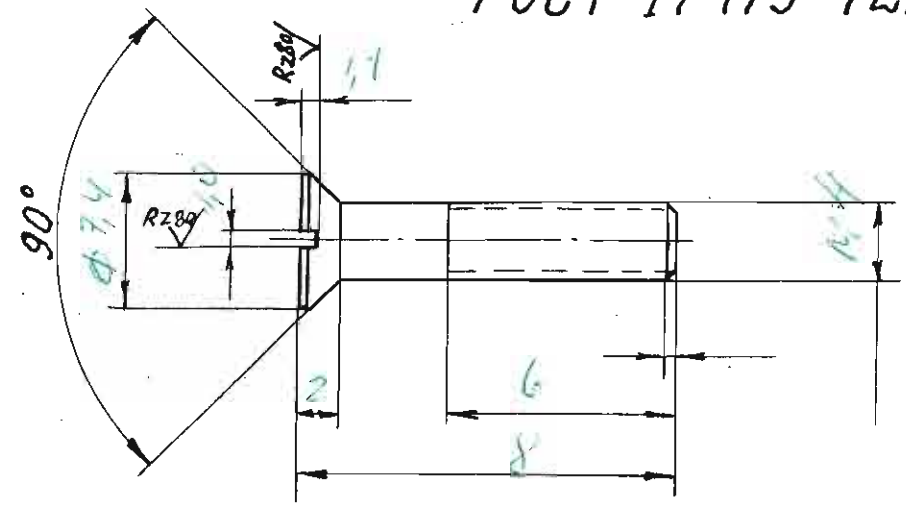

Винт

ХИМ. ОКС.

Сталь 35  
HRC 21...33

В замен утерянного

Rz20

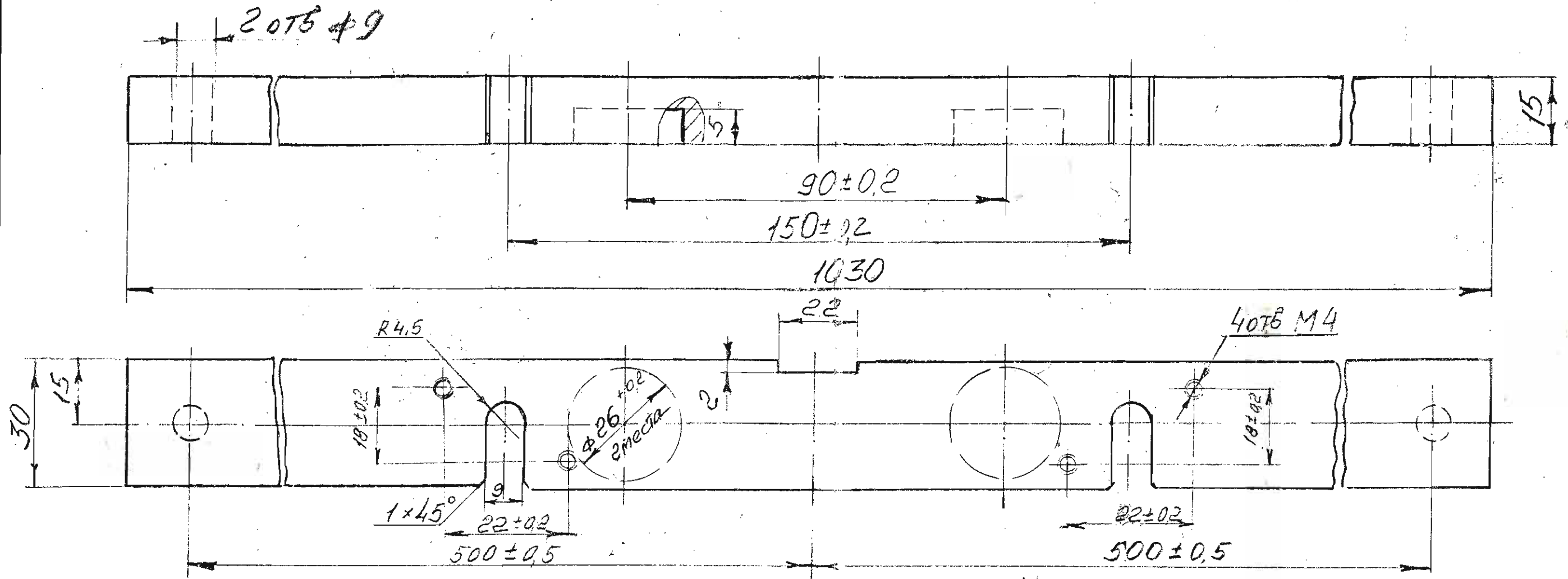

1. Допуски на свободные размеры по ОСТ 100022-80.
2. Покрытие: Ан. Окс. хр.

				6350-0328-01				
Изм.	Лист	докум.	Подп.	Дата	Рычаг	Лит.	Масса	Масштаб
								1:1
						Лист 7	Листов	
						Д. 16	БП. ОГТ	
						ОСТ 100022-80		