

ПНРД.741424.060

√ Ra3.2 ( √ )

Перв. примен.

Справ. №

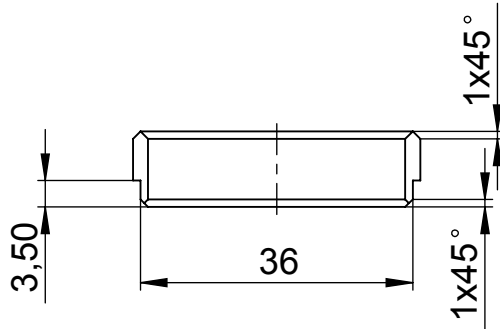
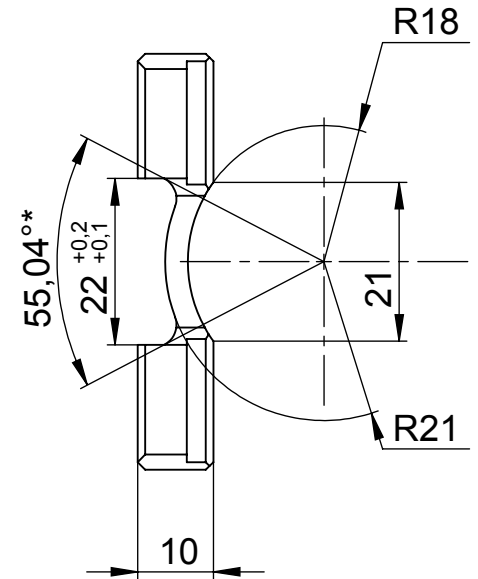
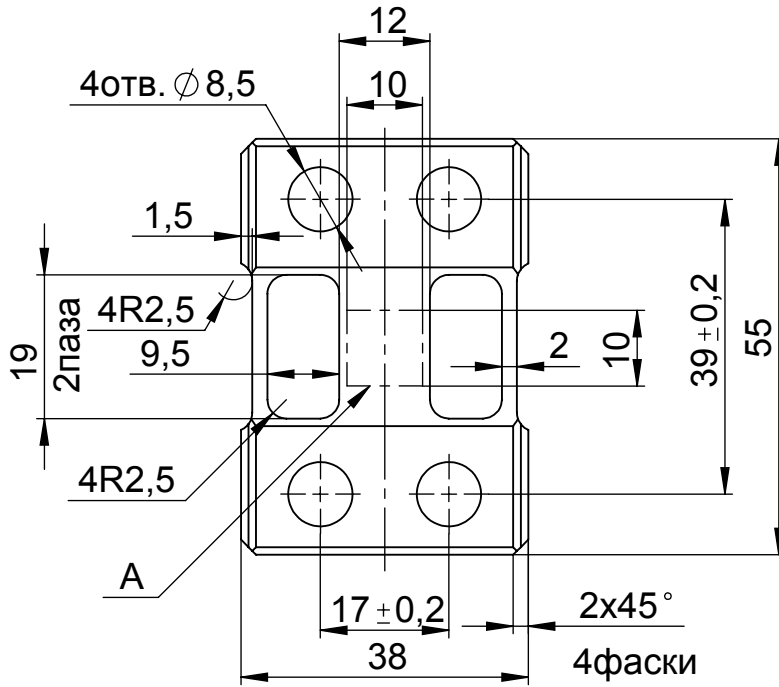

1. \*Размер для справок.
2. Общие допуски по ГОСТ 30893.2-2002-мК/
3. После механической обработки отжечь в течении 3 часов при температуре 550 °С.

4. Шероховатость поверхности А √ Ra1.6
5. Покрытие Цб.хр
6. Остальные ТТ по ОСТ 4 ГО.070.014.

Подп. и дата

Инв. № дубл.

Взам. инв. №

Подп. и дата

Инв. № подл.

ПНРД.741424.060

Основание

Изм.	Лист	№ докум.	Подп.	Дата
Разраб.				
Пров.				
Т. контр.				
Н. контр.				
Утв.				

Лит.	Масса	Масштаб
Лист		Листов 1

Лист ПН-НО-12 ГОСТ 19903-2015  
325-12-09Г2С ГОСТ 19281-2014