

В(4:1)

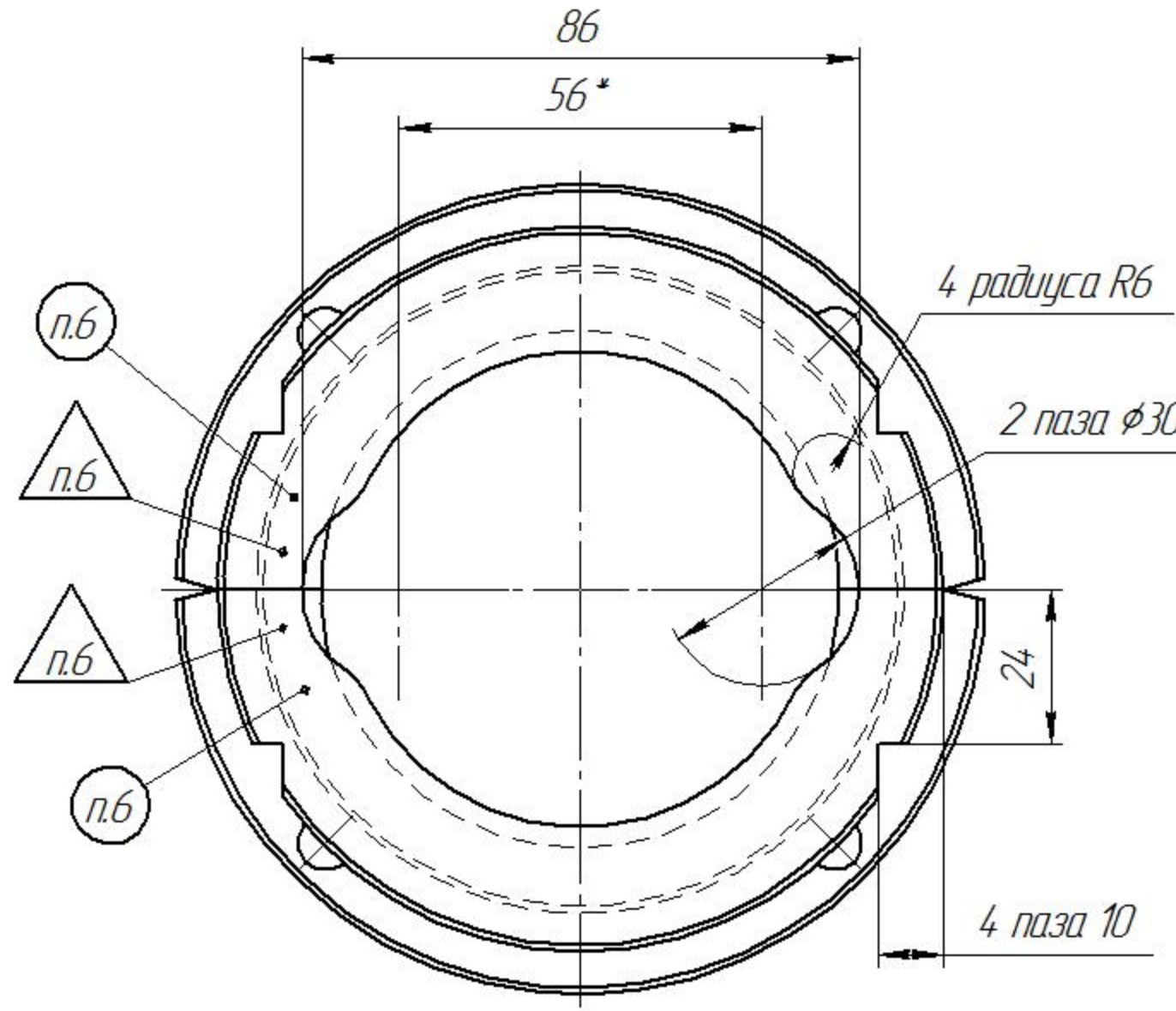
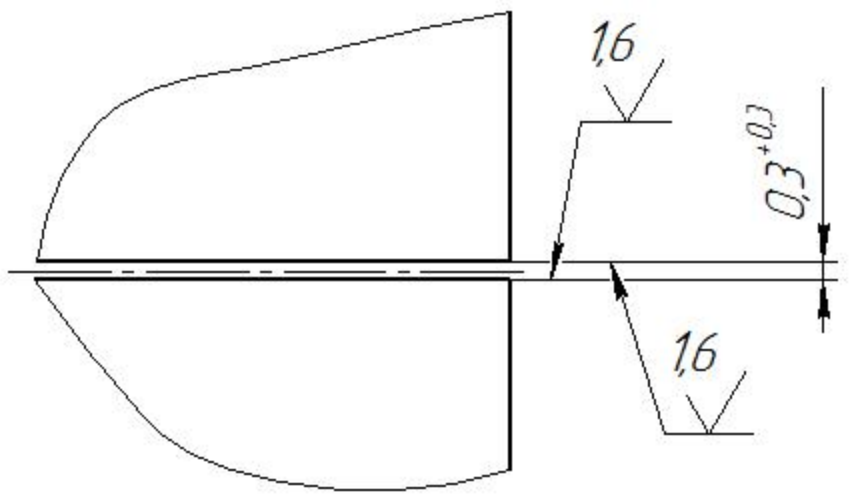

1. HRC 32..36.
2. H14, h14, ± $\frac{IT14}{2}$.
3. Обработку по размерам в скобках выполнить совместно с ответными полуштампами.
4. * Размеры для справок.
5. Части детали применять совместно.
6. Маркировать ударным способом обозначение, одинаковый заводской номер, клеить ударным способом. Шрифт 5-Пр3 ГОСТ 26.020-80.

ГЭВС-73-01.007.00.07				Лист	Масса	Масштаб
Адаптер для штампа разрезной				6,8	1:1	
Изм.	Лист	№ докум.	Подп.	Дата	Листов 1	
Разраб.	Розалнев			16.02.8	ЭЛКАМ-нефтемаш	
Проб.	Якимов					
Т.контр.	Тюленев					
Н.контр.						
Чтв.	Бычков				Копировал Формат А2	

Лист № 1
Склад №
Изм. № 01
Взам. инв. №
Подп. и дата