

РЦКД.11.04.20.00.001

$\sqrt{Ra\ 3,2}$ (✓)

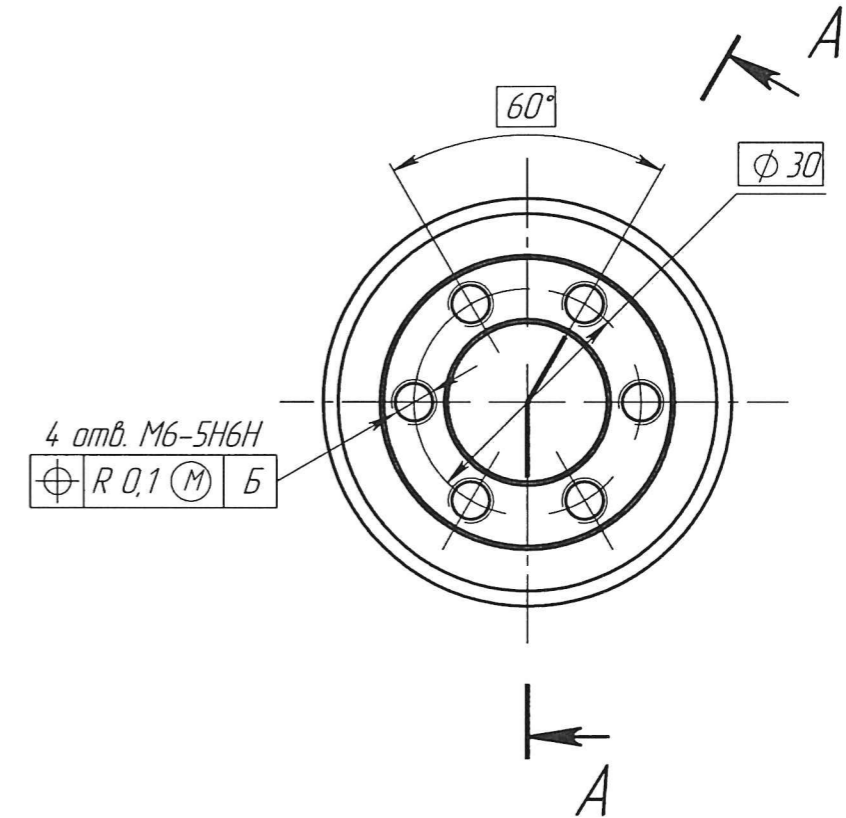

Г-Г (2:1)

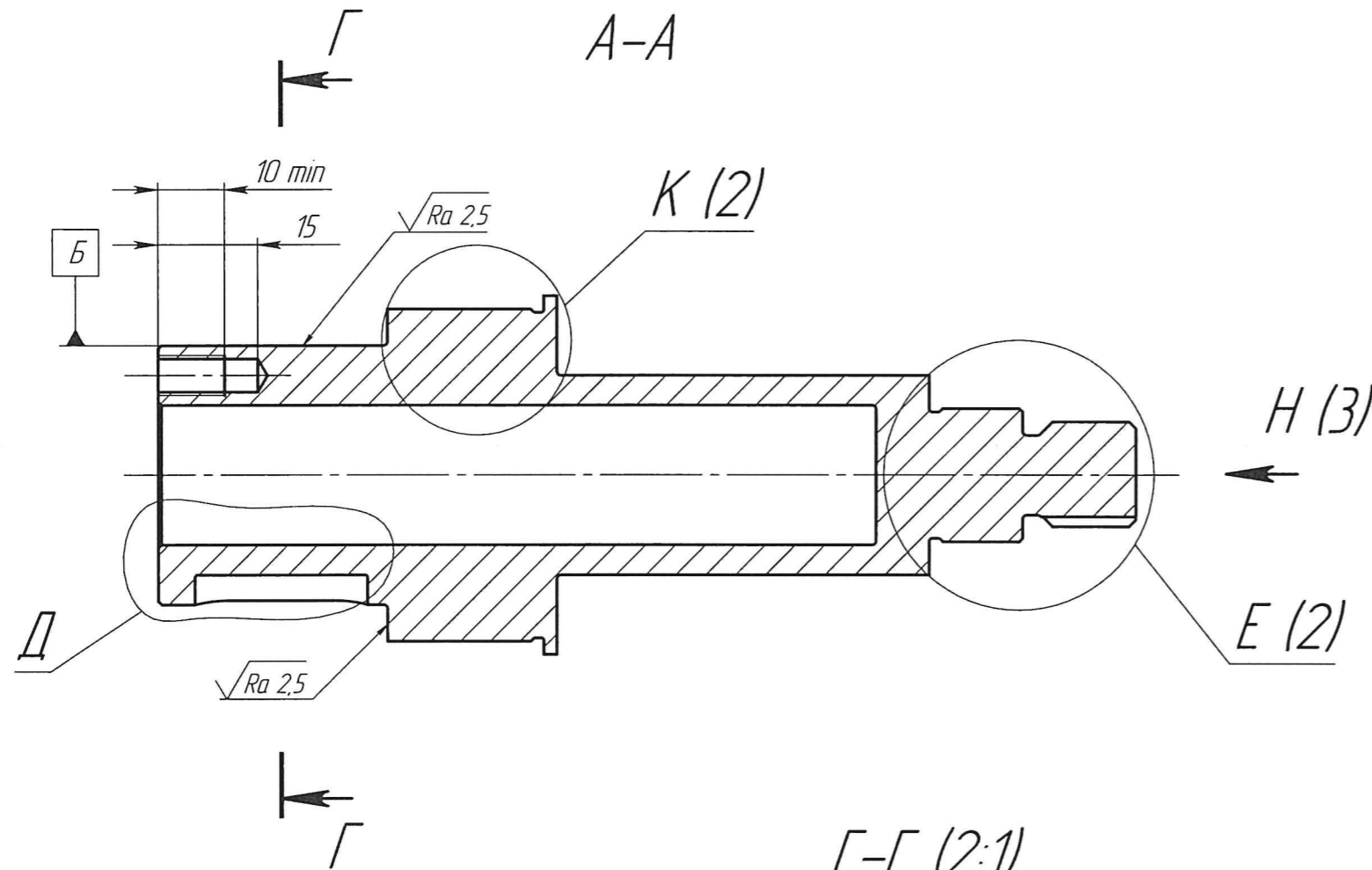
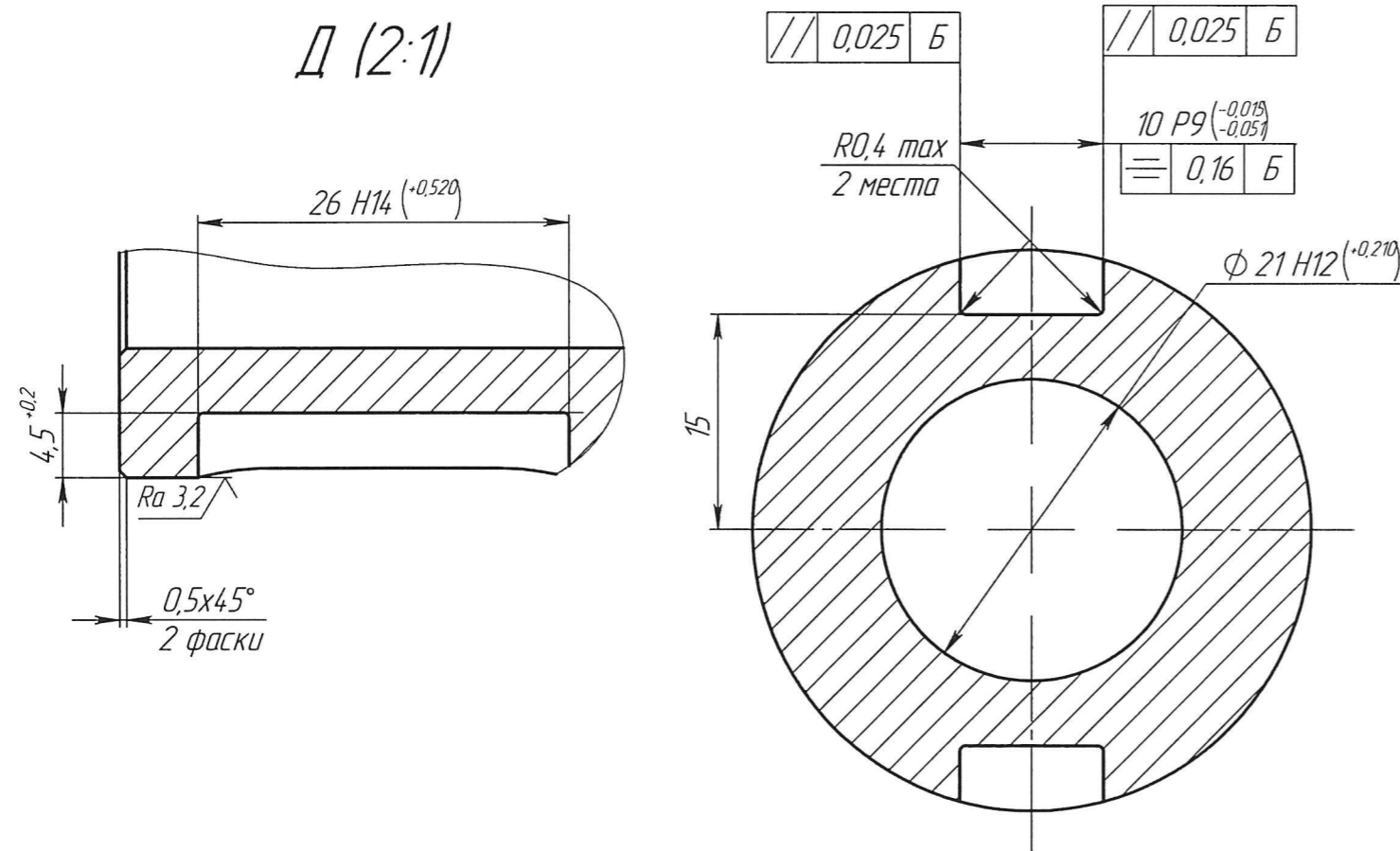

- 1 35,5...40,5 HRC
- 2 Неуказанные предельные отклонения размеров, формы и расположения поверхностей по ОСТ 1 00010-81.
- 3 Размеры и шероховатости поверхностей в скобках после сборки.
- 4 Неуказанные радиусы скругления R 0,2...0,6.
- 5 *Размеры обеспеч. инстр.
- 6 **Размеры для справок.
- 7 Покрытие Хим. Окс. прм.
- 8 Резьба - по ГОСТ 24 705-2004.
- 9 Фаски, сбег и недорез резьбы - по ОСТ 1 00010-81.

РЦКД.11.04.20.00.001				
Изм.	Лист	№ докум.	Подп.	Дата
Разраб.		Ефремов		16.01.18
Проб.		Покаев		16.01.18
Н. контр.		Кечина		16.01.18
Утв.		Жмуров		16.01.18
Вал				
Труба ГОСТ 8737-75 30ХГСА ГОСТ 8733-74				
		Лит.	Масса	Масштаб
			0,75	1:1
Лист 1		Листов 3		
ООО «Экспериментальная мастерская НаукаСофт»				

Перв. примен. РЦКД.11.04.20.00.000
 Справ. №
 Подп. и дата
 Инв. № дубл.
 Взам. инв. №
 Подп. и дата
 Инв. № подл.

E (2:1) (1)

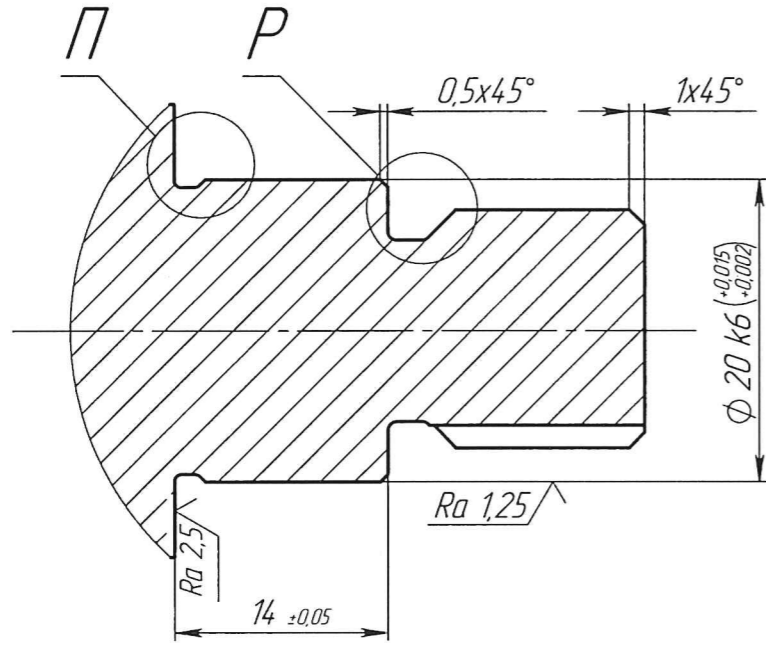

K (2:1) (1)

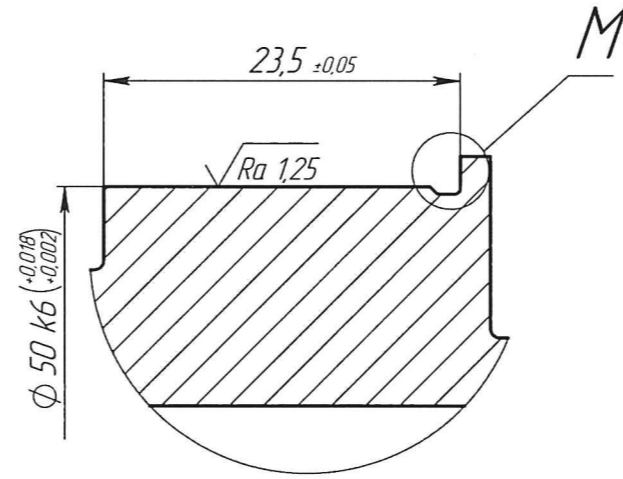

M (10:1)

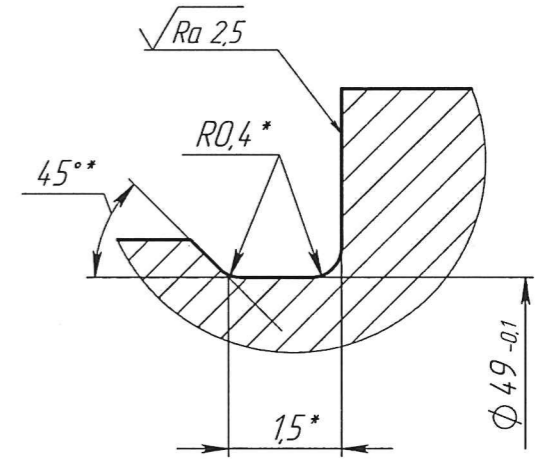

Π (10:1)

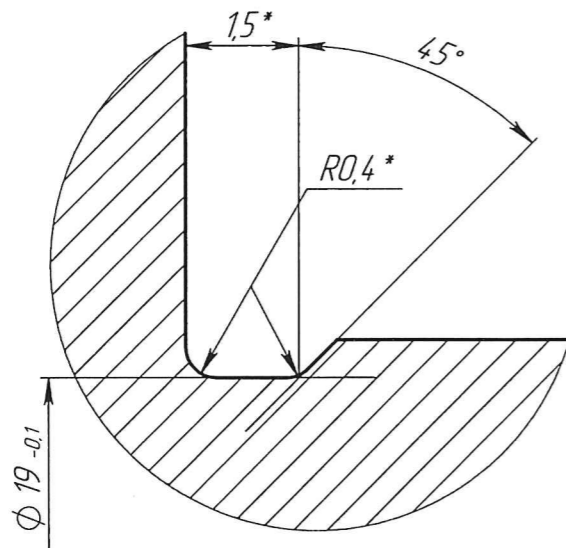

P (10:1)

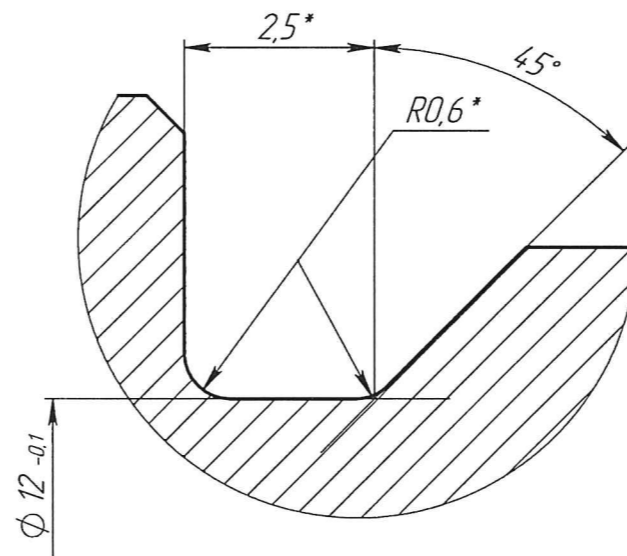

Инд. № подл.	11041900010
Взам. инд. №	
Инд. № дубл.	
Подп. и дата	Р.С.С.19
Подп. и дата	

Изм.	Лист	№ докум.	Подп.	Дата

H (1:1) (1)

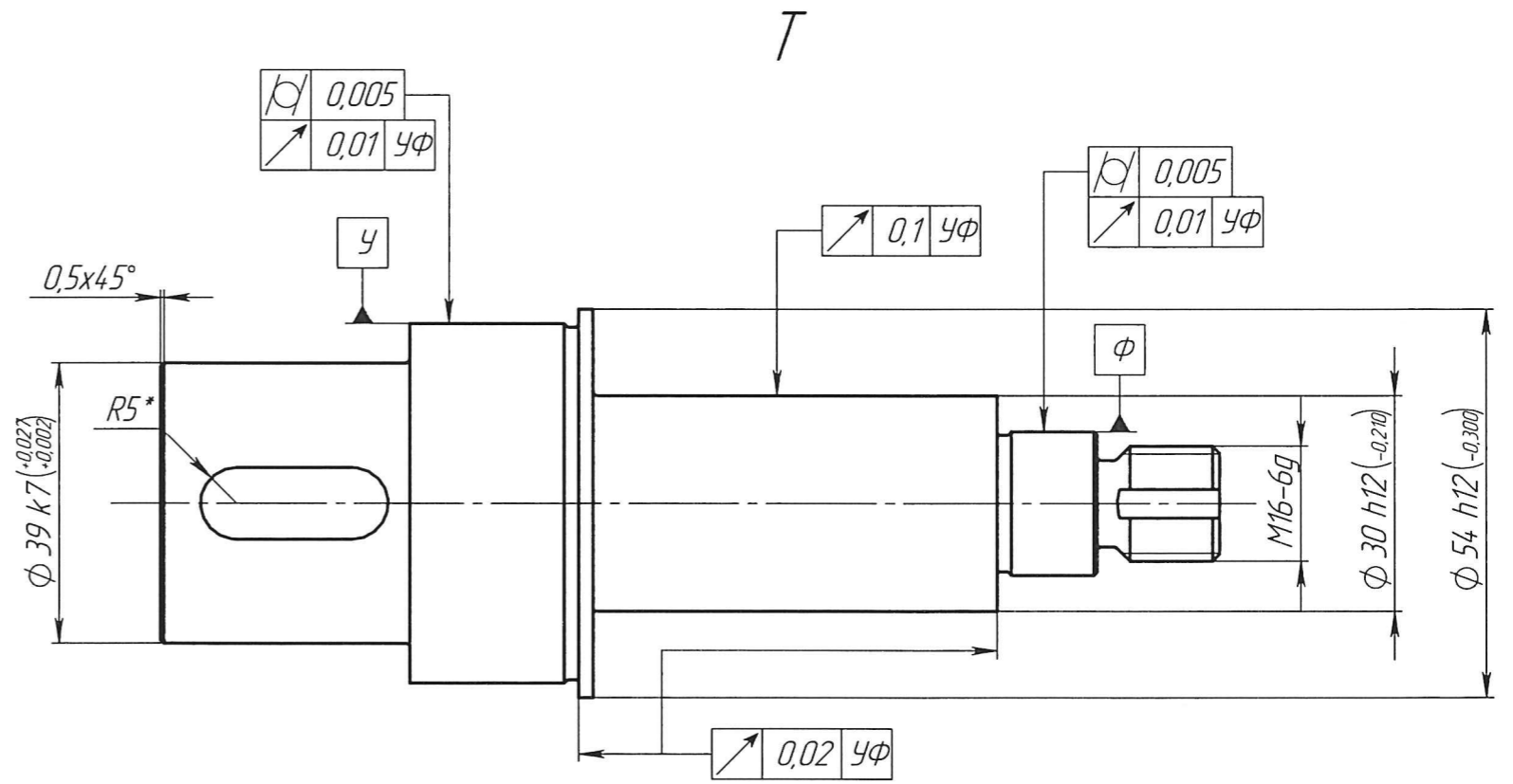
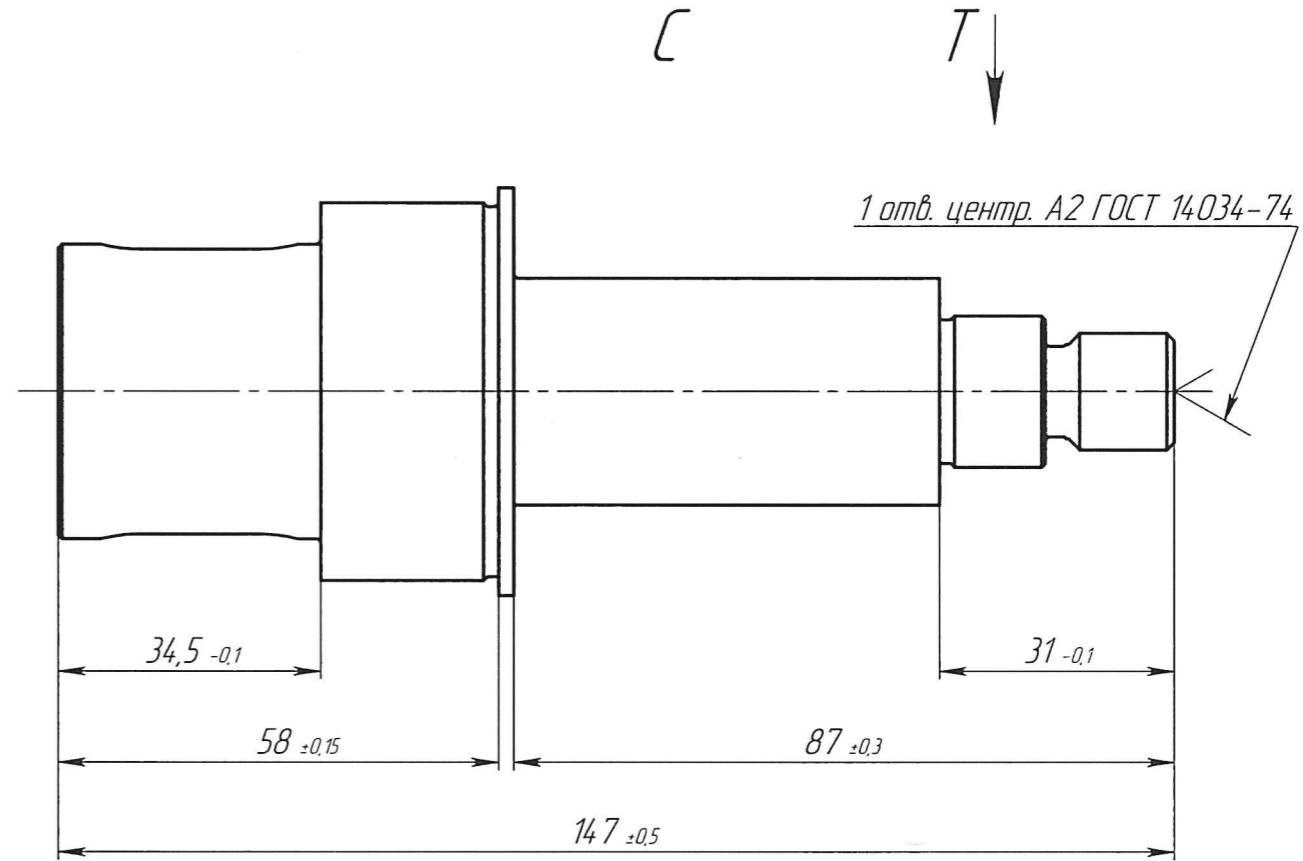
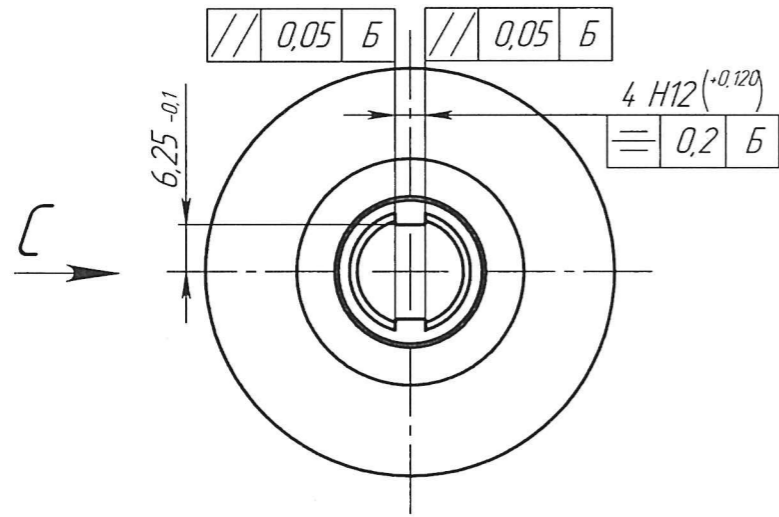

Инд. № подл.	1104190029
Подп. и дата	18.01.19
Взам. инв. №	
Инд. № дубл.	
Подп. и дата	

Изм.	Лист	№ докум.	Подп.	Дата