

1,6

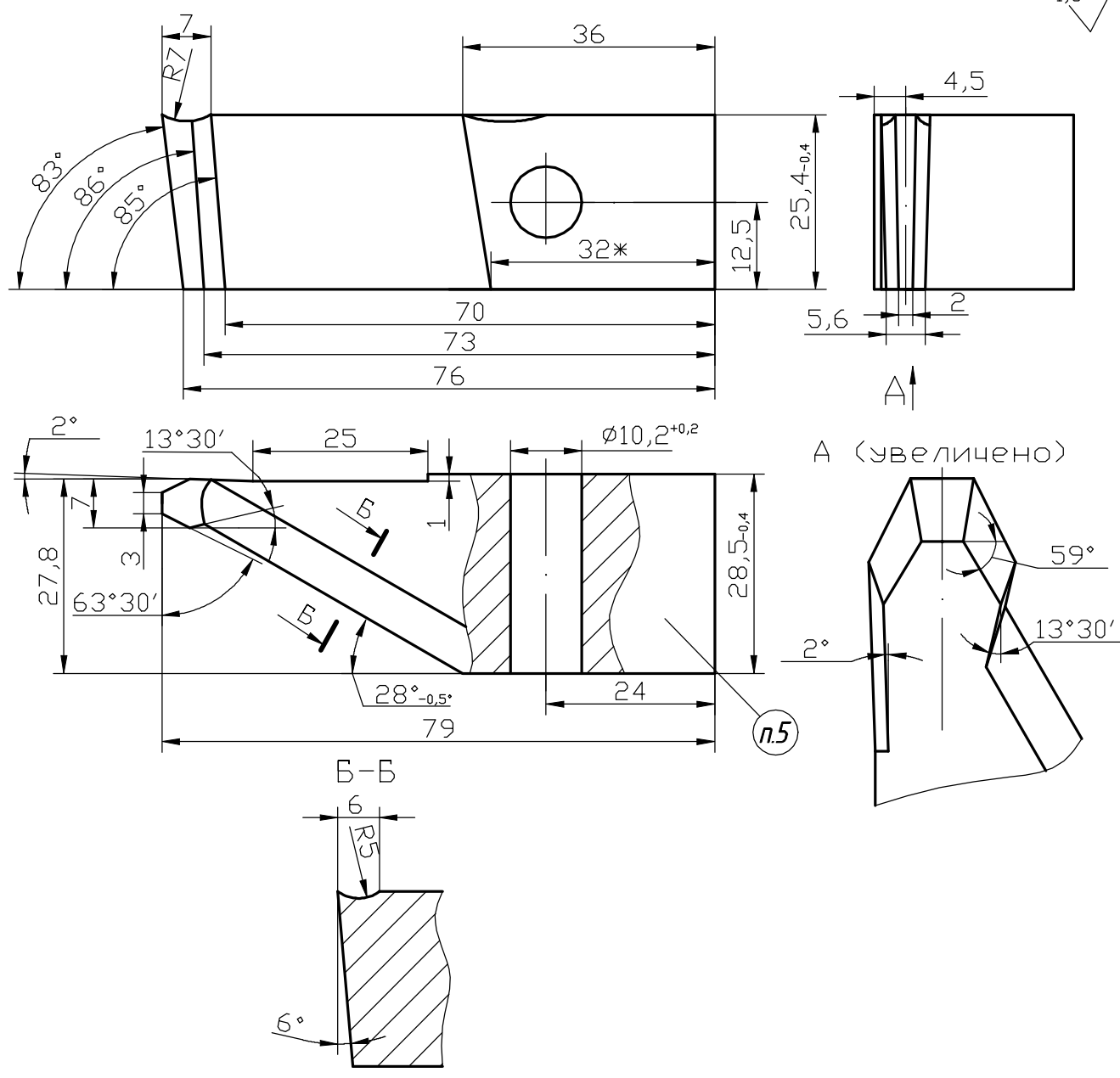

1. Твердость HRCз 63...65
2. Неуказанные предельные отклонения на линейные размеры: H12, h12, ±IT14/2.
3. Неуказанные предельные отклонения на угловые размеры: ±30'.
4. Остаточная магнитная индукция на поверхности резца не должна превышать 0,5мТл
5. Маркировать электрографом шрифтом №5: номер чертежа.

				УС 02894/01				
<i>Изм.</i>	<i>Лист</i>	<i>N докум.</i>	<i>Подп.</i>	<i>Дата</i>	Резец отрезной проходной комбинированный	<i>Лит.</i>	<i>Масса</i>	<i>Масшт</i>
<i>Разраб.</i>	<i>Адамов</i>							
<i>Пров.</i>								
<i>Т. контр.</i>						<i>Лист</i>	<i>Листов 1</i>	
<i>Н. контр.</i>					Сталь P18	ООО "СМ Деталь"		
<i>Утв.</i>								