

6,3/√(✓)

T131Д.51.64

Перв. примен.
T131Д.51.60

Справ. №

Подп. и дата

Взам. инв. № дубл.

Инд. инв. №

Подп. и дата

Инд. № подл.

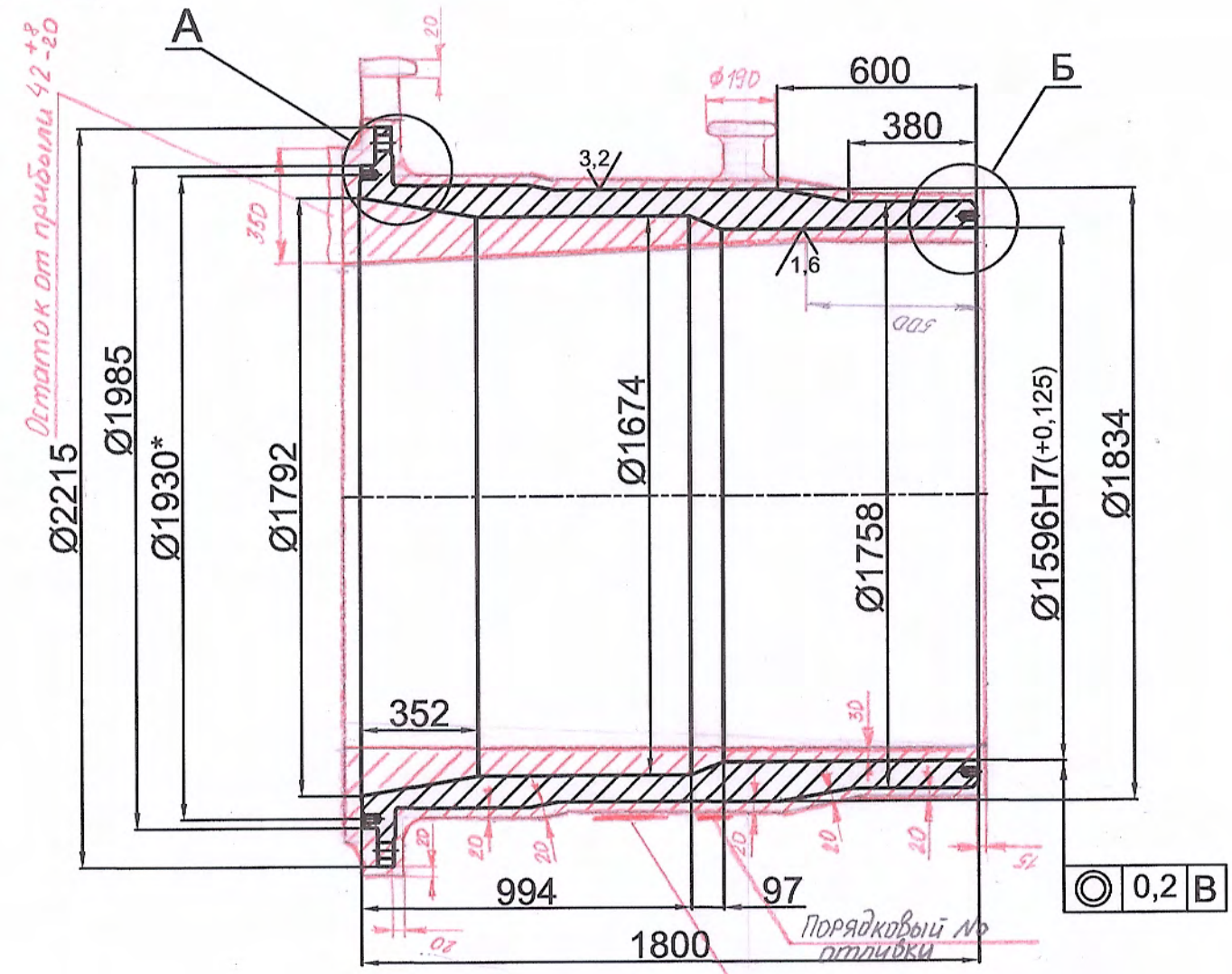

A(1:2,5)

Литая маркировка
№ чертежа ДМЗ-ЛП шрифт №4

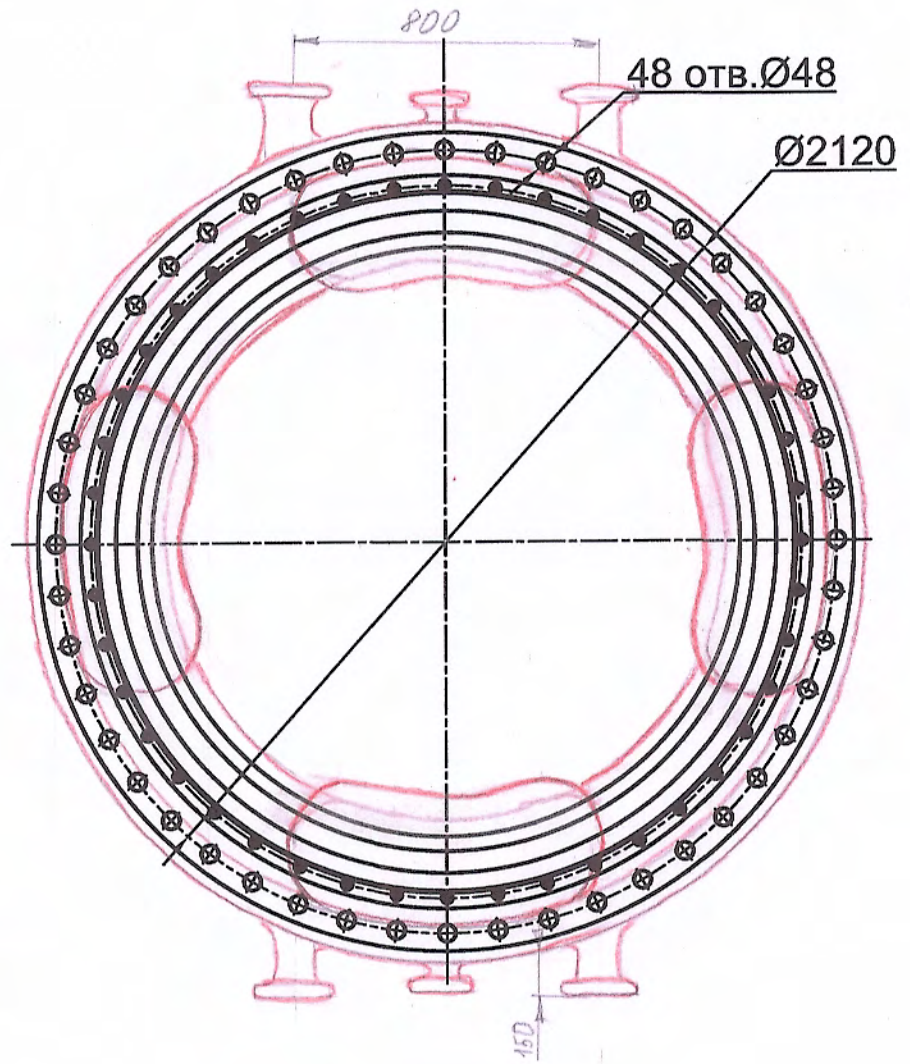

B(1:2,5)

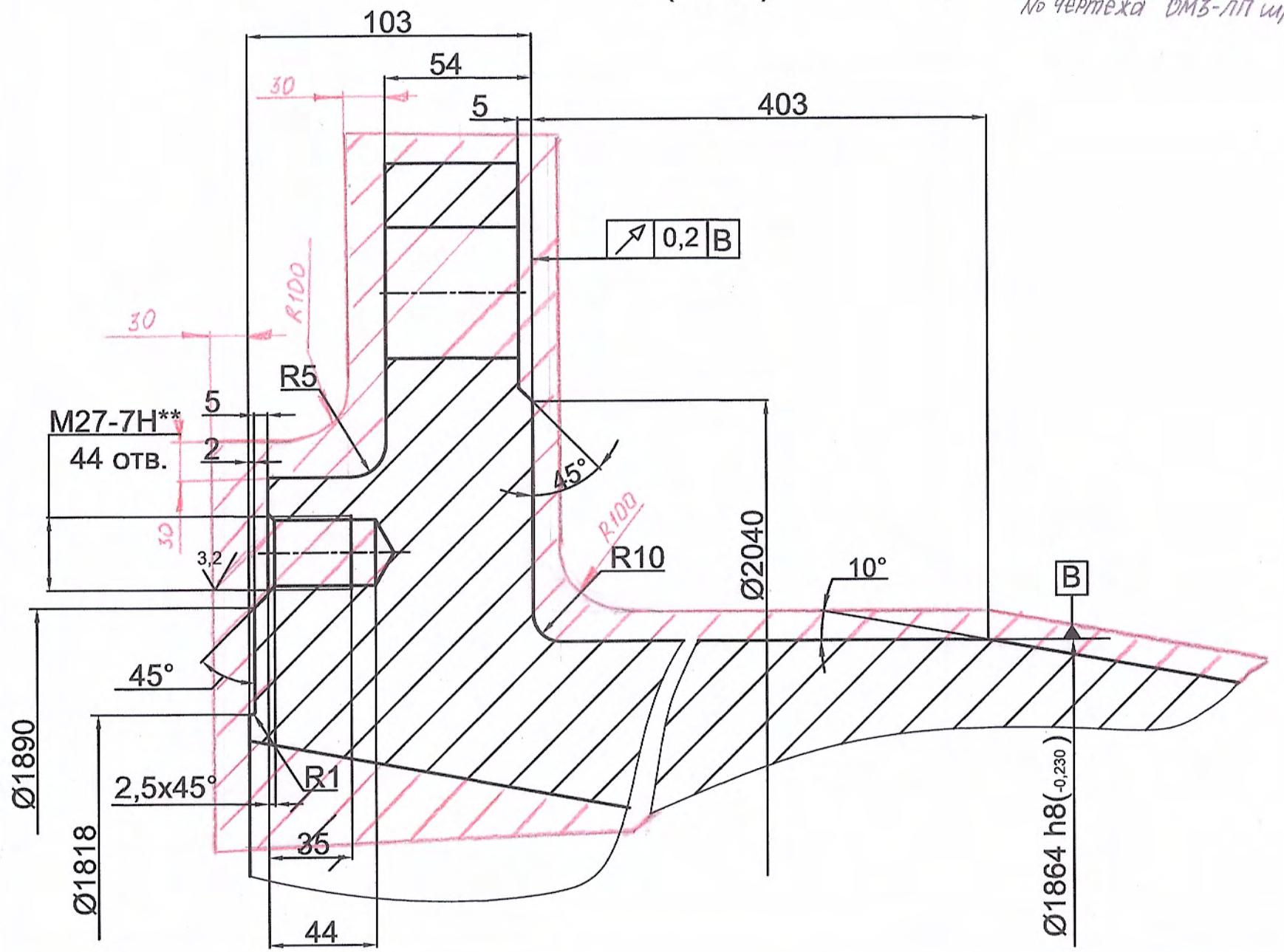
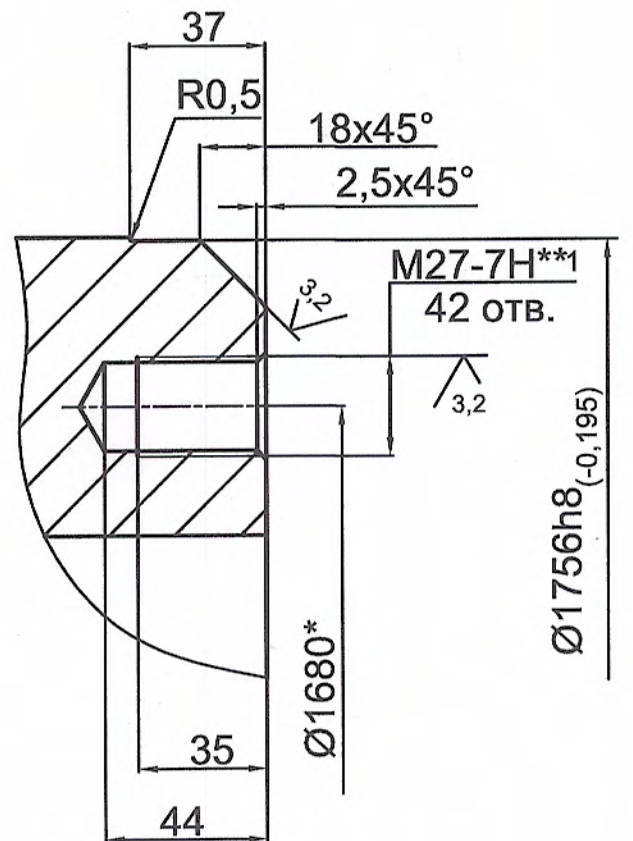

1. Отливка 3-й группы ГОСТ 977-88.
 2. Точность отливки 11-7-14-10 ГОСТ Р 53464-2009.
 3. Формовочные уклоны выполнить по ГОСТ3212-92.
 4. Отливку термообработать для снятия внутренних напряжений.
 5. * Размер для справок.
 6. Общие допуски по ГОСТ 30893.1 -2002: H12,h12, ± IT14/2.
 7. ** Согласовать с ответной деталью.
- 6-6: **1 Согласовать с дет. T131Д.51.66.
4 Ч.М. 17100 К2

п. 8, 6, 7 т.т. чертежа на поставщика
отливки не распространяется.

Черная масса и припуски на мех.
обработку даны по
технологии ДМЗ-ЛП.

Разметил технолог ДМЗ-ЛП
Александр Яковлев Н.К. 20.11.2018

					T131Д.51.64			
Изм.	Лист	№ докум.	Подп.	Дата	Втулка	Лит.	Масса	Масштаб
Разраб.		Атякшева					7107	1:25
Пров.		Меренкова				Лист	Листов 1	
Т. контр.								
Н. контр.		Меренкова			25Л ГОСТ977-88	ЦАГИ		
Утв.		Меренкова						

Копировал

Формат А3