

Т131Д.51.14

Б

Б (1:10) ✓(✓)

А (1:10)

В (1:5)

Перв. примен. Т131Д.51.10
Справ. №
Подп. и дата
Взам. инв. №
Инв. № дубл.
Подп. и дата
Инв. № подл.

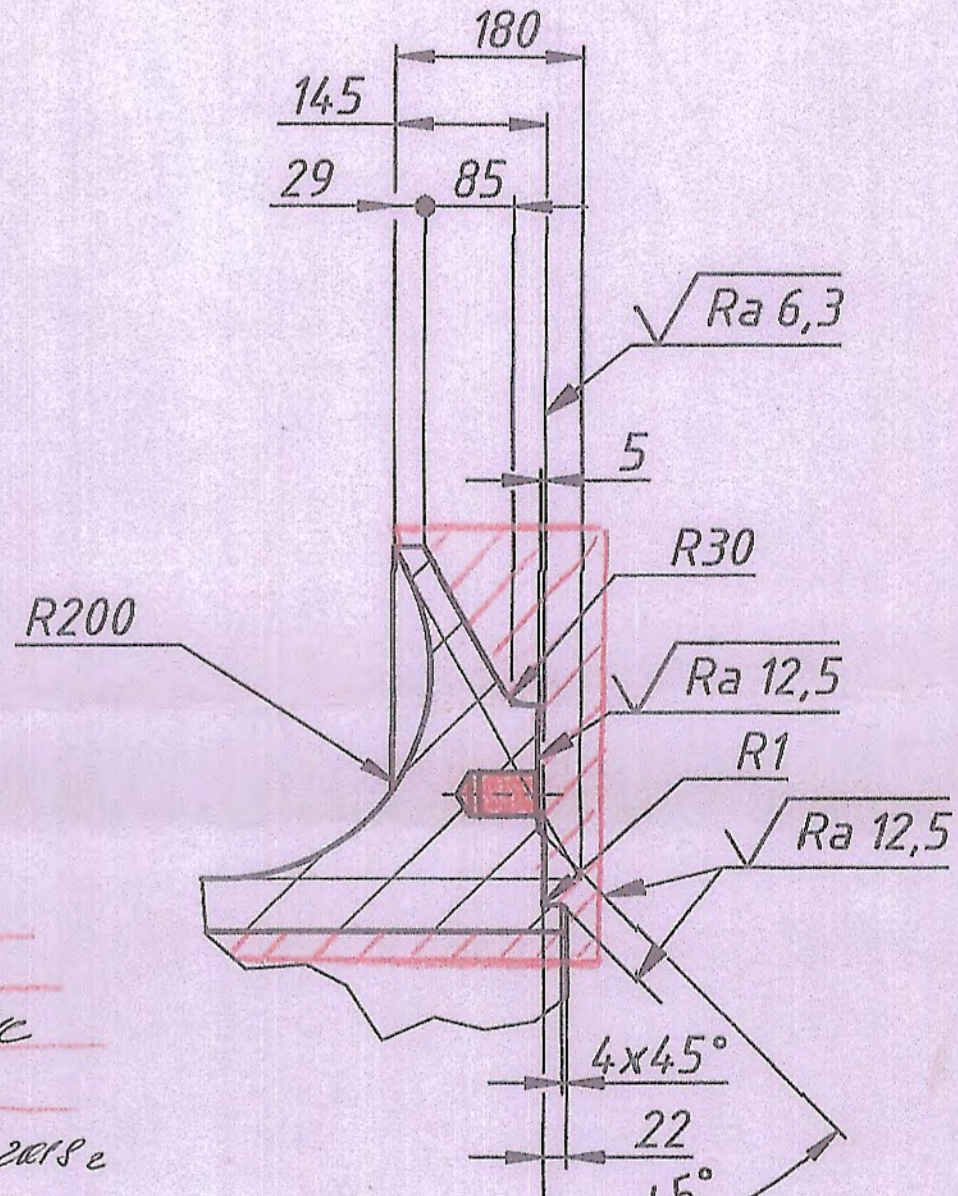
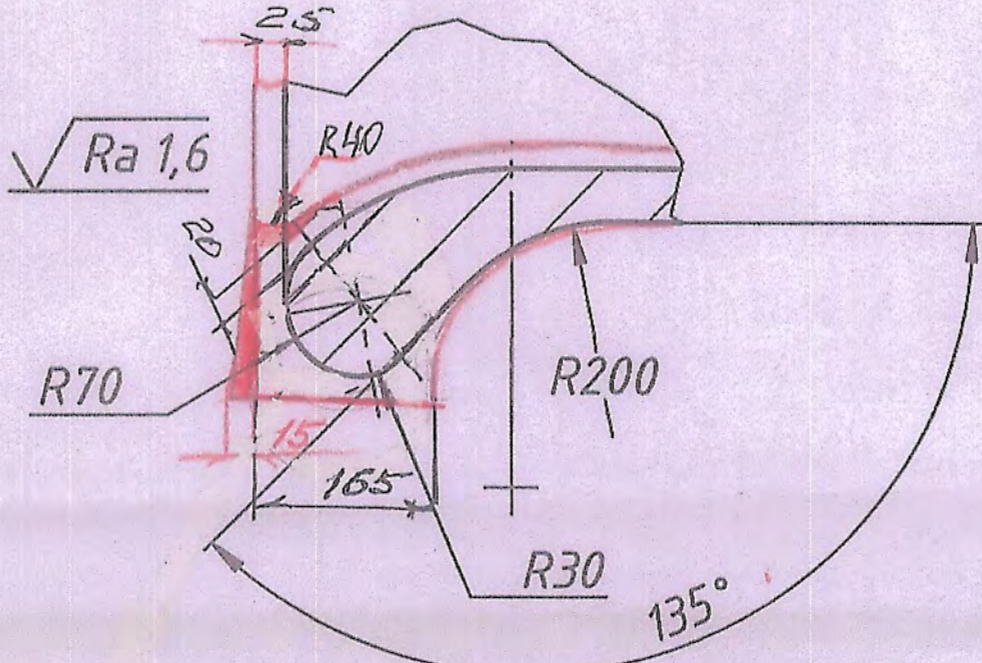
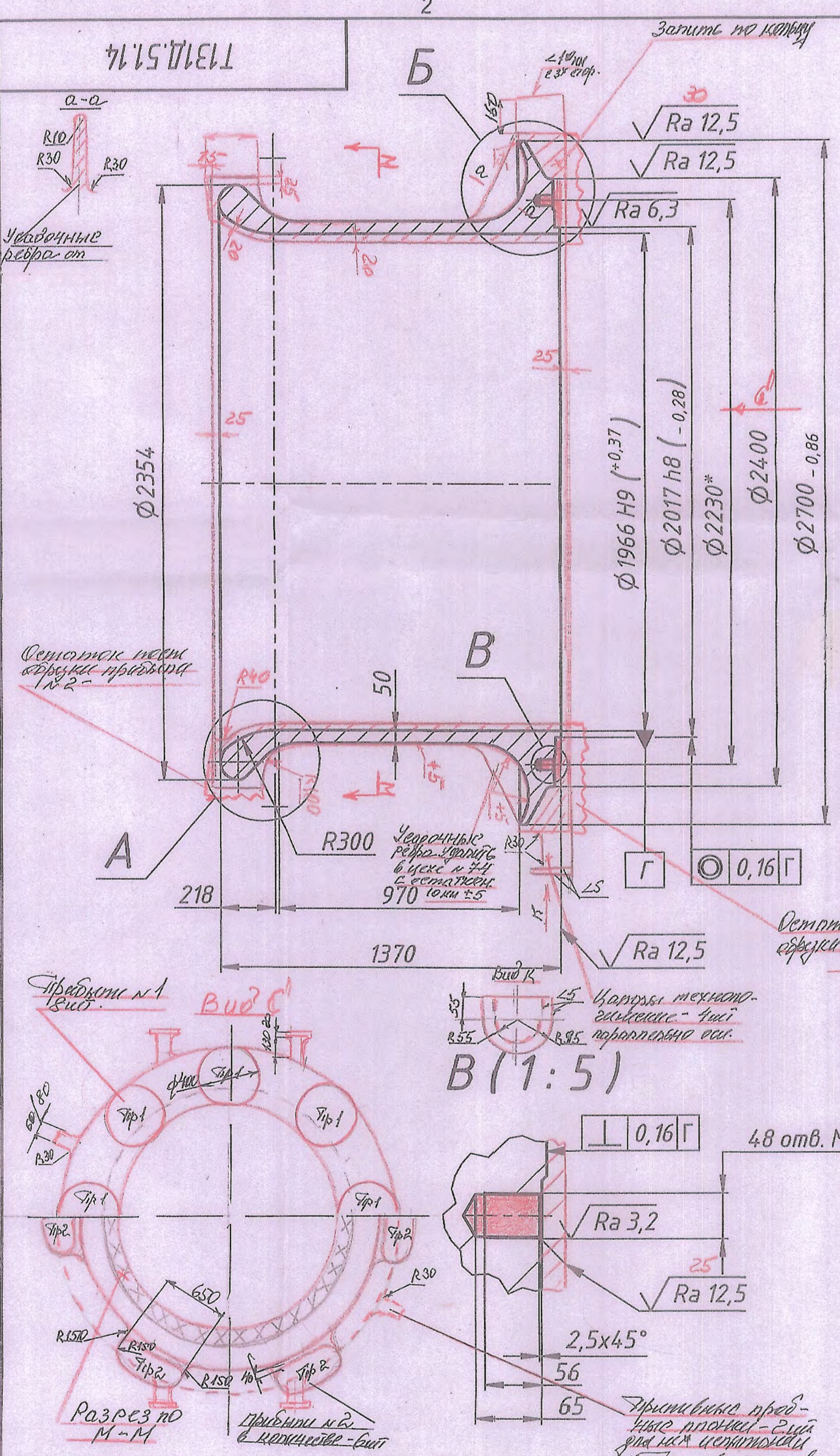

Чертеж изготовлен
Черный металл - 109 001а
по координатам привнесен
1/2 привнесено
Виз. есмц: *[Signature]* 15.11.2018

- Отливка 2-й группы ГОСТ 977-88, механические свойства соответствуют ответным по ТУ 108.1091-82
- Точность отливки 11-й-8-14-9 по ГОСТ Р 53464-2009.
- Для снятия внутренних напряжений отливку отжечь.
- Формовочные уклоны выполнить по ГОСТ 3212-92.
- Необрабатываемые поверхности отливки пескоструить.
- Дефектные места отливок (раковины, трещины, сдвиги и т.д.) заваривать с предварительной разделкой мест до чистого металла. Без исправления допускаются раковины и неметаллические включения до 3 мм в поперечине и до 5 мм на глубину в количестве 3 штук на 25 см², но не лежащие в одном поперечном сечении.
- *Размер для справок.
- Неуказанные предельные отклонения по ГОСТ 308931.1-2002: H12, h12, ±IT14/2.
- **Согласовать с ответной деталью.

				Т131Д.51.14			
Изм.	Лист	№ докум.	Подп.	Дата	Лист	Масса	Масштаб
						6091,2	1:20
Разраб.		Государева					
Пров.		Меренкова					
Т. контр.					Лист	Листов	1
Н. контр.		Меренкова					
Утв.		Меренкова					
					25Л ГОСТ 977-88		ФГУП "ЦАГИ"